

Grape la factura y la hoja de control al folleto

# L125



## Instrucciones del folleto TOLDO LOGIA



Mantener fuera del alcance de los niños

Se requiere un mínimo de 2 personas.



Dimensiones	Toldo peso
3m x 2m	35 Kg
4m x 3m	44 Kg
4.8m x 3m	62 Kg

Si el Toldo pesa más de 25 kg por persona, utilice una herramienta de elevación adecuada.  
Si el toldo tiene más de 5 m de ancho, debe colocarse una persona adicional en el centro.



Importante : Ancho de Toldo estándar puede variar en + o - 2%.

### Herramientas necesarias



## ATENCIÓN



ATENCIÓN: LEA ESTE MANUAL DE INSTALACIÓN ANTES DE UTILIZAR E INSTALAR EL PRODUCTO. CONSERVE ESTAS INSTRUCCIONES PARA FUTURAS CONSULTAS.

- La instalación de un Toldo debe realizarse con cuidado debido a sus limitaciones y requiere un cierto nivel de habilidad:

- Medición y nivelación de los Soportes.
- Taladrar la pared Instalar selladores químicos o fijaciones adecuadas.
- Trabajos en Altura y manipulación de cargas pesadas.
- Conexión eléctrica en el caso de un Toldo de accionamiento eléctrico.

Si tiene dudas sobre la instalación correcta y segura de su toldo, recurra a un profesional.

- Un Toldo debe instalarse de acuerdo con las reglas del oficio. Se necesita un mínimo de dos personas, con equipos de protección individual (EPI) y materiales adecuados. En caso de problema, pida ayuda a una persona cualificada en este producto.
- Siga las instrucciones de seguridad para evitar daños por un uso incorrecto. Respete todas las advertencias del manual del Toldo y del propio Toldo.
- Este producto presenta riesgo de caída y lesiones personales graves. Deben seguirse al pie de la letra todos los pasos de montaje. Si los Soportes están mal alineados o mal montados, el Toldo puede caerse o romperse. Es importante para la seguridad personal seguir estas instrucciones.
- Un Toldo está naturalmente sometido a esfuerzos mecánicos muy elevados debido al gran brazo de palanca (o voladizo) entre los Soportes de pared y la barra de carga. Un Toldo no está diseñado para soportar ráfagas de viento (incluso débiles) y lluvia (bolsas de agua), que provocan fuertes sobrecargas en la estructura. Si el tiempo es desfavorable o si no necesitas utilizar el Toldo, plégalo.
- Si el Toldo pesa más de 25 kg por persona, utilice una herramienta de elevación adecuada.
- Si el toldo tiene más de 5 m de Ancho, debe colocarse una persona más en el centro.
- No permita que los niños jueguen con los mandos. Mantenga los mandos a distancia fuera del alcance de los niños.

### SOPORTE DE PARED EN CUÑA

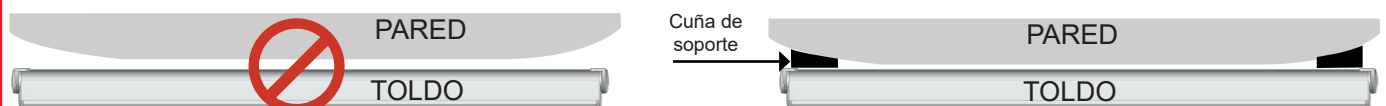

- Compruebe que la pared es plana. En caso de pared hueca o curva, calce los Soportes para que queden correctamente alineados. Una alineación incorrecta puede hacer que el Toldo funcione mal, se rompa o se caiga.

# MONTAJE EN PARED

## 1 Tomar medidas.

Desembale el Toldo un máximo de 20 cm por cada lado. Asegúrese de que la separación entre el Casquillo y el Soporte no supere los 0,5 cm. Premonte los Soportes y tome las medidas.

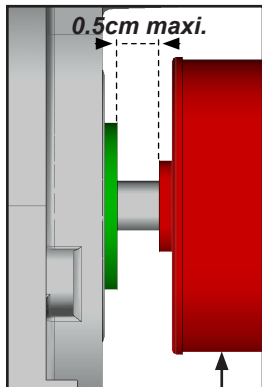

CASQUILLO

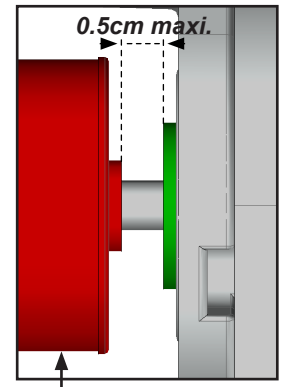
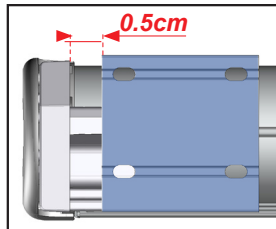

CASQUILLO

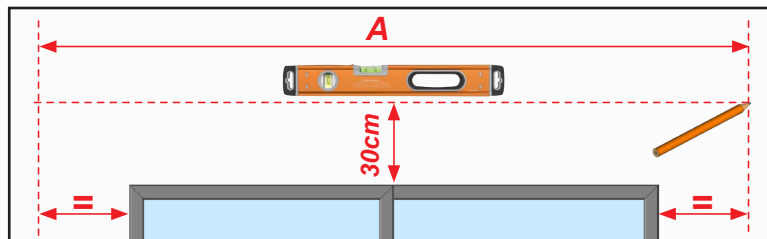

## 2 Marcar la ubicación de los agujeros.

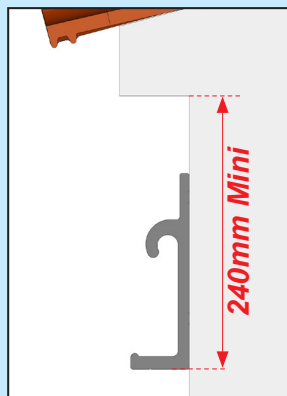
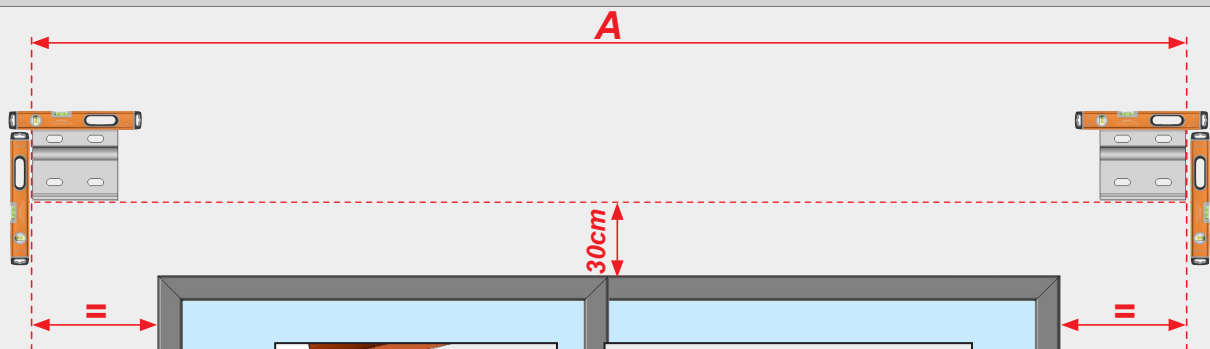

### ATENCIÓN,

Una alineación incorrecta de los Soportes o una instalación incorrecta pueden provocar la caída del Toldo. No asumimos ninguna responsabilidad por los daños materiales y/o personales causados por una instalación incorrecta.

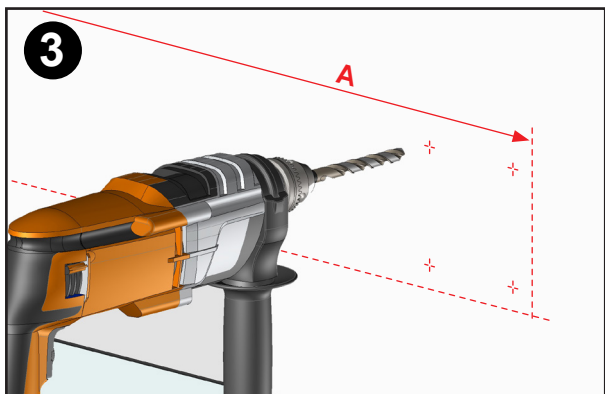

**4**



Adaptar la fijación de los Soportes a la naturaleza de la pared. Fijación con tornillos de  $\varnothing 10\text{mm}$ . Kit de tornillos y Arandela no incluidos.

Si la persiana se instala con un kit de sellador químico, consulte las instrucciones de uso del producto utilizado.

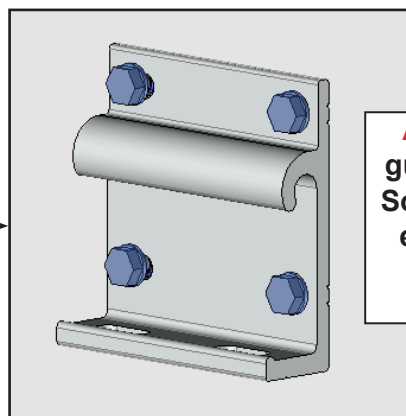
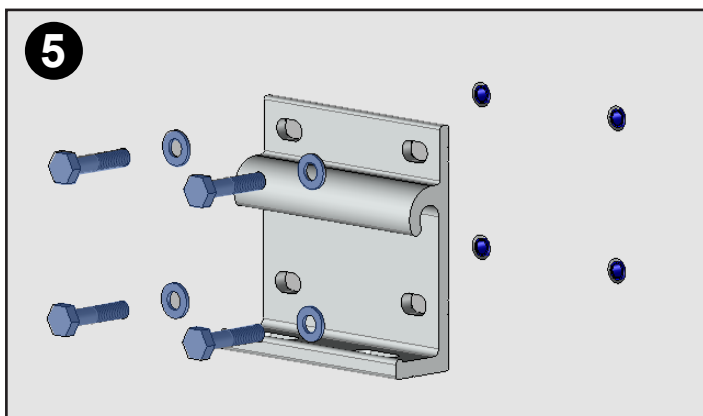

**Atención :** Asegúrese de que los Soportes de pared estén nivelados para la fijación final.

**Nota :** Por razones de claridad, la Tapa de acabado no se muestra en los dibujos.

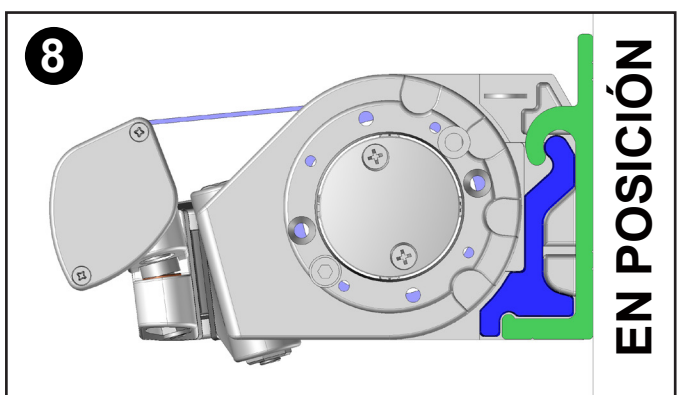
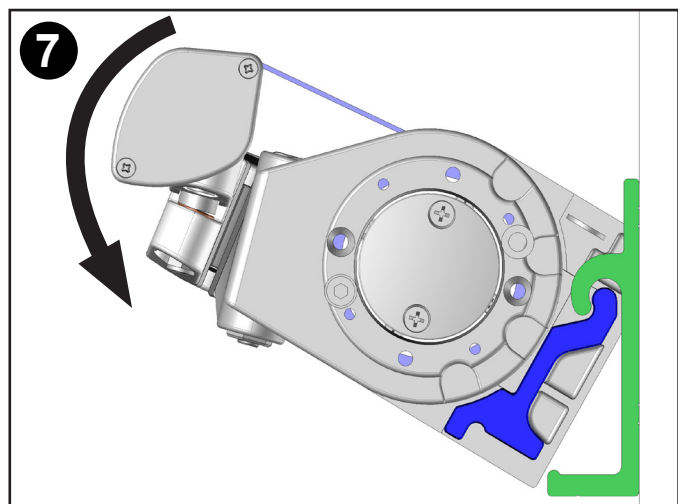
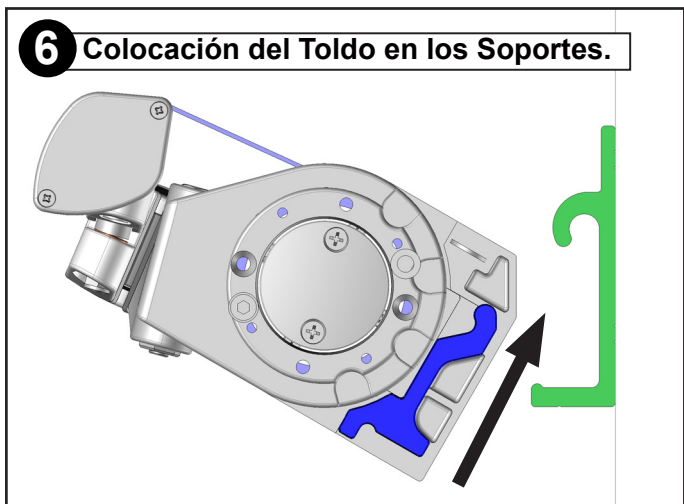

Antes de fijar el Toldo, asegúrese de que está correctamente colocado en los Soportes.

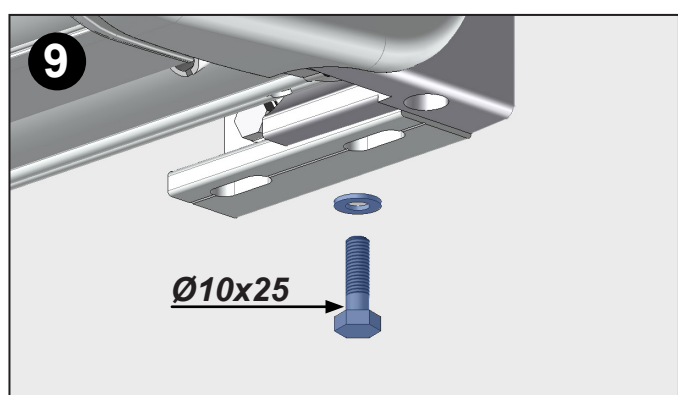

**Atención**

Asegúrese de que los tornillos estén bien apretados antes de abrir el Toldo. Riesgo de caída del Toldo. Apriete moderado, par máximo 24Nm.

**ATENCIÓN,**

Si el Toldo se fija o instala incorrectamente, puede caerse.

No asumimos ninguna responsabilidad por los daños materiales y/o personales causados por una instalación incorrecta.

# MODIFICACIÓN DEL TOLDO PARA INSTALACIÓN EN TECHO

Arriba, el toldo viene montado de fábrica en posición de fijación frontal. Para instalar el Toldo en la posición de fijación al techo, realice las operaciones que se indican a continuación en ambos lados del Toldo.

Tenga en cuenta que los golpes o arañazos que se produzcan durante estas operaciones no estarán cubiertos por la garantía.



**1** Coloque su Toldo sobre dos caballetes de madera y fije el Cofre a ambos lados con la barra de carga.

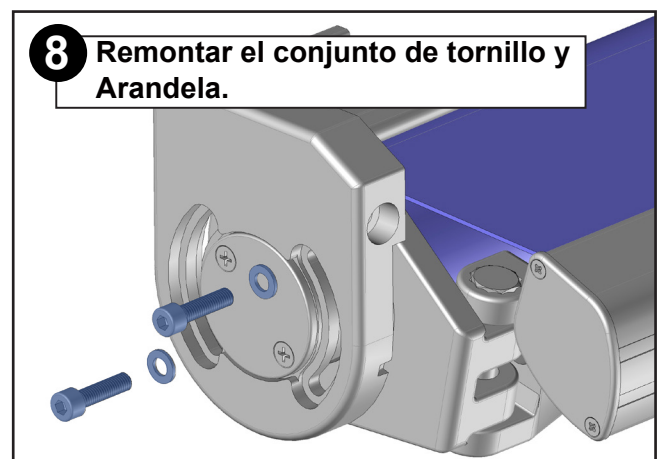
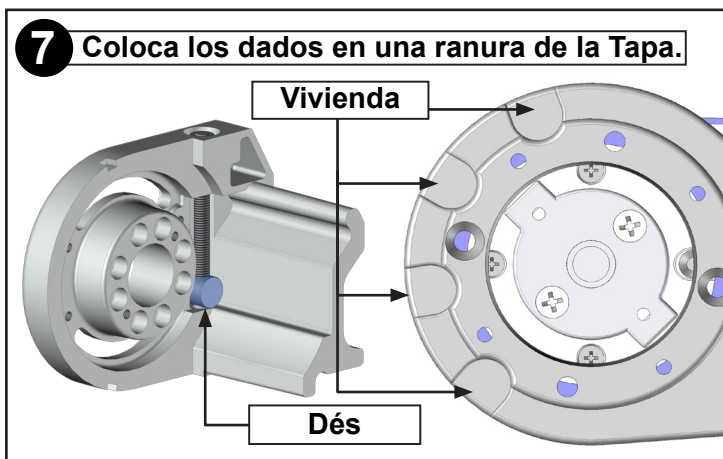
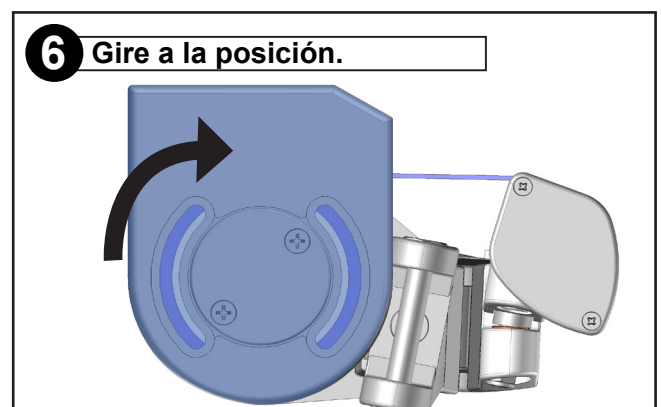
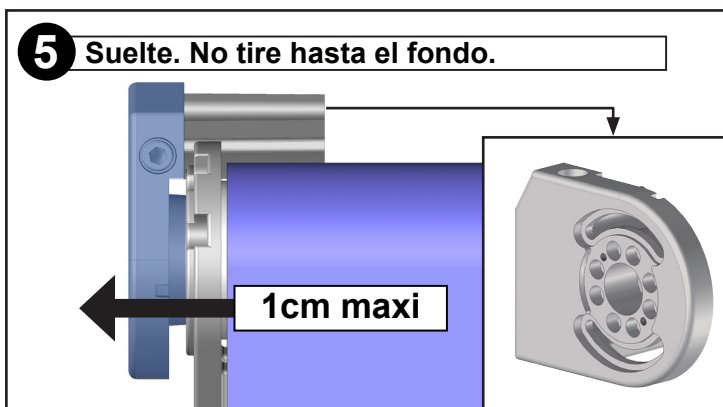
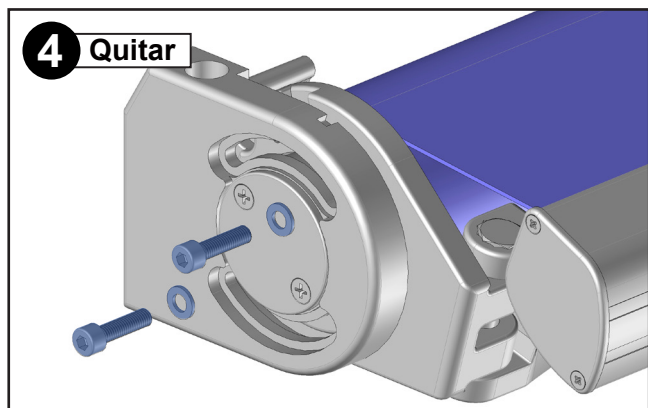
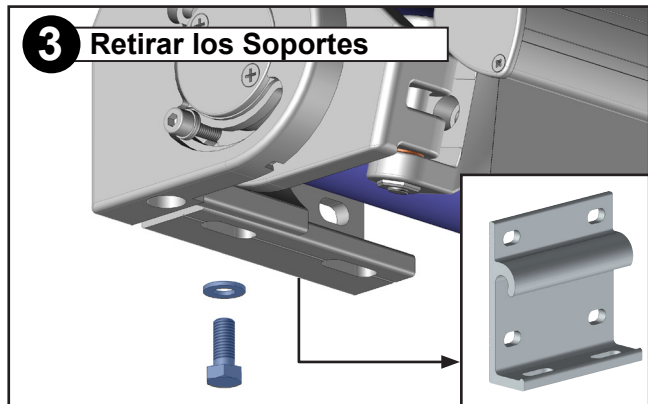
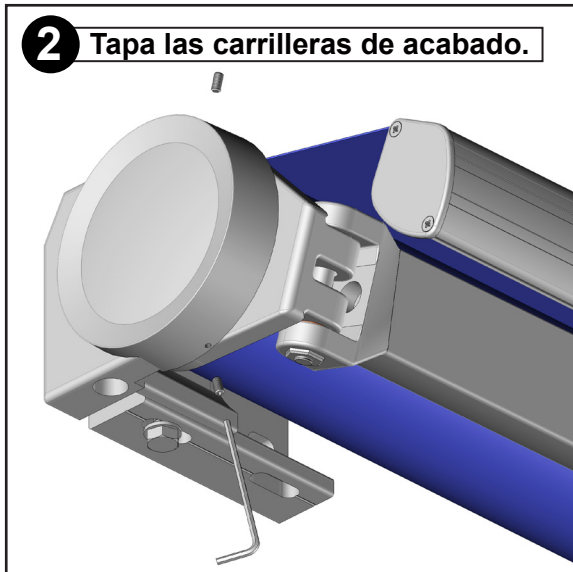

**9** Remontar la Tapa de acabado.

# INSTALACIÓN EN TECHO

## 1 Tomar medidas.

Desembale el Toldo un máximo de 20 cm por cada lado. Asegúrese de que la holgura entre el Casquillo y el Soporte no supere los 0,5 cm. Premonte los Soportes y tome las medidas.

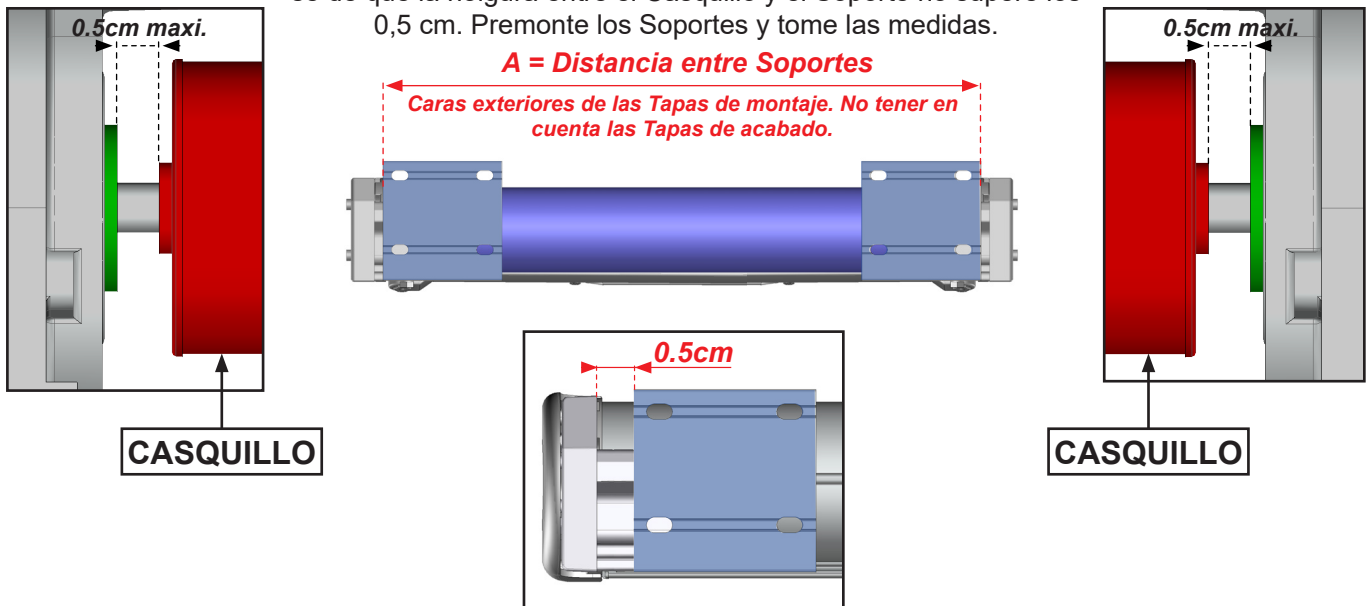

## 2 Marcar la ubicación de los agujeros.

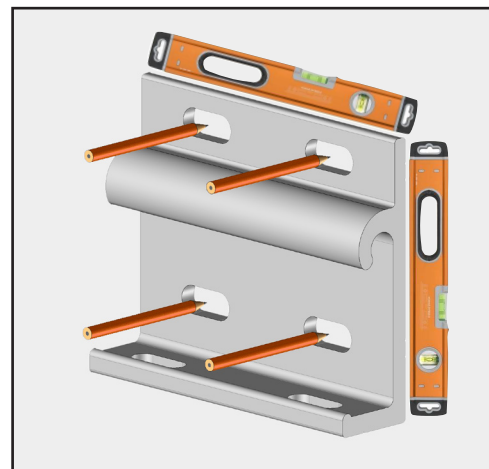
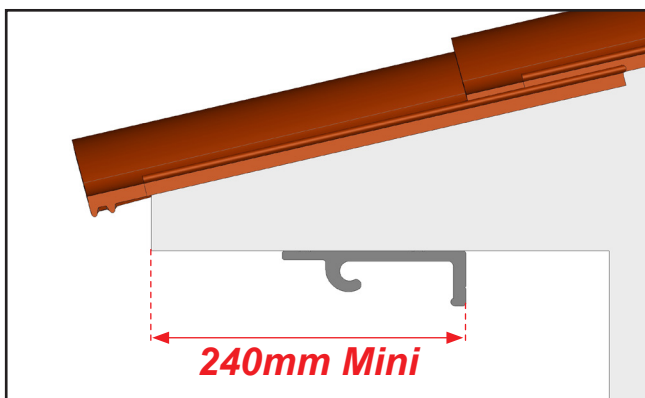
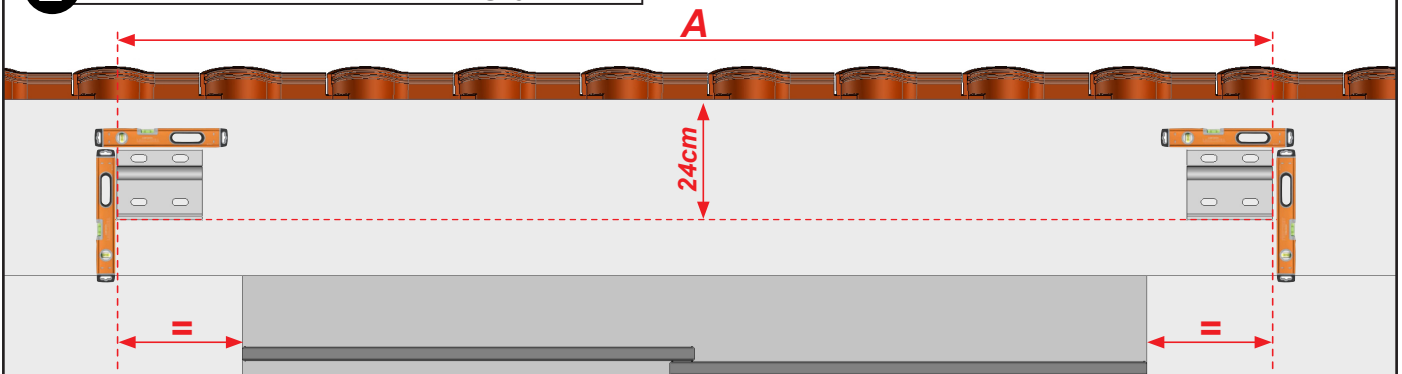

## ATENCIÓN,

Una alineación incorrecta de los Soportes o una instalación incorrecta pueden provocar la caída del Toldo. No asumimos ninguna responsabilidad por los daños materiales y/o personales causados por una instalación incorrecta.



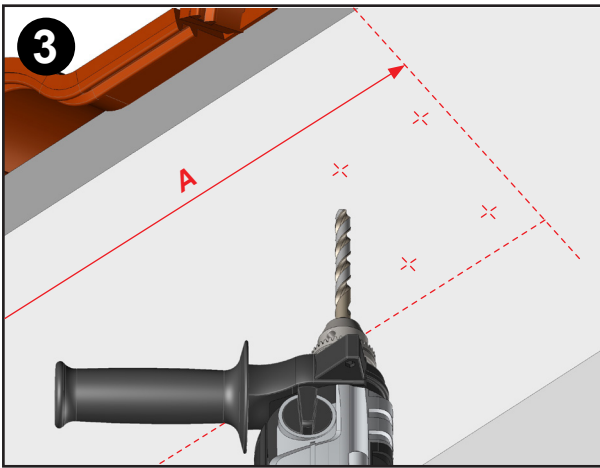

**4**



*Adaptar la fijación de los Soportes a la naturaleza de la pared. Fijación con tornillos de Ø10mm. Kit de tornillos y Arandela no incluidos.*

*Si la persiana se instala con un kit de sellador químico, consulte las instrucciones de uso del producto utilizado.*

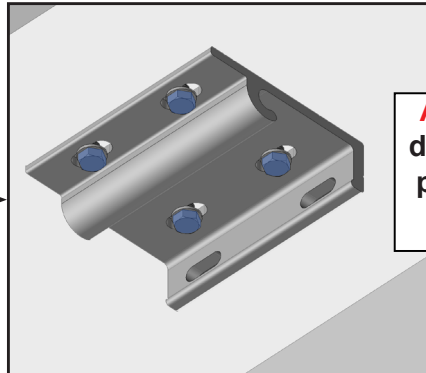
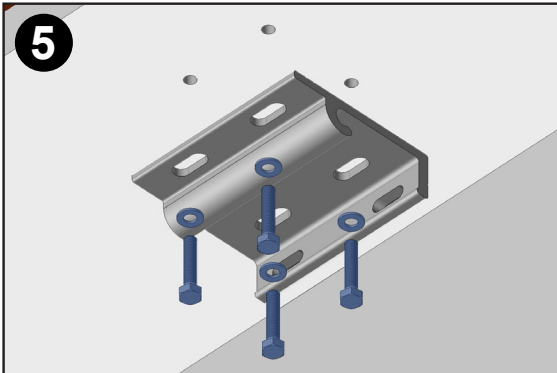

**Atención :** Asegúrese de que los Soportes de pared estén nivelados para la fijación final.

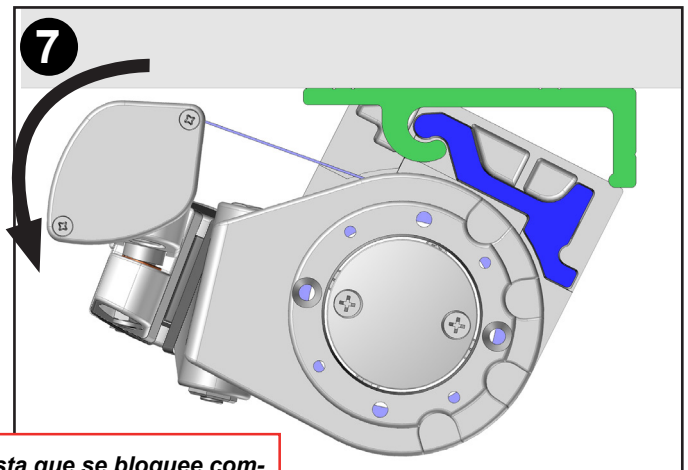
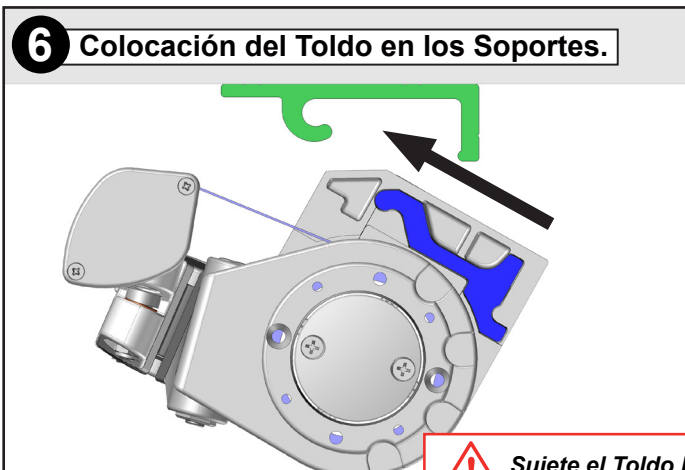

**!** Sujete el Toldo hasta que se bloquee completamente. Riesgo de caída del Toldo.

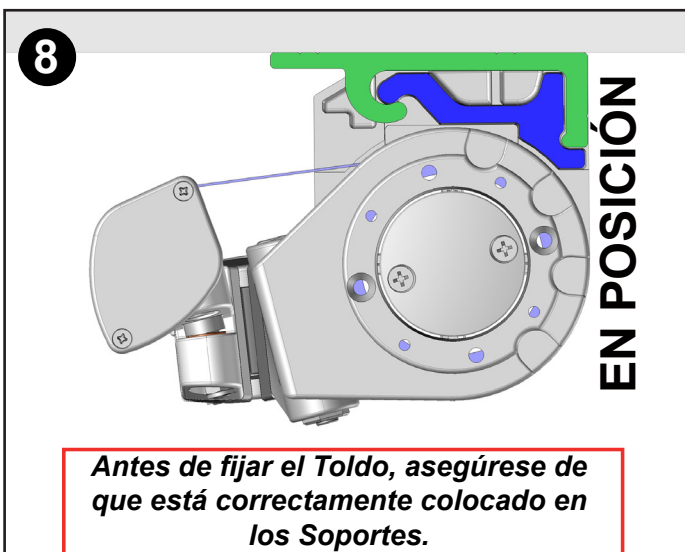

**Antes de fijar el Toldo, asegúrese de que está correctamente colocado en los Soportes.**

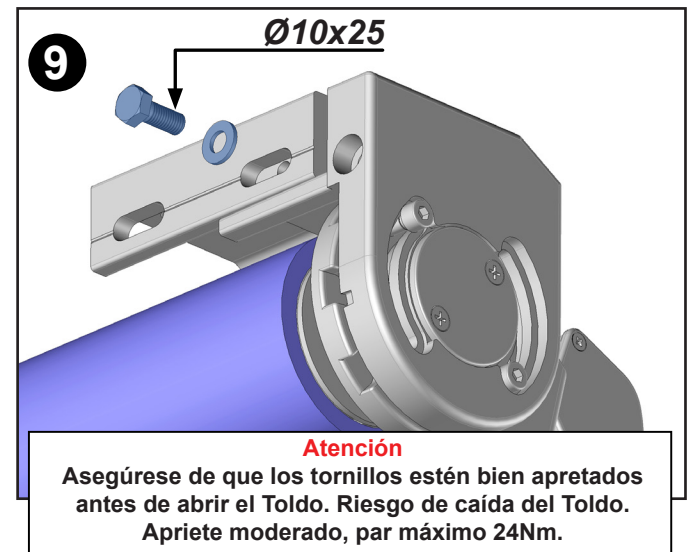

**Atención**  
Asegúrese de que los tornillos estén bien apretados antes de abrir el Toldo. Riesgo de caída del Toldo. Apriete moderado, par máximo 24Nm.

**ATENCIÓN,**  
Si el Toldo se fija o instala incorrectamente, puede caerse.  
No asumimos ninguna responsabilidad por los daños materiales y/o personales causados por una instalación incorrecta.

- 10** Conecte el motor.  
- Consulte las INSTRUCCIONES DE INSTALACIÓN del motor suministradas con el producto.

## AJUSTE



Los Ajustes de fin de carrera, brazo acodado, barra de carga e inclinación vienen preajustados de fábrica. Sin embargo, puede ser necesario realizar ajustes in situ una vez finalizada la instalación. En caso de duda sobre la corrección y seguridad del ajuste, póngase en contacto con un profesional. Durante la instalación, ajuste la inclinación de los brazos únicamente según sea necesario.



### A - Inclinación del brazo ajustable.

*Todas las operaciones deben realizarse a ambos lados del Toldo.*

#### 1 Toldo abierto hasta el tope.

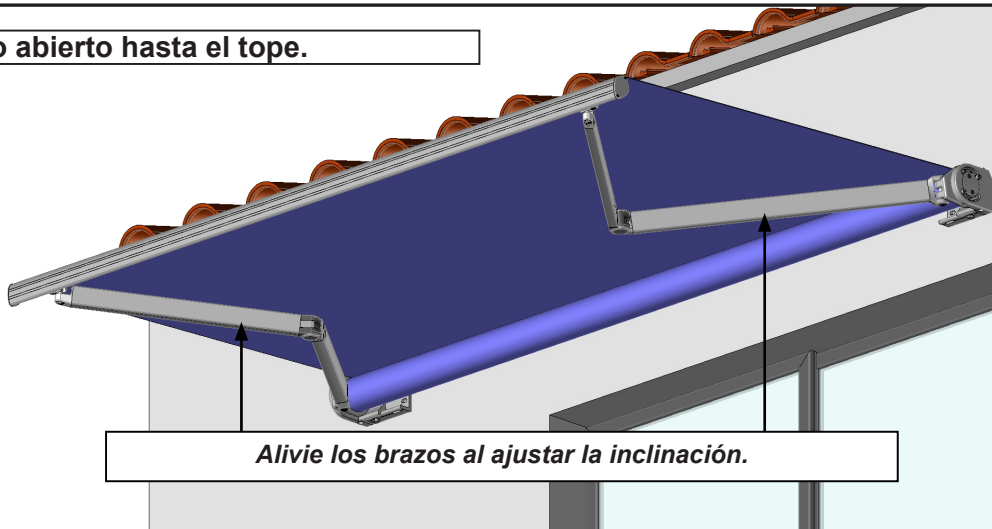

#### 2 Afloja los tornillos.



**Precaución Operación 2:**  
no desenroscar completa-  
mente los tornillos.

#### 3 Ajuste de la inclinación.

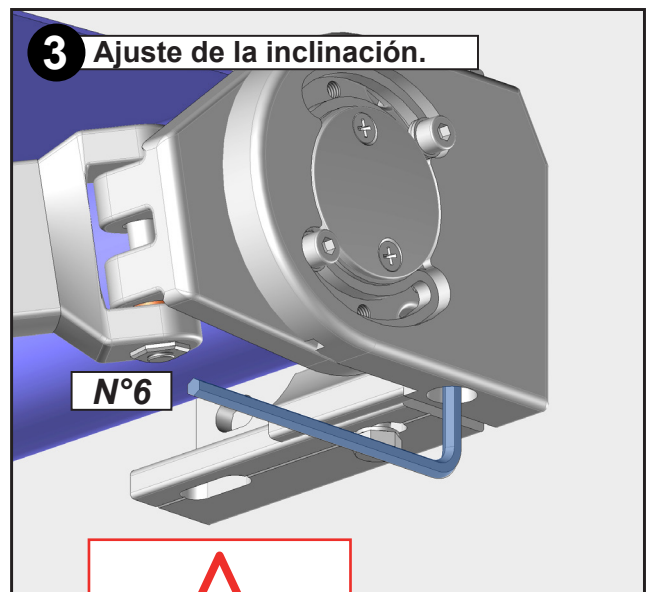

**Precaución Operación 2:**  
Alivie los brazos cuando  
ajuste la inclinación.

#### 4 Vuelva a apretar los tornillos.

**ATENCIÓN,**  
Asegúrese de que el Ajuste de la inclinación es simétrico y que los tornillos y todos los componentes del Toldo están bien bloqueados antes de abrir o cerrar el Toldo.

## B - Ajuste de los finales de carrera del

Consulte el manual del motor suministrado con el producto.

## C - Sujeción de la lona

- La barra de carga no se cierra en un lado del Toldo. Abra completamente la persiana con la tela aflojada. Utilice la maniobra de emergencia para un motor TMS (máximo 5 vueltas de manivela). Introduzca el anillo de plástico, doblado por la mitad, entre el tubo de enrollamiento y la tela. El anillo de plástico se coloca debajo de la costura final de la tela. Compruebe el cierre. Si el cierre no es ideal, repita la operación pero aumente el número de pliegues.

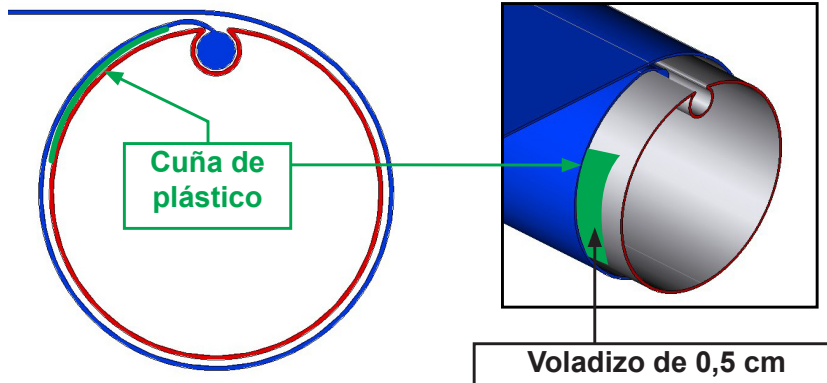



# INFORMACIÓN AL CONSUMIDOR

## ► Más información :

- La barra de carga puede doblarse ligeramente (de 4 a 5 cm). Esto se debe al considerable empuje de los brazos y puede provocar una bolsa en las lonas.
- Si se compran dos Toldo al mismo tiempo, puede haber una ligera diferencia en el color de las fibras o en el tono de la laca.
- Pueden aparecer arrugas o moteado. No disminuyen en absoluto la calidad ni la eficacia del Toldo.
- Pueden aparecer ondulaciones en las lonas. Esto se debe al exceso de grosor causado por dobladillos y costuras que ejercen tensión sobre el tubo de enrollamiento.
- Utilice la maniobra de emergencia sólo en caso de corte de corriente para cerrar el Toldo. El uso de la maniobra de emergencia fuera de estas condiciones desprogramará los ajustes de los límites del motor. Cuando utilice la maniobra, asegúrese de que la manivela esté alineada con la toma de emergencia.
- En una instalación eléctrica con interruptor inestable, asegúrese de dejarlo en posición de parada después de cada uso.

## Problemas

## Causas

## Soluciones

Mi Toldo baja de la pared.	La tornillería no se adapta a la composición de la pared.	Compruebe que los Soportes están correctamente colocados (siga las instrucciones del folleto). En caso de fijación con un sellador químico, consulte las instrucciones del fabricante.
Mi Toldo no está nivelado.		Compruebe que los Soportes de montaje estén nivelados. Vuelva a nivelar. Compruebe el nivel de la barra de carga. Ajuste la inclinación de los brazos ( Párrafo de ajuste A )
La barra de carga no se cierra del todo	Alargamiento de las lonas tras varios usos.	Ajuste los finales de carrera del motor. ( Ajuste Apartado B )
La barra de carga no se cierra en un solo lado del Toldo	Estiramiento natural de las lonas.	Sujeción de la lona con las cuñas de plástico suministradas (apartado C de Ajuste).
El interruptor eléctrico ya no funciona.	El motor entra en protección térmica después de 2 Abajos y Ascensos sucesivos.	Espere a que finalice la protección (20 minutos)
El interruptor eléctrico ya no funciona.	Problema de conexión.	Compruebe la conexión del motor Compruebe que el motor funciona conectándolo directamente a la red eléctrica. (azul negro o azul marrón)

**Importante :** Si tiene dudas sobre la seguridad de su trabajo, llame a un profesional.

### Declaración de conformidad



<https://www.mitjavila.com/conformity/>

<b>CE</b>	<b>EN 13561 : 2015</b>
	<b>MITJAVILA-LOGIA125/14.4/001</b>
<b>Para uso exterior en edificios y otras estructuras.</b>	
MITJAVILA D900, KM7, BP99 66602 Rivesaltes cedex <b>09</b>	<b>TOLDO L125</b> Tamaño máximo L.4.8m x Av.3m <b>CLASSE 0</b>
Transmission de l'énergie solaire totale $g_{tot} = 0.23$	

### No despliegue el Toldo si :



**Viento**

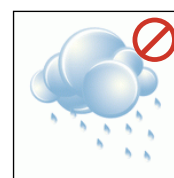

**Lluvia**



**Nieve**

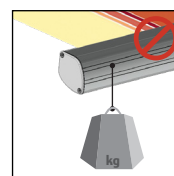

**No cuelgue nada**

### Otras dimensiones

L.3m x Av.2m

**CLASSE 0**

L.4m x Av.3m

**CLASSE 0**

### Todas las lonas

SunWorker  $g_{tot} = 0.23$  TELYA II  $g_{tot} = 0.23$

TIBELLY  $g_{tot} = 0.17$  TELYA III  $g_{tot} = 0.25$

DICKSON 0001 :  $g_{tot} = 0.19$



## ADVERTENCIA



- No abra nunca el Toldo antes de haberlo fijado completamente. Antes de abrir el toldo, debe asegurarse de que los Soportes de pared y las fijaciones del toldo en dichos Soportes han sido correctamente instalados y que los Soportes de brazo, el Terminal y todos los demás componentes del toldo están bien apretados. Los brazos del Toldo están bajo tensión y podrían causar lesiones o daños físicos si se abren repentinamente. No abra nunca un Toldo con las lonas rasgadas.
- Compruebe que la pared es plana. En caso de pared hueca o curva, calce los Soportes para que queden correctamente alineados. Una alineación incorrecta puede hacer que el Toldo funcione mal, se rompa o se caiga.
- No accione el Toldo cuando se estén realizando operaciones de mantenimiento, como la limpieza de cristales. Desconecte el Toldo de la red eléctrica durante las operaciones de mantenimiento.
- No permita que los niños jueguen con los mandos. Mantenga los mandos fuera del alcance de los niños. Vigile a sus hijos para que no jueguen con el Toldo ni con el mando a distancia.
- Vigile sus dedos durante la instalación.
- No modifique el diseño ni la configuración del equipo sin consultar previamente al fabricante.
- No utilice nunca accesorios no recomendados por el fabricante. Podrían crear riesgos para el usuario y dañar el Toldo. Utilice únicamente piezas y accesorios originales.
- Si se va a almacenar el Toldo, debe hacerse en un lugar seco.
- No utilice el Toldo en zonas sometidas a vibraciones o impulsos.
- Utilice las fijaciones adecuadas al material de su fachada. Pida consejo a un especialista. Los herrajes de fijación no se suministran.
- Debe haber una distancia horizontal de al menos 0,4 m entre el Toldo completamente extendido y cualquier objeto fijo.
- No desembale el Toldo con herramientas que puedan rayarlo.
- No duerma nunca con el Toldo abierto, ya que un cambio brusco de tiempo podría provocar su caída.

### USO DEL TOLDO :

- No utilice el Toldo en condiciones meteorológicas adversas. El uso del Toldo en condiciones de congelación puede dañarlo. No utilice el Toldo en días de lluvia. En estos casos, el Toldo debe estar en posición plegada.
- Tenga cuidado al desplegar el Toldo, ya que puede caerse rápidamente si está debilitado o dañado. No utilice nunca el Toldo si está dañado. Desconecte el Toldo de la red eléctrica (interruptor o fusible) y póngase en contacto con un especialista.
- Utilice el toldo únicamente para el uso previsto.
- No nos hacemos responsables de los daños causados por un uso incorrecto o por no seguir las instrucciones.
- No cuelgue nada en el armazón ni en los brazos articulados del Toldo. Podría caerse y causar daños materiales y/o personales.
- No cuelgue nada del armazón o de los brazos articulados del Toldo. Podría caerse y causar daños materiales y/o personales.
- Asegúrese de dejar suficiente espacio alrededor del Toldo cuando lo enrolle o desenrolle.
- Cuando abra el toldo por primera vez, ábralo 50 cm y compruebe que los tornillos y las tuercas de los Soportes de pared, los soportes de los brazos y las garras estén bien apretados. No abra el Toldo si algún tornillo está flojo.
- No coloque una barbacoa debajo del Toldo ni encienda fuego cerca.

### AJUSTE DEL TOLDO :

- Los Ajustes de fin de carrera, flexión del brazo, barra de carga e inclinación vienen preajustados de fábrica.
- El Ajuste de un toldo debe realizarse con cuidado debido a sus limitaciones y requiere un cierto nivel de habilidad. Si tiene dudas sobre la corrección y la seguridad del Ajuste, recurra a un profesional.
- Después de realizar cualquier cambio en los Ajustes, asegúrese de que todos los componentes del Toldo están bien apretados.
- Un Ajuste incorrecto puede provocar un uso inadecuado del Toldo y su deterioro.
- Si la barra de carga no está nivelada, el toldo cierra incorrectamente o los codos de los brazos están desalineados, es necesario ajustar el toldo.
- No utilice el Toldo si es necesario realizar un Ajuste.

### REPARACIÓN Y MANTENIMIENTO :

- No intente nunca desmontar o reparar un Toldo sin la cualificación necesaria. Acuda a un profesional para que efectúe las reparaciones necesarias.
- No utilice el Toldo en caso de reparación.
- Compruebe la instalación con frecuencia a lo largo del año para detectar cualquier mal equilibrado o cualquier signo de desgaste de las piezas o la tela del toldo.
- Compruebe con frecuencia a lo largo del año las fijaciones murales del toldo, los tornillos del Soporte del brazo y los tornillos del Terminal del brazo.
- No deje enrollar las lonas del toldo mojadas; séquelas lo antes posible. Riesgo de moho.
- Limpie las lonas y el armazón al principio y al final de la temporada. No utilice detergentes.

### PARTE ELÉCTRICA :

- Antes de manipularlo, asegúrese de que la alimentación eléctrica está desconectada. Peligro de electrocución.
- Si el cable de alimentación está dañado, debe ser sustituido por una persona cualificada (servicio postventa o electricista) para evitar peligros. El cable de alimentación de este actuador sólo puede sustituirse por otro del mismo tipo (misma sección y grado de protección).
- El actuador debe instalarse a una Altura de al menos 2,5 m del suelo o cualquier otro nivel de acceso.
- Los cables eléctricos deben conectarse de conformidad con las normas eléctricas vigentes en Francia (norma NF C 15100). En caso de duda, póngase en contacto con un electricista autorizado.
- Antes de conectar el toldo a una fuente de alimentación, compruebe que la tensión de esta fuente y la tensión nominal corresponden a las especificaciones de la fuente de alimentación que figuran en el manual.
- No moje la caja de Automatismo. El Automatismo debe colocarse al abrigo de la intemperie. No permita que los niños jueguen con el Automatismo.

## VISTA EN DESPIECE

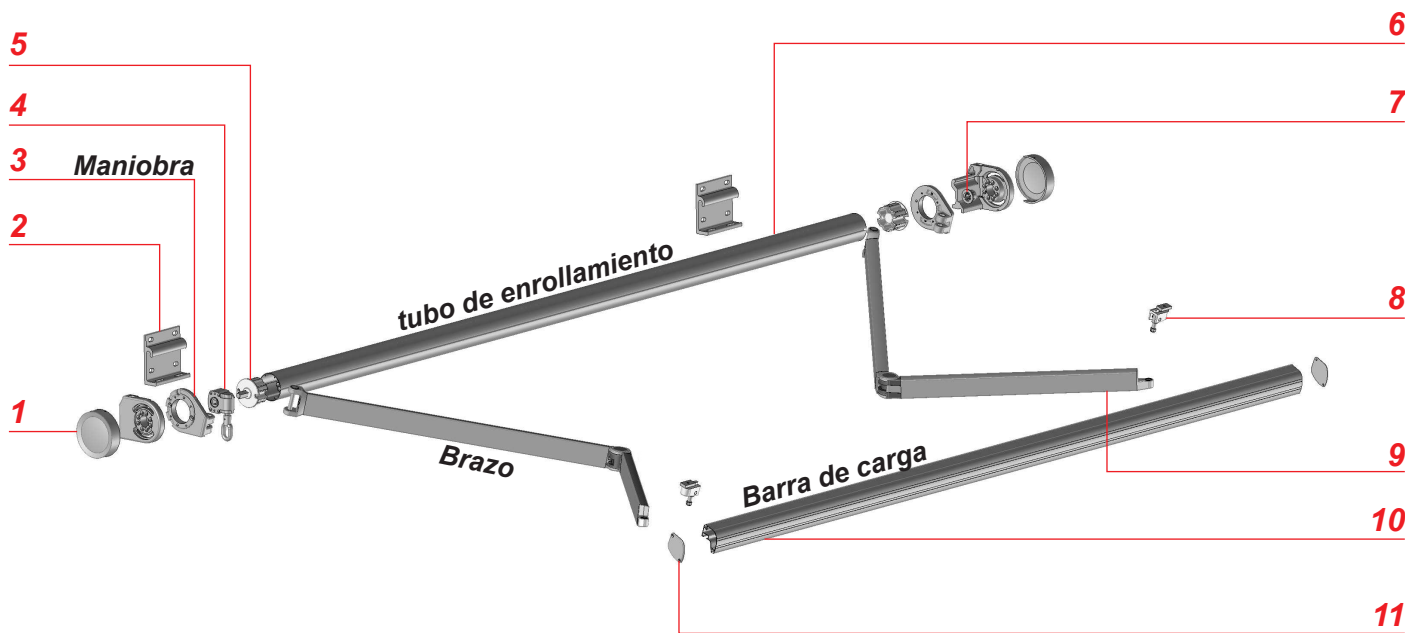

### Número

### Designación

Número	Designación
1	Tapa de acabado
2	Soporte de pared
3	Soporte de brazos Tapa
4	Maniobra
5	Casquillo de eje cuadrado
6	tubo de enrollamiento
7	Distanciador de plástico
8	Terminal
9	Brazo
10	Barra de carga
11	Tapón de la barra de carga

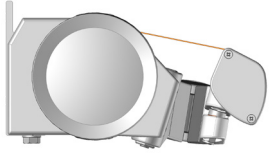

**L125**



# Instrucciones del folleto TOLDO LOGIA

Teléfono y whatsapp : 628193602  
E-mail : [spv@sav-usine.fr](mailto:spv@sav-usine.fr)