

3 acabados diferentes

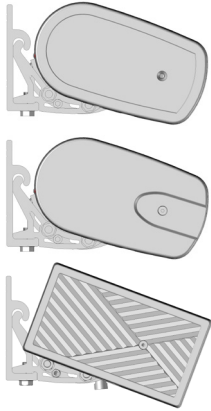

Grape la factura y la hoja de control al folleto

C260-1-2



Instrucciones de instalación TIENDA COFFRE

Se requiere un mínimo de 2 personas.



Dimensiones	Tienda Mass
4m x 3.5m	60 Kg
5m x 3.5m	75 Kg
6m x 3.5m	90 Kg

Si el toldo pesa más de 25 kg por persona, utilice una herramienta de elevación adecuada.
Si el toldo tiene más de 5 m de ancho, debe colocarse una persona adicional en el centro.



Importante : Las anchuras estándar de los estores pueden variar en + o - 2%.

Herramientas necesarias



ATENCIÓN



ATENCIÓN: LEA ESTE MANUAL ANTES DE UTILIZAR E INSTALAR EL PRODUCTO. CONSERVE ESTAS INSTRUCCIONES PARA FUTURAS CONSULTAS.

- La instalación de un toldo debe realizarse con cuidado debido a sus limitaciones y requiere un cierto nivel de habilidad:
 - Medición y nivelación de los soportes.
 - Perforación de la pared Instalación de sellantes químicos o fijaciones adecuadas.
 - Trabajos en altura y manipulación de cargas pesadas.
 - Conexión eléctrica en el caso de una persiana de accionamiento eléctrico.

Si tiene dudas sobre la instalación correcta y segura de su toldo, recurra a un profesional.

- El toldo debe instalarse según las reglas del oficio. Se necesita un mínimo de dos personas, con equipos de protección individual (EPI) y materiales adecuados. En caso de problema, pida ayuda a una persona cualificada en este producto.
- Siga las instrucciones de seguridad para evitar daños por un uso incorrecto. Respete todas las advertencias del manual del toldo y del propio toldo.
- Este producto presenta riesgo de caída y lesiones personales graves. Deben respetarse escrupulosamente todos los pasos de montaje. Si los soportes están mal alineados o mal montados, el toldo puede caerse o romperse. Es importante para la seguridad personal seguir estas instrucciones.
- Naturalmente, un toldo está sometido a esfuerzos mecánicos muy elevados debido al gran brazo de palanca (o voladizo) entre los soportes de pared y la barra de carga. Un toldo no está diseñado para soportar ráfagas de viento (incluso débiles) y lluvia (bolsas de agua), que provocan fuertes sobrecargas en la estructura. Si el tiempo es desfavorable o si no necesitas utilizar el toldo, plégalo.
- Si el toldo pesa más de 25 kg por persona, utilice una herramienta de elevación adecuada.
- Si el toldo tiene más de 5 m de ancho, debe colocarse una persona adicional en el centro.

CALZAR SOPORTES DE PARED

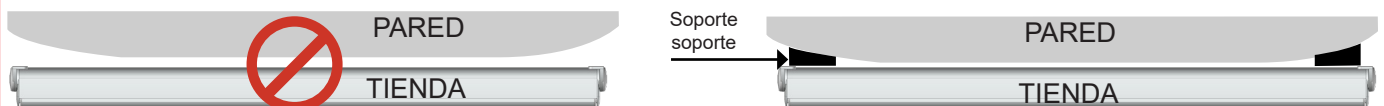

- Compruebe que la pared es plana. Si la pared es hueca o curva, calce los soportes para que queden correctamente alineados. Una alineación incorrecta puede hacer que el toldo funcione mal, se rompa o se caiga.

MONTAJE EN PARED

1 Marcado

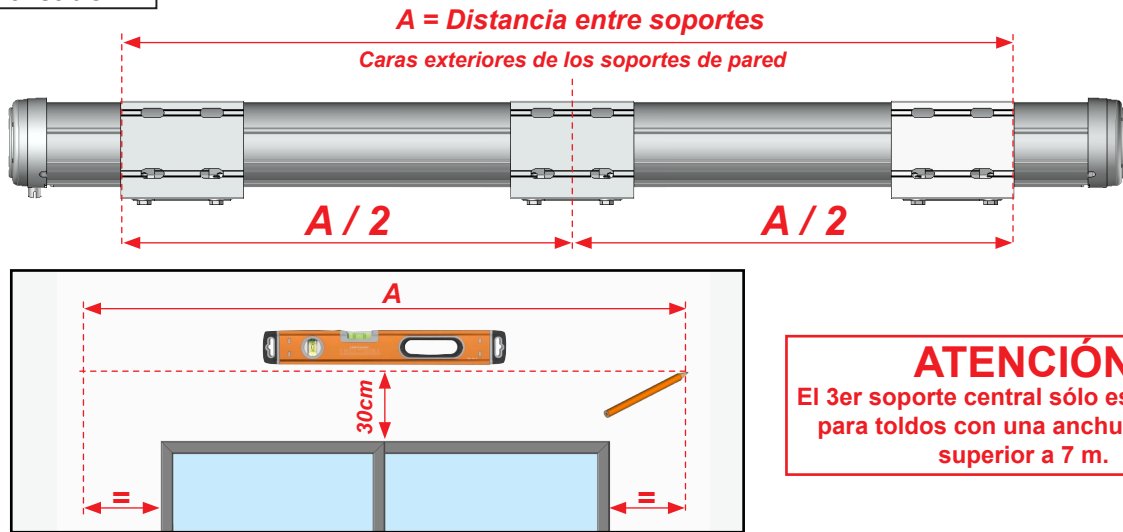

2 Marque la ubicación de los orificios.

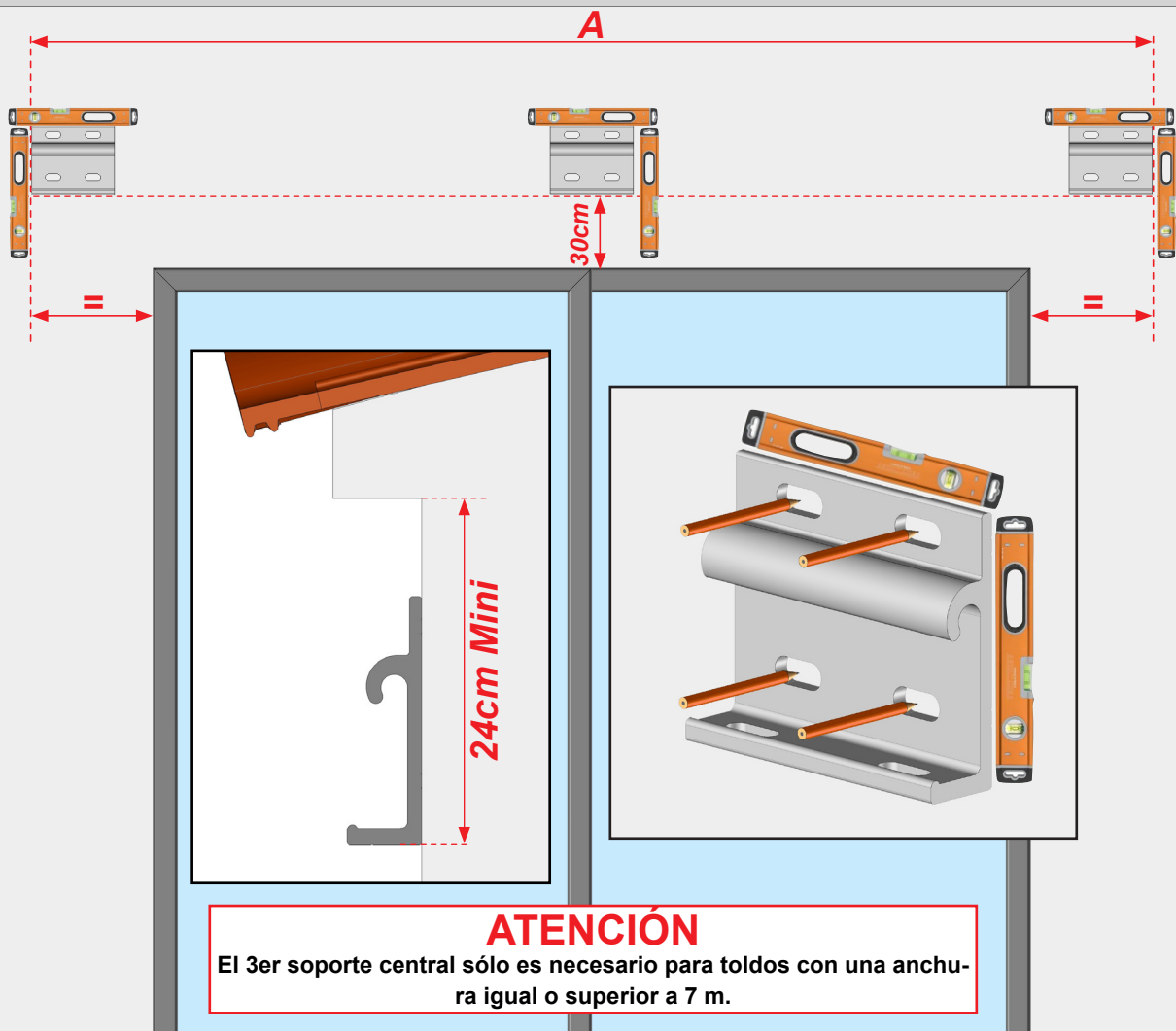

ATTENTION,

Una alineación incorrecta de los soportes o una instalación incorrecta pueden provocar la caída del toldo. No nos hacemos responsables de los daños materiales y/o personales causados por una instalación incorrecta.

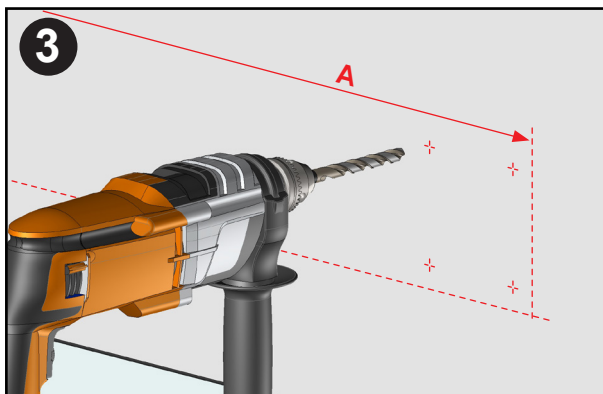

4



Adaptar la fijación de los soportes a la naturaleza de la pared. Fijación con tornillos de Ø10mm. Kit de tornillos y arandela no suministrados.

Si la persiana se instala con un kit de sellador químico, consulte las instrucciones de uso del producto utilizado.

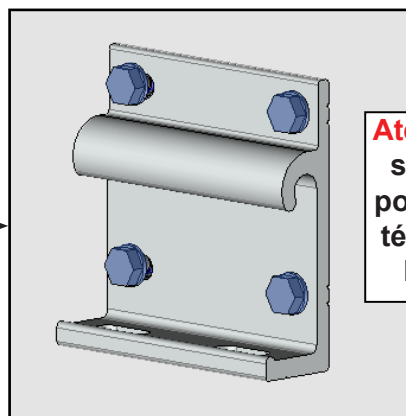
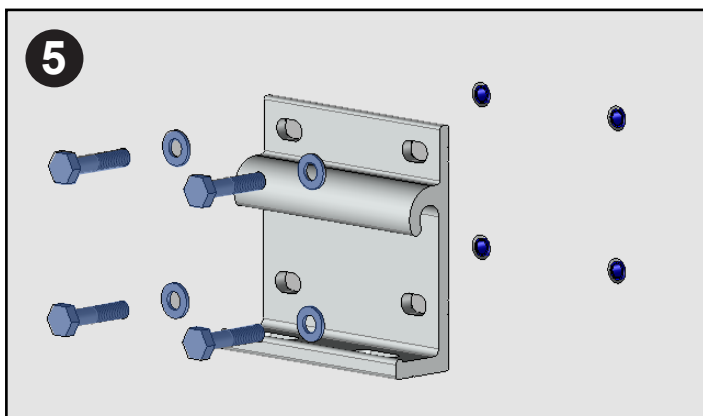

Atención : asegúrese de que los soportes de pared estén nivelados para la fijación final.

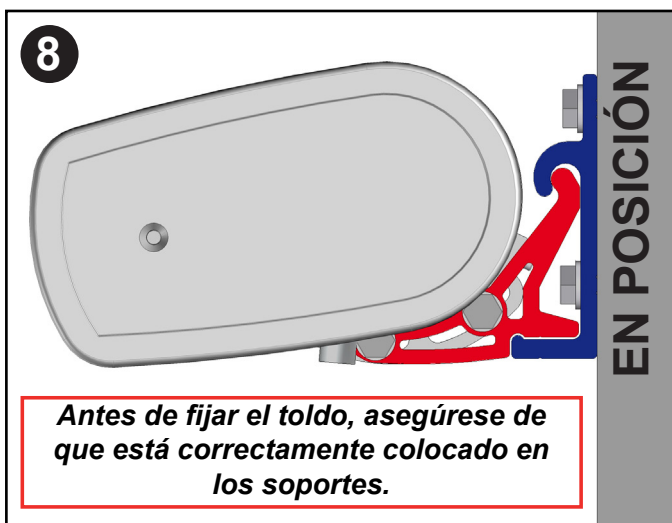
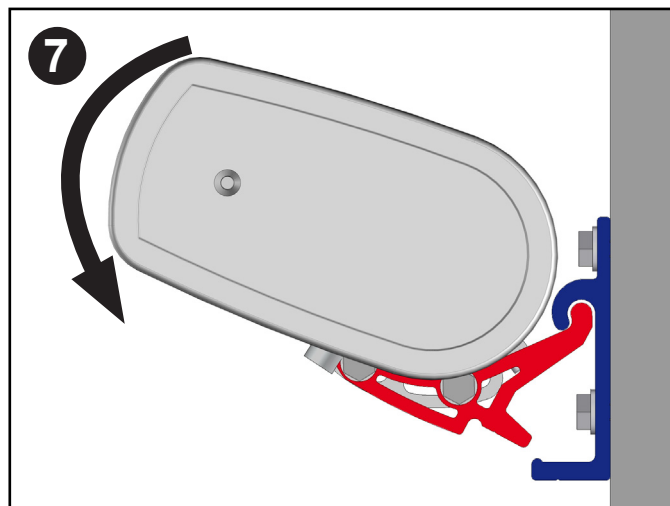
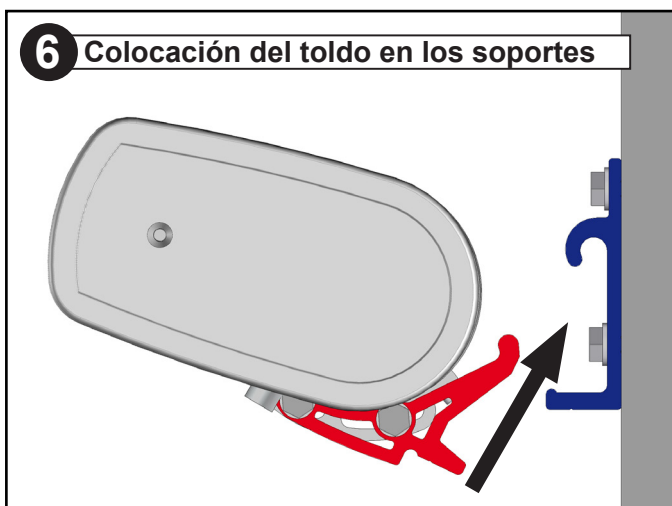

Antes de fijar el toldo, asegúrese de que está correctamente colocado en los soportes.

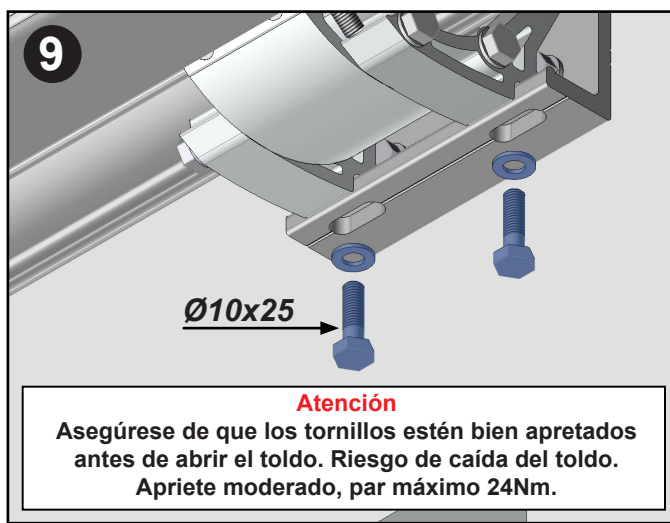

Atención

Asegúrese de que los tornillos estén bien apretados antes de abrir el toldo. Riesgo de caída del toldo. Apriete moderado, par máximo 24Nm.

ATENCIÓN,

Si el toldo se fija o instala incorrectamente, puede caerse.

No asumimos ninguna responsabilidad por los daños materiales y/o personales causados por una instalación incorrecta.

- 10** Conecta el motor.
- Consulte el manual del motor suministrado con el producto.

AJUSTES



Los ajustes de fin de carrera, brazo acodado, barra de carga e inclinación vienen preajustados de fábrica. No obstante, puede ser necesario realizar ajustes in situ una vez finalizada la instalación. En caso de duda sobre la corrección y seguridad del ajuste, póngase en contacto con un profesional. Durante la instalación, ajuste la inclinación de los brazos únicamente según sea necesario.



A - Inclinación del brazo ajustable.

Todas las operaciones deben realizarse en ambos lados de la persiana.

- 1** Abra la persiana hasta el tope.

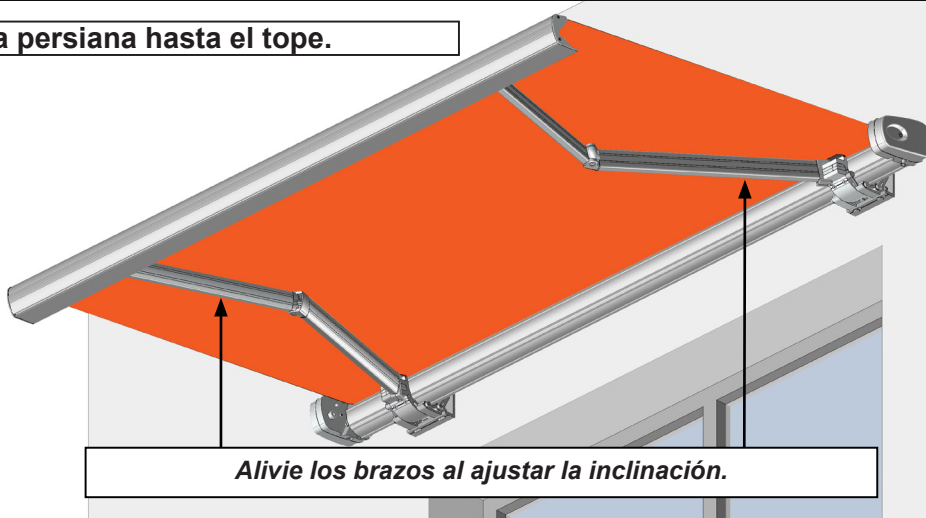

- 2** Afloja los tornillos.

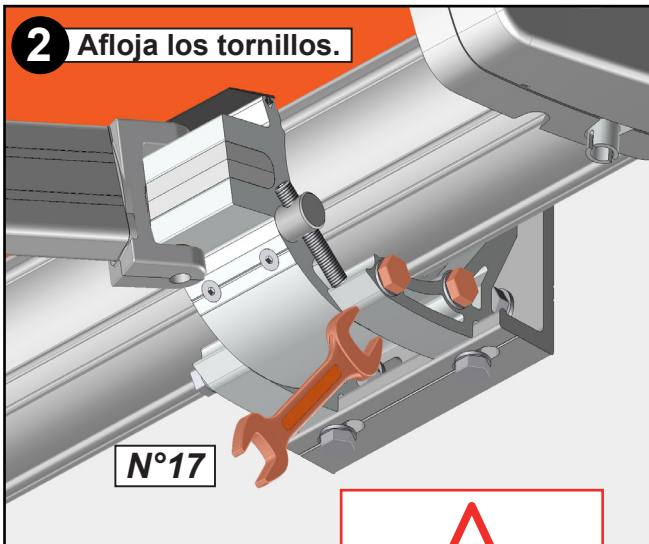

Atención Operación **2** :
no desenrosque los tornillos
completamente.

- 3** Ajuste de la inclinación.

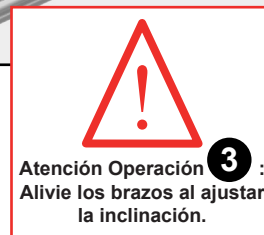
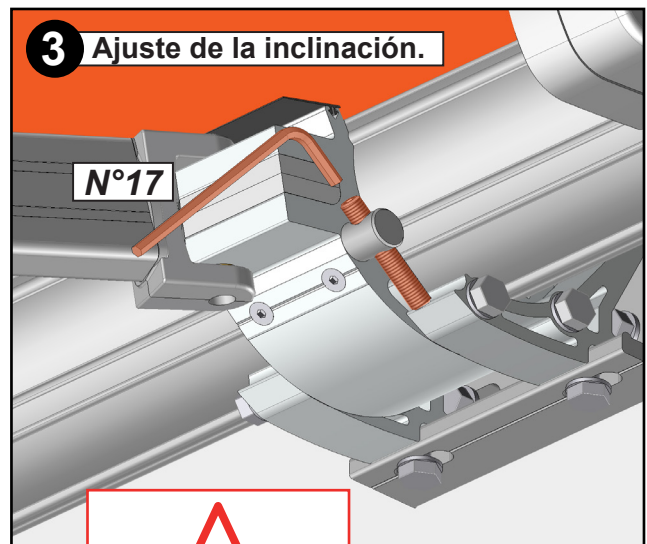

Atención Operación **3** :
Alivie los brazos al ajustar
la inclinación.

- 4** Vuelva a apretar los tornillos.

ATENCIÓN,

Asegúrese de que el ajuste de la inclinación es simétrico y de que los tornillos y todos los componentes del toldo están bien bloqueados antes de abrir o cerrar el toldo.

B - Ajuste de la barra de carga.



Si cambia el ángulo de los brazos, ajuste la barra de carga.
Realice el ajuste necesario en las garras. Atención: un ajuste incorrecto de la barra de carga puede provocar un cierre incorrecto de su toldo.



La barra de carga debe estar nivelada con el toldo



NO

Ajuste de la barra de carga a modificar.

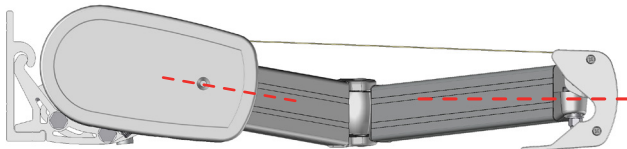

SÍ

La barra de carga está nivelada, ajuste OK.

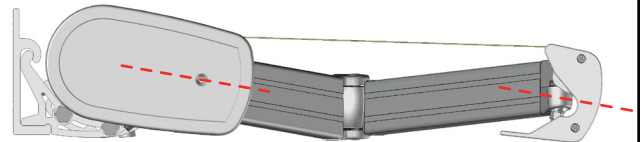

Ajuste de la barra de carga :

- 1 - Abra la persiana 30 cm y ate los brazos.
- 2 - Relajación del tejido: Abra el estor 5 cm más.
- 3 - Desatornillar los tornillos **A** y **B**.
- 4 - Ajuste manualmente la orientación de la barra de carga.
- 5 - Apriete los tornillos **A** y **B**, para bloquear la barra de carga

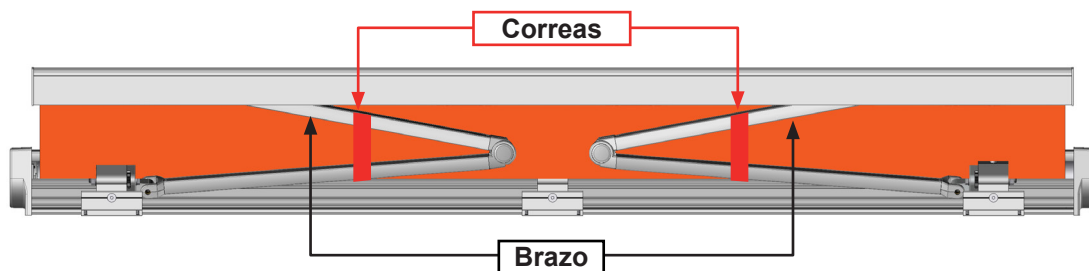

Esta operación debe realizarse en ambas garras.

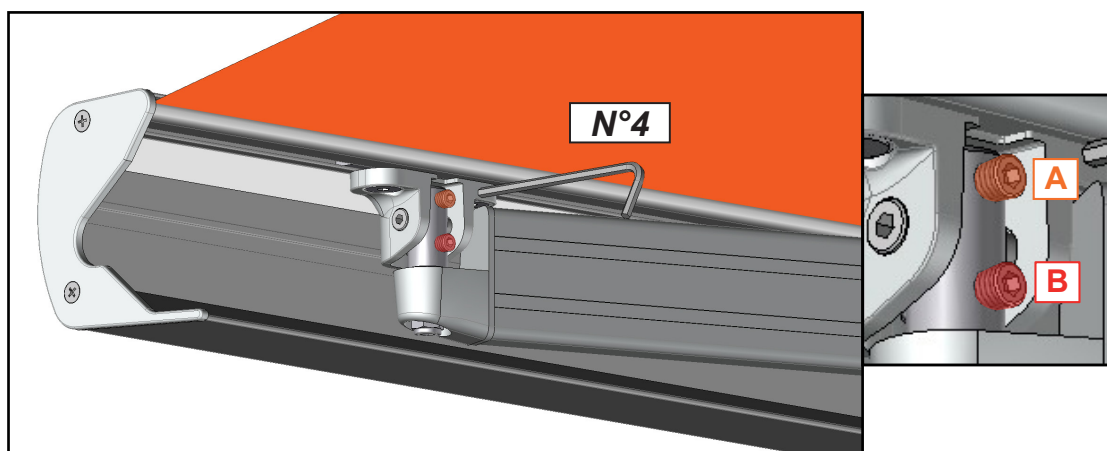

ATENCIÓN,

Asegúrese de que las correas estén bien sujetas durante el ajuste. Retire las correas después de ajustar la barra de carga y asegúrese de que los tornillos y todos los componentes del toldo estén bien bloqueados antes de abrir o cerrar el toldo.

C - Curvatura de los brazos regulable. Persiana abierta 30 cm.

Los codos de los brazos deben estar al mismo nivel.

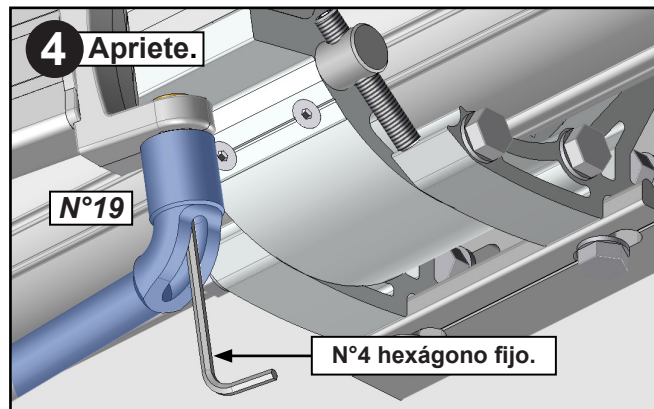
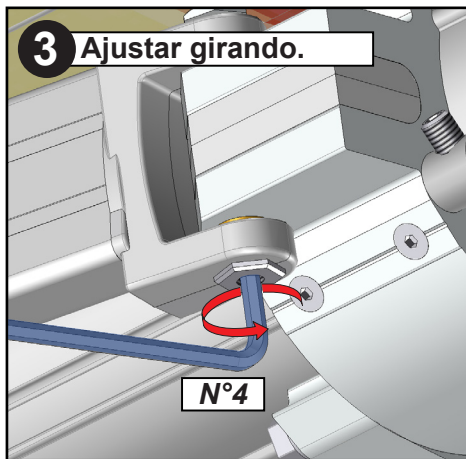
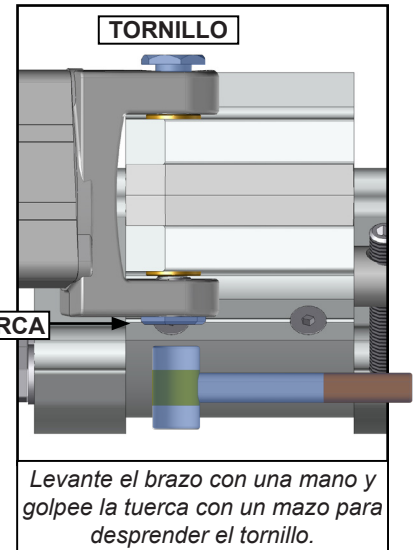
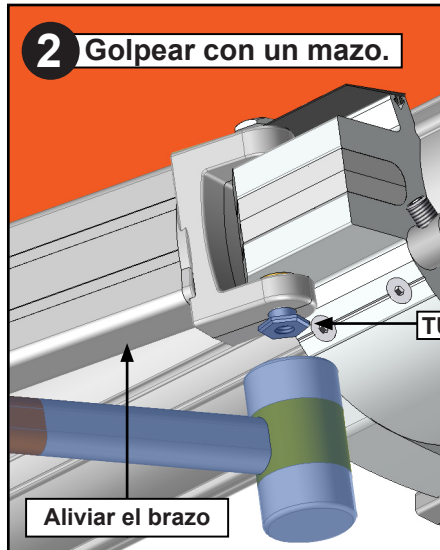
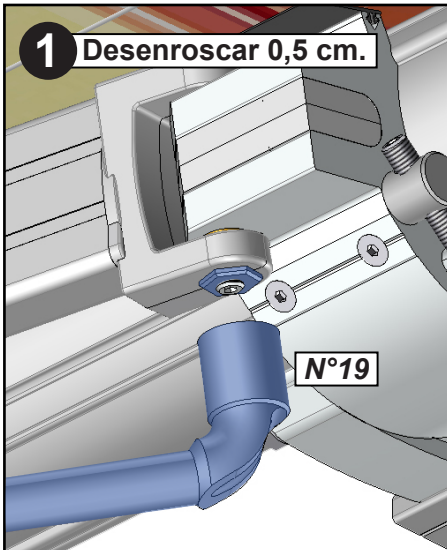

Apriete la tuerca con una llave de tubo N°19. Mantenga el ajuste del codo del brazo utilizando la llave hexagonal N°4 (manténgala fija mientras aprieta).. Asegúrese de que el tornillo quede bien guiado en el hueco hexagonal del brazo al apretarlo.

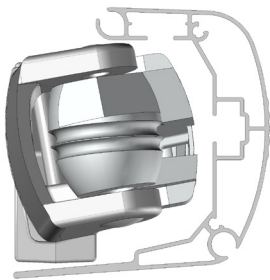

El codo del brazo debe estar centrado en la barra de carga. No debe haber contacto entre los dos elementos.

ATENCIÓN,

Asegúrese de que los codos de los brazos estén ajustados simétricamente y que los tornillos y todos los componentes del toldo estén bien bloqueados antes de abrir o cerrar el toldo.

E - Ajuste de los finales de carrera del motor.

- 1 Retire el panel embellecedor lateral del motor.
- 2 Consulte el manual del motor suministrado con el producto.

F - Asegurar la lona.

- La barra de carga no se cierra en un lado de la persiana. Abra completamente la persiana con la tela aflojada. Utilice la maniobra de emergencia para un motor TMS (máximo 5 vueltas de manivela). Introduzca el anillo de plástico, doblado por la mitad, entre el tubo de enrollamiento y la tela. El anillo de plástico se coloca debajo de la costura final de la tela. Compruebe el cierre. Si el cierre no es ideal, repita la operación pero aumente el número de pliegues.

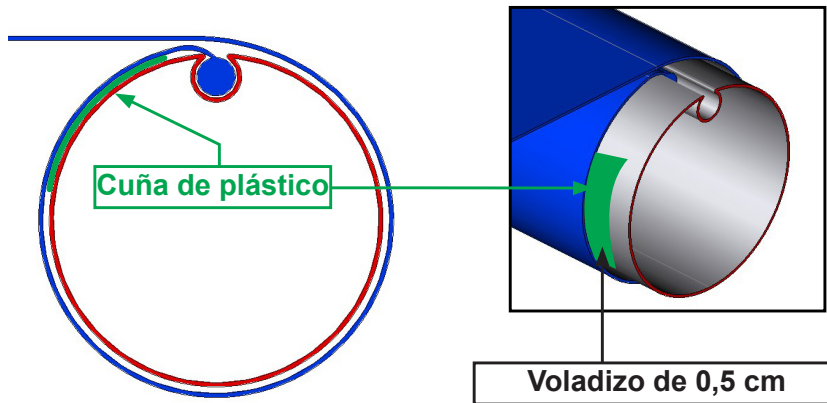

INFORMACIÓN AL CONSUMIDOR

► Lo que hay que saber:

- La barra de carga puede doblarse ligeramente (de 4 a 5 cm). Esto se debe al considerable empuje de los brazos y puede provocar una bolsa en el tejido.
- Puede haber una ligera diferencia en el color de las fibras o el tono de la laca entre dos estores si no se compran al mismo tiempo.
- Pueden aparecer arrugas o moteado. No disminuyen en absoluto la calidad ni la eficacia del estor.
- Pueden aparecer ondulaciones en el tejido. Esto se debe al exceso de grosor causado por dobladillos y costuras que ejercen tensión sobre el tubo de enrollado.
- Utilice la maniobra de emergencia sólo en caso de corte de corriente para cerrar el toldo. El uso de la maniobra de emergencia fuera de estas condiciones desprogramará los ajustes de los límites del motor. Cuando utilice la maniobra, asegúrese de que la manivela está alineada con la toma de emergencia.
- Para una instalación eléctrica con interruptor inestable, asegúrese de dejarlo en posición de parada después de cada uso.





Problemas

Causas

Soluciones

Mi persiana baja de la pared.	Tornillos no adaptados a la composición de la pared.	<ul style="list-style-type: none"> ► Compruebe que los soportes están correctamente colocados (siga las instrucciones del folleto) ► Si se fija con un sellador químico, consulte las instrucciones del fabricante.
Mi persiana no está nivelada.		<ul style="list-style-type: none"> ► Compruebe que los soportes de montaje están nivelados. Vuelva a realizar la nivelación. ► Compruebe el nivel de la barra de carga. Corrija el ángulo de los brazos (Párrafo de ajuste A).
La barra de carga no se cierra del todo	Estiramiento del tejido después de varios usos. Ajuste incorrecto de la barra de carga o dobleces del brazo.	<ul style="list-style-type: none"> ► Ajuste los finales de carrera del motor. (Ajuste Párrafo D) ► Ajuste la inclinación de la barra de carga. (Ajuste apartado B) ► Ajuste los codos de los brazos. (Ajuste apartado C)
La barra de carga no se cierra sólo en un lado de la persiana	Alargamiento natural del tejido.	► Ajuste el tejido utilizando la cuña de plástico suministrada. (Párrafo E de ajuste)
La maniobra eléctrica ya no funciona.	El motor entra en protección térmica después de 2 bajadas y 1 subida sucesivas.	► Espere a que finalice la protección (20 minutos)
La maniobra eléctrica ya no funciona.	Problema de conexión.	<ul style="list-style-type: none"> ► Comprobar la conexión del motor ► Compruebe que el motor funciona conectándolo directamente a la red eléctrica. (azul negro o azul marrón)
Mi luz LED no se enciende.	Problema de conexión o de programación	<ul style="list-style-type: none"> ► Comprobar conexión LED. Motorización con opción de iluminación LED. ► Reprogramación de los LED. Motorización Opción de iluminación LED Programación.
Mi persiana cruje.	Agarrotamiento de los ejes de rotación	► Lubricar los ejes de rotación.

Importante : Si tiene dudas sobre la seguridad de su trabajo, llame a un profesional.

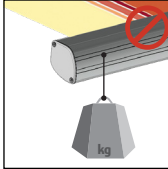
Declaración de conformidad Directiva 305/2011 sobre productos de construcción Directiva sobre máquinas 2006/42/CE Directiva RoHS 2011/65/UE		EN 13561 : 2015	No despliegue el toldo si :  Viento  Lluvia  Nieve  No cuelgue nada
		MITJAVILA-C260/24,5/001/080121	
Para uso exterior en edificios y otras estructuras.		MITJAVILA D900, KM7, BP99 66602 Rivesaltes cedex 21	STORE C248 Tamaño máximo L.7m x Av.3.5m CLASSE 0
Transmisión total de energía solar $g_{tot} = 0.23$			
Otras dimensiones		Todos los lienzos	
L.4m x Av.3.5m CLASSE 2	L.5m x Av.3.5m CLASSE 1	L.6m x Av3.5m CLASSE 0	SunWorker $g_{tot} = 0.23$ TELYA II $g_{tot} = 0.23$ TIBELLY $g_{tot} = 0.17$ TELYA III $g_{tot} = 0.25$ DICKSON 0001 : $g_{tot} = 0.19$
	L.5m x Av.3m CLASSE 2	L.6m x Av3m CLASSE 1	



ADVERTENCIA



- No abra nunca el toldo antes de haberlo fijado completamente. Antes de abrir el toldo, debe asegurarse de que los soportes de pared y las fijaciones del toldo en estos soportes se han instalado correctamente y de que los soportes de los brazos, la garra y todos los demás componentes del toldo están bien apretados. Los brazos del toldo están bajo tensión y podrían causar lesiones o daños físicos si se abren repentinamente. No abra nunca un toldo con la tela rasgada.
- Compruebe que la pared es plana. Si la pared es hueca o curva, calce los soportes para alinearlos correctamente. Una alineación incorrecta puede hacer que el toldo funcione mal, se rompa o se caiga.
- No accione el toldo cuando se estén realizando operaciones de mantenimiento, como la limpieza de cristales. Desconecte el toldo de la red eléctrica cuando se estén realizando operaciones de mantenimiento.
- No permita que los niños jueguen con los mandos. Mantenga los mandos fuera del alcance de los niños. Vigile a sus hijos para que no jueguen con el toldo ni con el mando a distancia.
- Vigile sus dedos durante la instalación.
- No modifique el diseño ni la configuración del equipo sin consultar previamente al fabricante.
- No utilice nunca accesorios no recomendados por el fabricante. Podrían crear riesgos para el usuario y dañar el toldo. Utilice únicamente piezas y accesorios originales.
- Si el toldo debe almacenarse, hágalo en un lugar seco.
- No utilice el toldo en zonas sometidas a vibraciones o impulsos.
- Utilice las fijaciones adecuadas al material de su fachada. Pida consejo a un especialista. Los herrajes de fijación no se suministran.
- Debe haber una distancia horizontal de al menos 0,4 m entre el toldo completamente extendido y cualquier objeto fijo.
- No desembale el toldo con herramientas que puedan rayarlo.
- No duerma nunca con el toldo abierto, ya que un cambio brusco de tiempo podría provocar la caída del toldo.

USO DEL TOLDO :

- No utilice el toldo en condiciones meteorológicas adversas. El uso en condiciones de congelación puede dañar el toldo. No utilice el toldo en días lluviosos. En estos casos, el toldo debe estar en posición plegada.
- Tenga cuidado al desplegar el toldo, ya que puede caerse rápidamente si está debilitado o dañado. No utilice nunca el toldo si está dañado. Desconecte el toldo de la red eléctrica (interruptor o fusible) y póngase en contacto con un especialista.
- Utilice el toldo únicamente para el uso previsto.
- No nos hacemos responsables de los daños causados por un uso incorrecto o por no seguir las instrucciones.
- No cuelgue nada en el armazón ni en los brazos articulados del toldo. Podría caerse y causar daños materiales y/o personales.
- No cuelgue nada del armazón o de los brazos articulados del toldo. Podría caerse y causar daños materiales y/o personales.
- Asegúrese de dejar suficiente espacio alrededor de la persiana cuando la enrolle o desenrolle.
- Cuando abra el toldo por primera vez, ábralo 50 cm y compruebe que los tornillos y las tuercas de los soportes murales, los soportes de los brazos y las garras estén bien apretados. No abra el toldo si algún tornillo está flojo.
- No coloque una barbacoa debajo del toldo ni encienda fuego cerca.

AJUSTE DEL TOLDO :

- Los ajustes de fin de carrera, flexión del brazo, barra de carga e inclinación vienen preajustados de fábrica.
- El ajuste de un toldo debe realizarse con cuidado debido a sus limitaciones y requiere un cierto nivel de habilidad. Si tiene dudas sobre la corrección y la seguridad del ajuste, recurra a un profesional.
- Después de realizar cualquier cambio en los ajustes, asegúrese de que todos los componentes del toldo están bien apretados.
- Un ajuste incorrecto puede provocar un uso inadecuado del toldo y su deterioro.
- Si la barra de carga no está nivelada, el toldo cierra incorrectamente o los codos de los brazos están desalineados, el toldo debe ser ajustado.
- No utilice el toldo si es necesario ajustarlo.

REPARACIÓN Y MANTENIMIENTO :

- No intente nunca desmontar o reparar un toldo sin la cualificación necesaria. Acuda a un profesional para que efectúe las reparaciones necesarias.
- No utilice el toldo si es necesaria una reparación.
- Compruebe la instalación con frecuencia a lo largo del año para detectar cualquier mal equilibrado o cualquier signo de desgaste de las piezas o la tela del toldo.
- Compruebe con frecuencia a lo largo del año las fijaciones murales del toldo, los tornillos de la abrazadera del soporte del brazo y los tornillos de la abrazadera del brazo.
- No deje enrollar una tela de toldo mojada; séquela lo antes posible. Riesgo de moho.
- Limpie la lona y el armazón al principio y al final de la temporada. No utilice detergentes.

PARTE ELÉCTRICA :

- Antes de manipularlo, asegúrese de que la alimentación eléctrica está desconectada. Peligro de electrocución.
- Si el cable de alimentación está dañado, debe ser sustituido por una persona cualificada (servicio postventa o electricista) para evitar peligros. El cable de alimentación de este actuador sólo puede sustituirse por otro del mismo tipo (misma sección y grado de protección).
- El actuador debe instalarse a una altura mínima de 2,5 m del suelo o de cualquier otro nivel de acceso.
- Los cables eléctricos deben conectarse de acuerdo con las normas eléctricas vigentes en Francia (norma NF C 15100). En caso de duda, póngase en contacto con un electricista autorizado.
- Antes de conectar el toldo a una fuente de alimentación, compruebe que la tensión de esta fuente y la tensión nominal corresponden a las especificaciones de la fuente de alimentación que figuran en el manual.
- No moje la caja de mandos. El automatismo debe colocarse al abrigo de la intemperie.
- No permita que los niños jueguen con el mando.

INCREDIBLE VIEWS

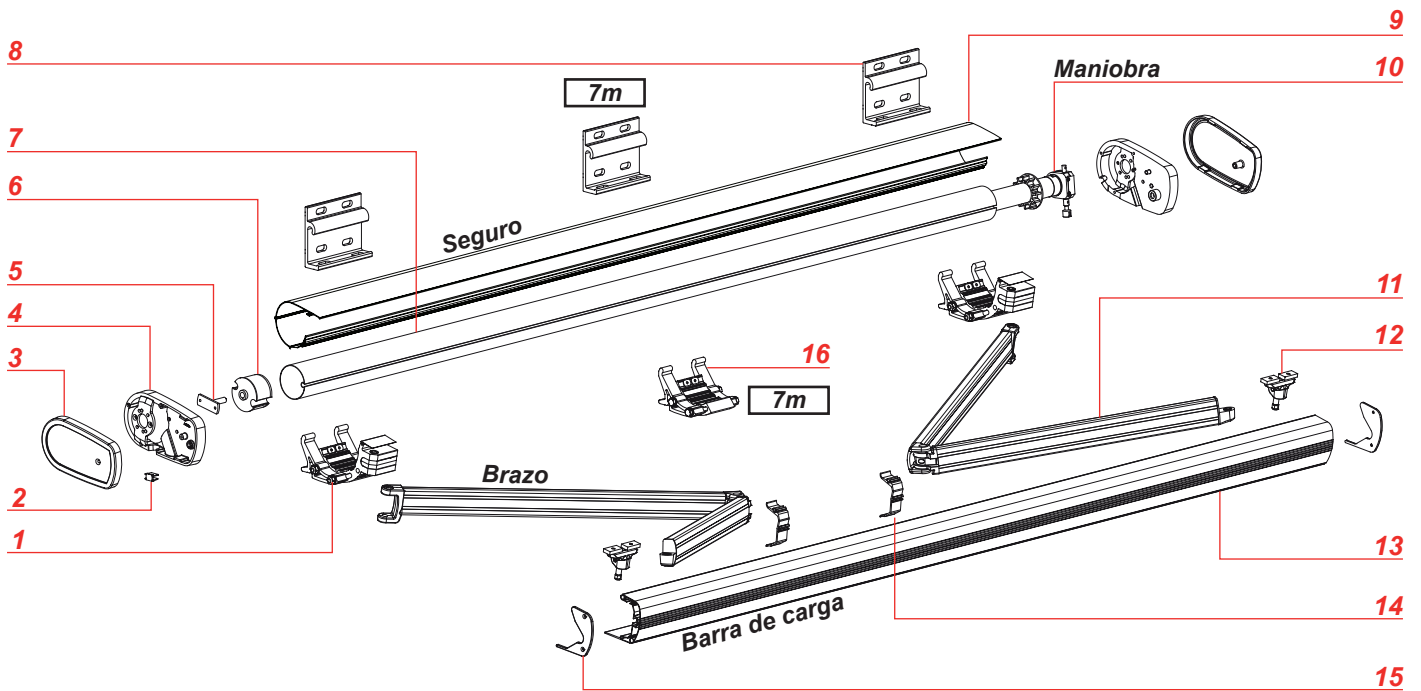

3 acabados diferentes

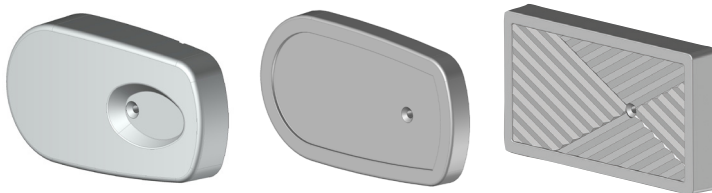

Repère

Désignation

Repère	Désignation
1	Conjunto de soporte del brazo
2	Tapa del orificio del motor
3	Pómulo de acabado
4	Carrillera de apoyo del tronco
5	Eje de soporte del tubo de bobinado
6	Muñón hueco
7	Tubo de bobinado
8	Soporte de pared
9	Perfil de la caja
10	Motor
11	Brazo
12	Garra del brazo
13	Perfil de la barra de carga
14	Cuña guía del brazo de plástico
15	Tapón de perfil de barra de carga
16	Apoyo intermedio

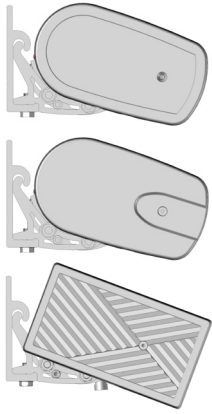

C260-1-2



Instrucciones de instalación TIENDA COFFRE

Tel : 04 68 38 21 46
E-mail : sav@sav-usine.fr