

Allegare la fattura e il foglio di controllo all'opuscolo.

M1450 M570



Istruzioni per l'installazione TENDA MONOBLOC



È richiesto un minimo di 2 persone.



Dimensioni	Peso della Tenda
4m x 3.5m	44 Kg
5m x 3.5m	55 Kg
6m x 3.5m	66 Kg

Tenere fuori dalla portata dei bambini

Se la Tenda pesa più di 25 kg per persona, utilizzare un attrezzo di sollevamento adatto.
Se la tenda è larga più di 5 m, è necessario posizionare una persona in più al centro.



Importante : Le larghezze standard delle tende da sol possono variare di + o - 2%.

Strumenti necessari

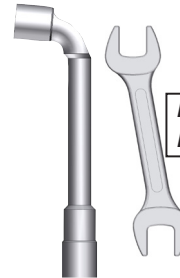
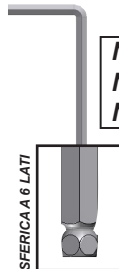
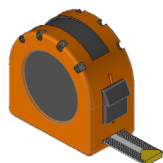

2 x SANGLE + cavalletti in legno



ATTENZIONE



ATTENZIONE! LEGGERE IL PRESENTE MANUALE DI INSTALLAZIONE PRIMA DI UTILIZZARE E INSTALLARE IL PRODOTTO. CONSERVARE QUESTE ISTRUZIONI PER FUTURE CONSULTAZIONI.

- L'installazione di una Tenda deve essere eseguita con cura a causa dei suoi vincoli e richiede un certo livello di abilità:

- Misurare e livellare i supporti.
- Forare la parete Installare i sigillanti chimici o i fissaggi adatti.
- Lavorare in altezza e movimentare carichi pesanti.
- Collegamento elettrico nel caso di una Tenda ad azionamento elettrico.

Se avete dubbi sull'installazione corretta e sicura della vostra tenda da sole, rivolgetevi a un professionista.

- La Tenda deve essere installata secondo le regole del mestiere. Sono necessarie almeno due persone, con dispositivi di protezione individuale (DPI) e materiali adeguati. In caso di problemi, rivolgersi a una persona qualificata per questo prodotto.

- Seguire le istruzioni di sicurezza per evitare danni dovuti a un uso improprio! Osservare tutte le avvertenze riportate nel manuale della Tenda e sulla Tenda stessa.

- Questo prodotto presenta un rischio di caduta e di gravi lesioni personali. Tutte le fasi di montaggio devono essere seguite alla lettera. Se le staffe non sono allineate o montate correttamente, la Tenda può cadere o rompersi. Per la sicurezza personale è importante seguire queste istruzioni.

- Una Tenda è naturalmente soggetta a sollecitazioni meccaniche molto elevate a causa dell'ampio braccio di leva (o sporgenza) tra le staffe a parete e la barra di carico. Una Tenda non è progettata per resistere alle raffiche di vento (anche deboli) e alla pioggia (sacche d'acqua), che causano forti sovraccarichi sulla struttura. Se il tempo è sfavorevole o se non è necessario utilizzare la Tenda, ripiegarla.

- Se la Tenda pesa più di 25 kg per persona, utilizzare un attrezzo di sollevamento adatto.

- Se la tenda è larga più di 5 m, è necessario posizionare una persona in più al centro.

- Non permettere ai bambini di giocare con i comandi. Tenere i dispositivi di comando a distanza fuori dalla portata dei bambini.

- I cavi elettrici devono essere collegati in conformità alle norme elettriche in vigore in Francia (norma NF C 15100).

INCUNEARE I SUPPORTI A PARETE



Cuneo di sostegno



- Verificare che la parete sia piana. Se la parete è cava o curva, spessorare le staffe in modo da allinearle correttamente. Un allineamento errato può causare il malfunzionamento, la rottura o la caduta della Tenda.

MONTAGGIO A PARETE

1 Marcatura

Il numero di staffe varia in base alla larghezza del prodotto. Osservare tutte le posizioni delle staffe a parete.

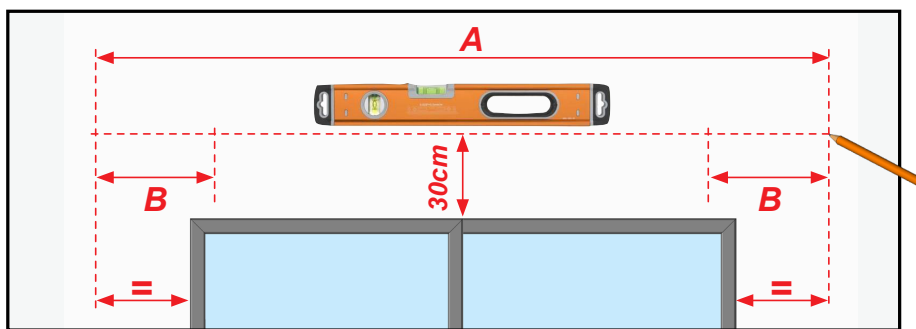
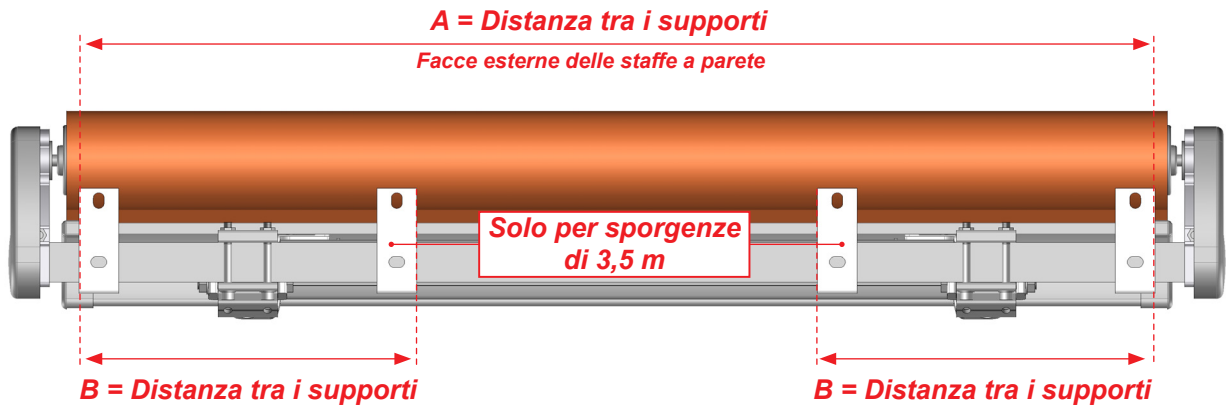

2 Indicare la posizione dei fori.

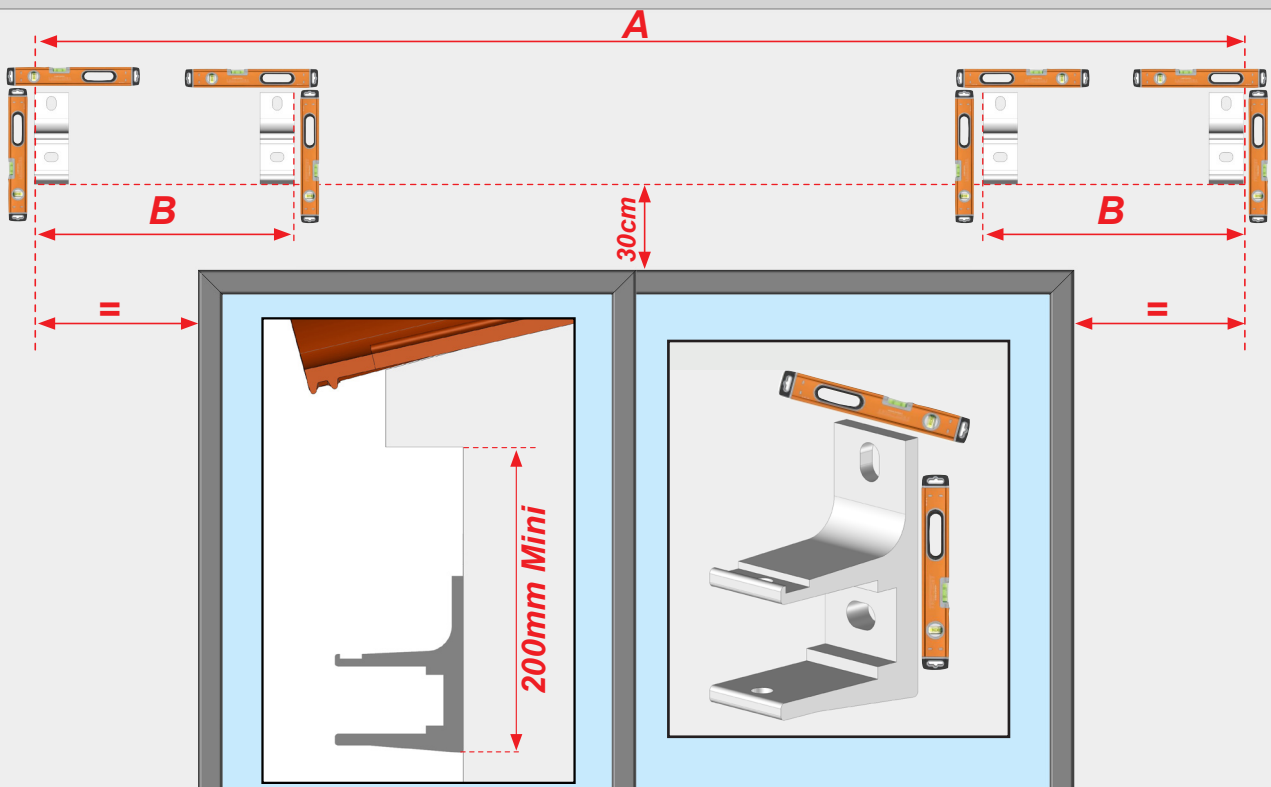

ATTENZIONE,

Un allineamento errato delle staffe o un'installazione non corretta possono causare la caduta della Tenda. Si declina ogni responsabilità per eventuali danni a cose e/o persone causati da un'installazione errata.

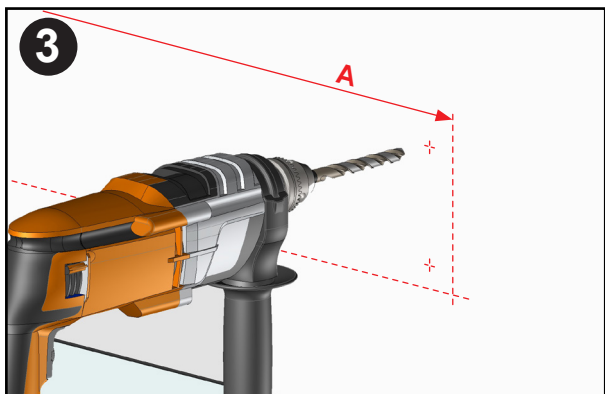

4



Adattare il fissaggio delle staffe alla natura della parete. Fissaggio con viti da Ø10 mm. Kit di viti e rondelle non fornite.

Se la tenda viene installata utilizzando un kit di sigillanti chimici, fare riferimento alle istruzioni per l'uso del prodotto utilizzato.

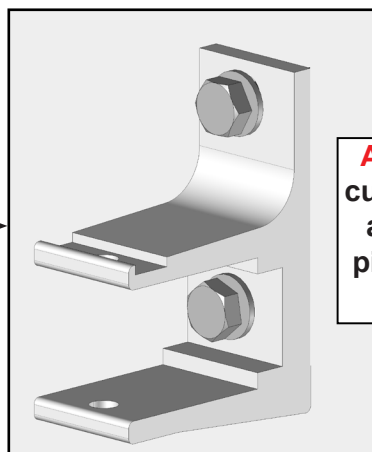
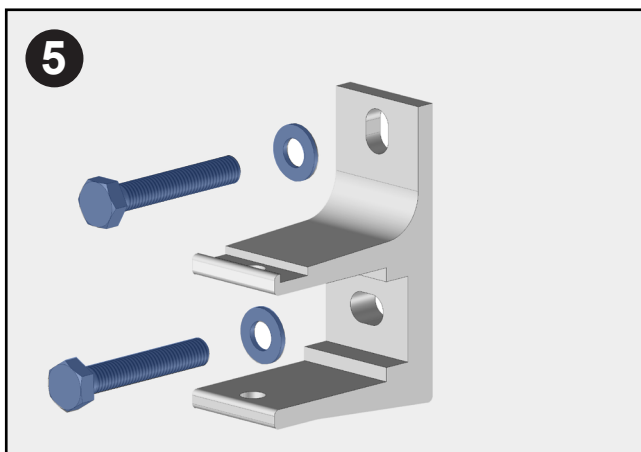

Attenzione : assicurarsi che le staffe a parete siano in piano per il fissaggio finale.

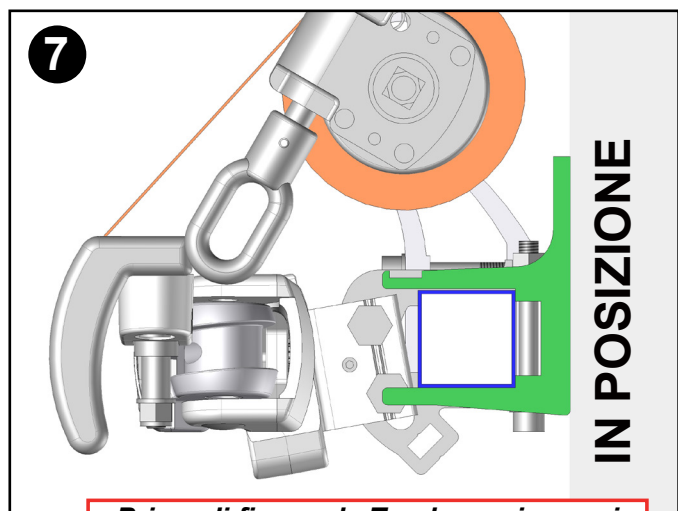
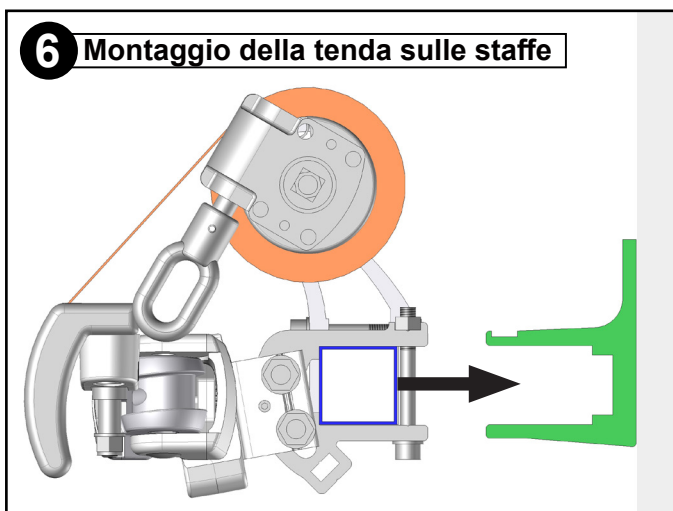

Prima di fissare la Tenda, assicurarsi che sia posizionata correttamente sulle staffe.

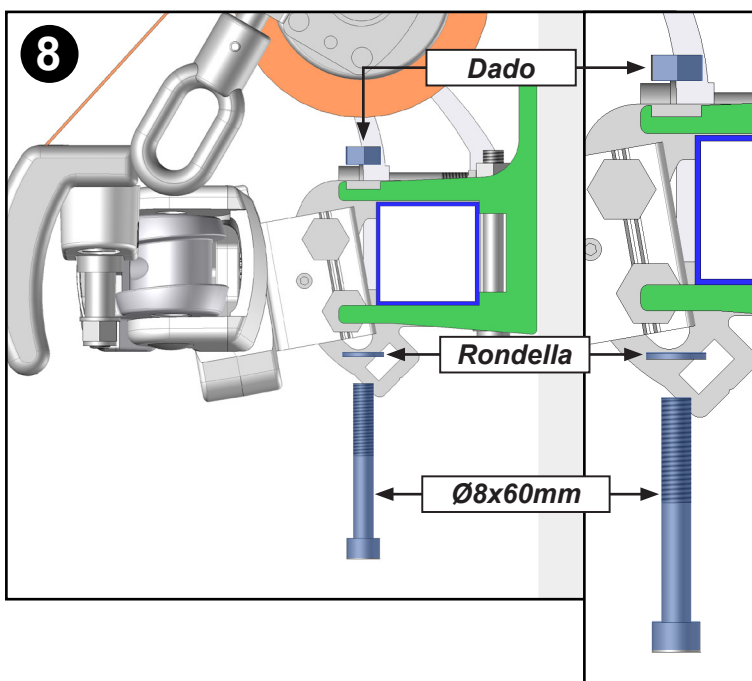

Attenzione
Assicurarsi che le viti siano ben strette prima di aprire la Tenda. La Tenda potrebbe cadere.

ATTENZIONE,
Se la Tenda è installata o fissata in modo errato, può cadere.
Non ci assumiamo alcuna responsabilità per eventuali danni a cose e/o persone causati da un'installazione non corretta.

OPZIONE DI INSTALLAZIONE A SOFFITTO

1 Assemblare

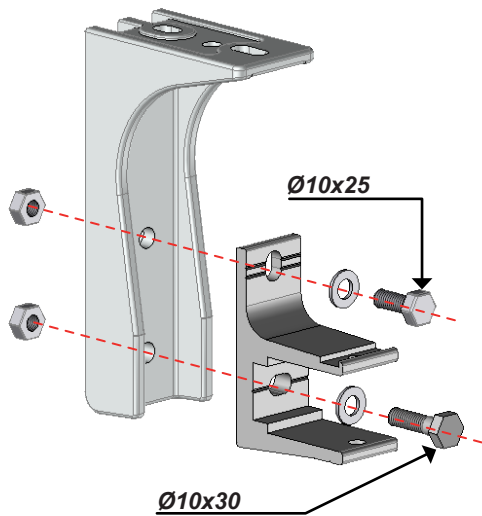

2 Marcatura. Come per il montaggio a parete.

3



Adattare il fissaggio delle staffe alla natura della parete.
Fissaggio con viti da Ø10 mm. Kit di viti e rondelle non fornite.
Se la tenda viene installata utilizzando un kit di sigillanti chimici, fare riferimento alle istruzioni per l'uso del prodotto utilizzato.

4

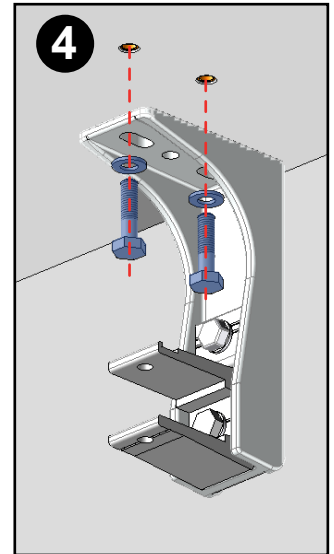

6 Montaggio della tenda sulle staffe

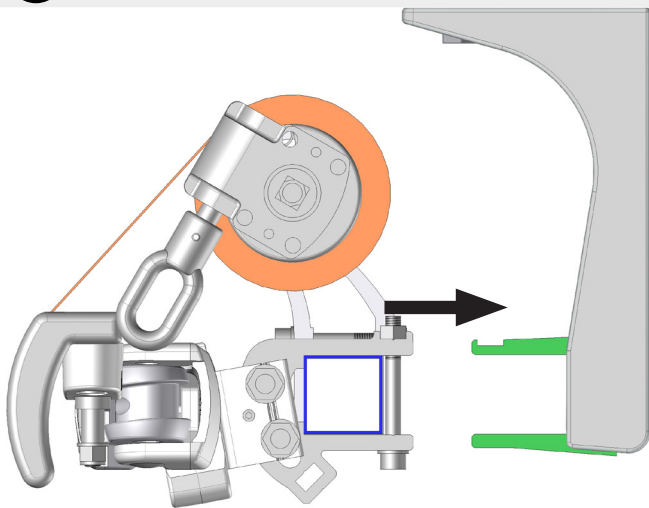

7

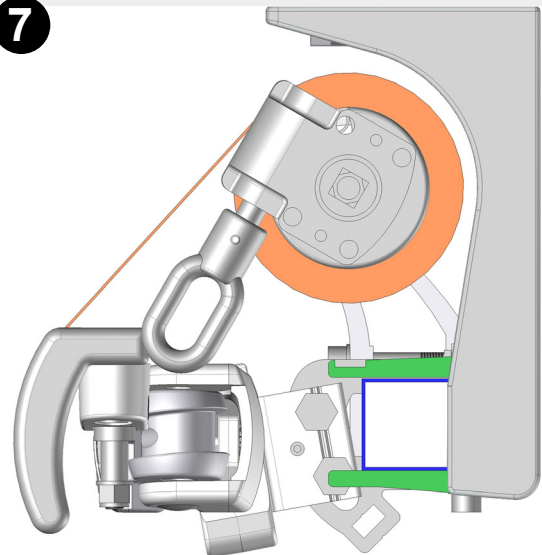

Prima di fissare la Tenda, assicurarsi che sia posizionata correttamente sulle staffe.

8

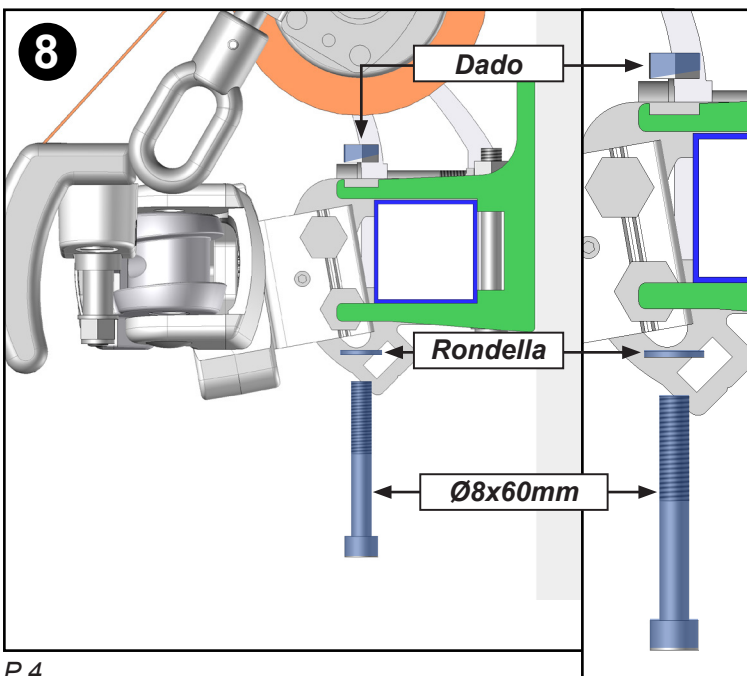

Attenzione

Assicurarsi che le viti siano ben strette prima di aprire la Tenda. La Tenda potrebbe cadere.

ATTENZIONE,

Se la Tenda è installata o fissata in modo errato, può cadere.
Non ci assumiamo alcuna responsabilità per eventuali danni a cose e/o persone causati da un'installazione non corretta.

- 10** Connecter le moteur.
- Se référer à la notice du moteur fourni avec le produit.

IMPOSTAZIONI



Le impostazioni di fine corsa, braccio a gomito, barra di carico e inclinazione sono preimpostate in fabbrica. Tuttavia, una volta completata l'installazione, potrebbe essere necessaria una regolazione in loco. In caso di dubbi sulla correttezza e sulla sicurezza della regolazione, rivolgersi a un professionista.
Durante l'installazione, regolare l'inclinazione dei bracci solo se necessario.



A.1 - Regolazione dell'inclinazione dei bracci. Bracci di proiezione da 3,5 m.

Tutte le operazioni devono essere eseguite su entrambi i lati della Tenda.

- 1** Aprire la Tenda fino all'arresto.

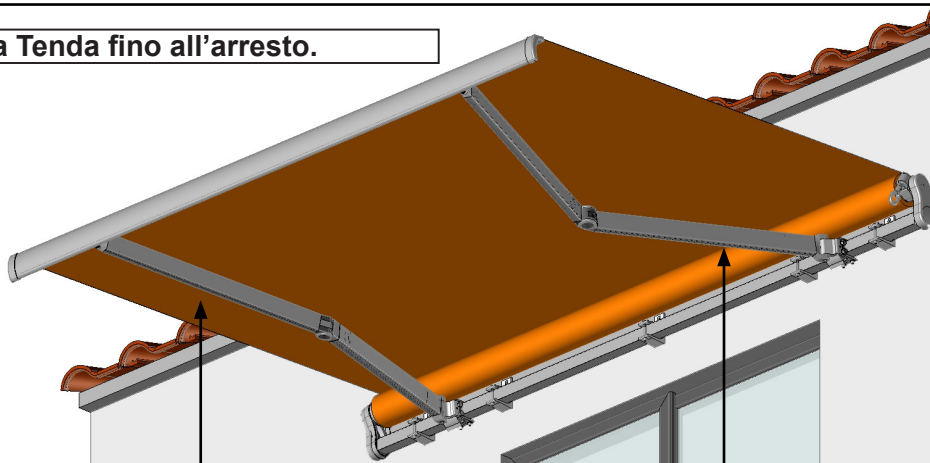

Quando si regola l'inclinazione, il peso delle braccia è minore.

- 2** Sbloccare la staffa.

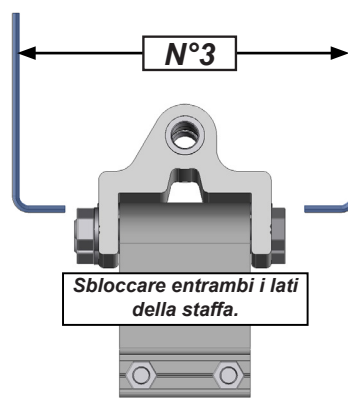
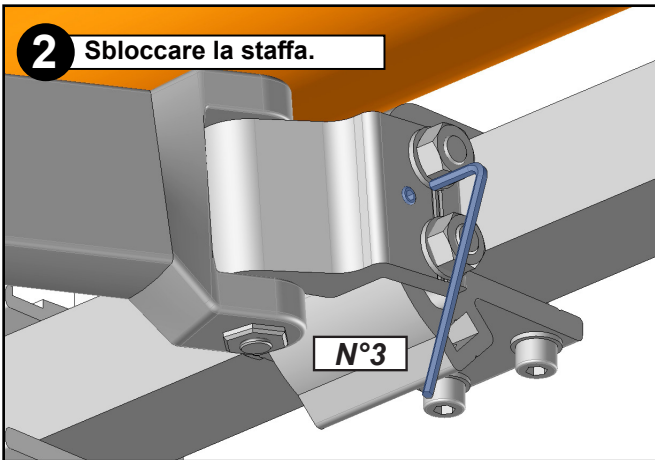

Sbloccare entrambi i lati della staffa.



Attenzione Operazione : 2 non svitare completamente le viti.

- 3** Allentare le viti.

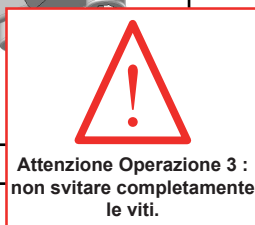
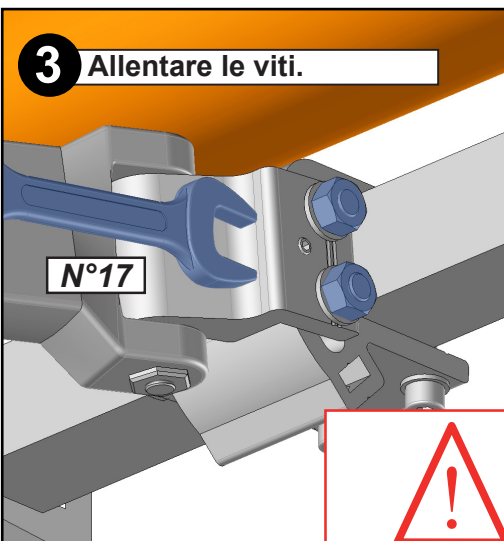

Attenzione Operazione 3 : non svitare completamente le viti.

- 4** Regolazione dell'inclinazione.

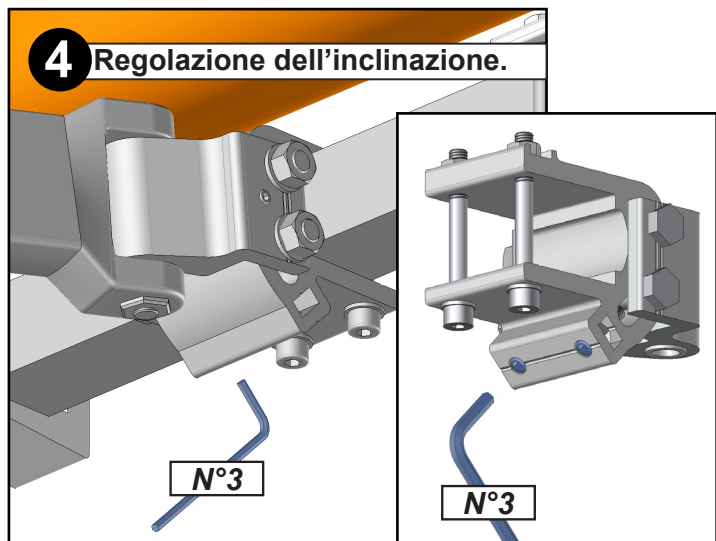

A.2 - Regolazione dell'inclinazione dei bracci. Bracci di proiezione da 3 m.

Tutte le operazioni devono essere eseguite su entrambi i lati della Tenda.

1 Aprire la Tenda fino all'arresto.

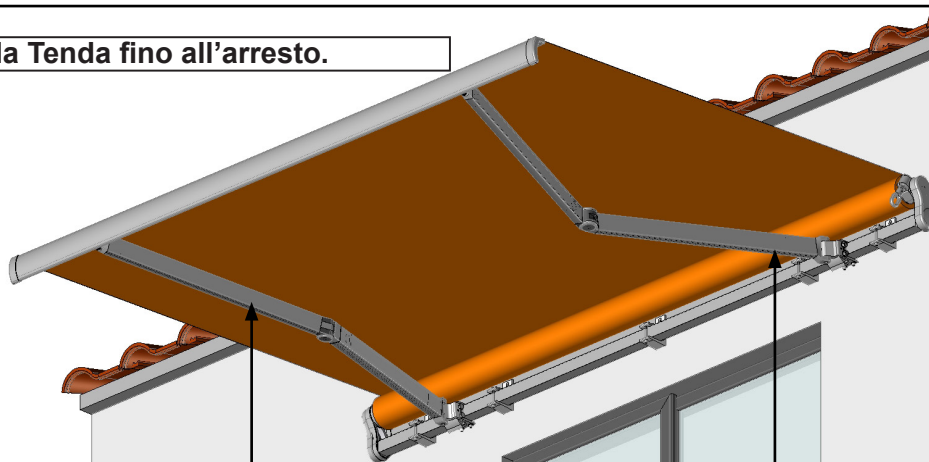

Quando si regola l'inclinazione, il peso delle braccia è minore.

2 Allentare le viti.

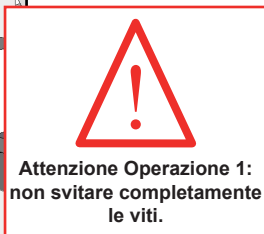
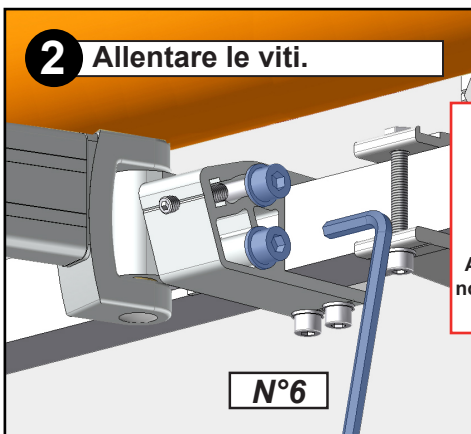

Attenzione Operazione 1:
non svitare completamente
le viti.

3 Regolazione dell'inclinazione.

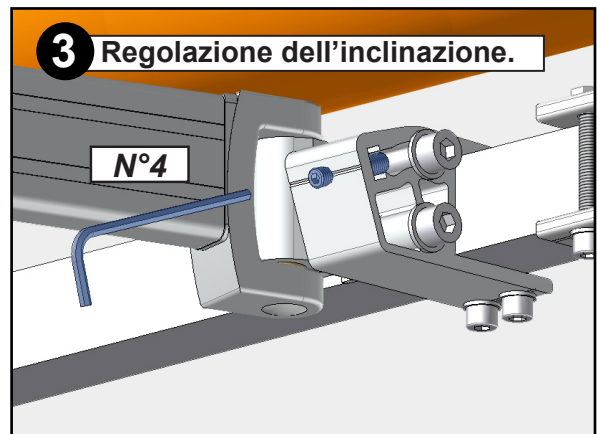

ATTENZIONE,

Per ogni tipo di regolazione dell'inclinazione :

Assicurarsi che la regolazione dell'inclinazione sia simmetrica e che le viti e tutti i componenti della Tenda siano ben bloccati prima di aprire o chiudere la Tenda.

B - Impostazione dei finecorsa del motore.

- 1 Consultare il manuale del motore fornito con il prodotto.

C - Impostazione della Tela.

- La barra di carico non si chiude su un lato della Tenda. Aprire completamente la tenda con il tessuto allentato. Utilizzare la manovra di emergenza per un motore TMS (massimo 5 giri di manovella). Inserire l'anello di plastica, piegato a metà, tra il tubo di avvolgimento e la Tela. L'anello di plastica è posizionato sotto la cucitura finale della Tela. Controllare la chiusura. Se la chiusura non è ottimale, ripetere l'operazione aumentando il numero di pieghe.

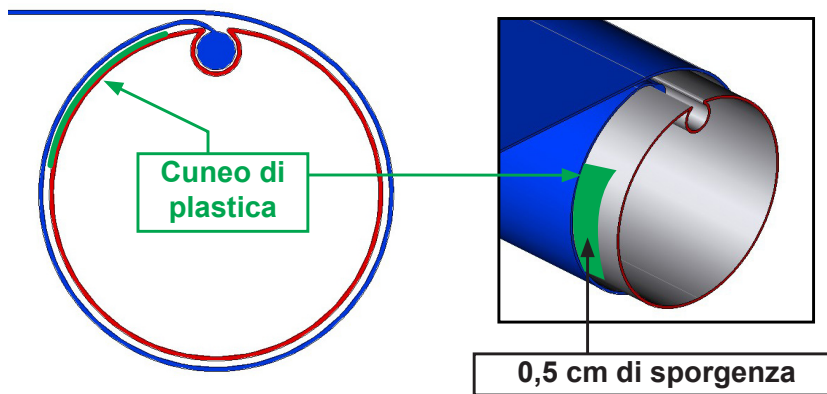

INFORMAZIONI PER I CONSUMATORI

► Ulteriori informazioni :

- La barra di carico può piegarsi leggermente (da 4 a 5 cm). Ciò è dovuto alla notevole spinta dei bracci e può causare una tasca nella Tela.
- Il colore delle fibre o la tonalità della vernice possono variare leggermente tra due tende da sol se non sono state acquistate nello stesso momento.
- Possono comparire pieghe o chiazze. Non diminuiscono in alcun modo la qualità o l'efficacia della Tenda.
- Possono comparire increspature sulla Tela. Ciò è dovuto a spessori eccessivi causati da orli e cuciture che sollecitano il tubo di avvolgimento.
- Utilizzare la manovra di emergenza solo in caso di interruzione di corrente per chiudere la Tenda. L'utilizzo della manovra di emergenza al di fuori di queste condizioni comporta la deprogrammazione delle impostazioni dei limiti del motore. Quando si utilizza la manovra, assicurarsi che la manovella sia in linea con la presa di emergenza.
- In caso di installazione elettrica con interruttore instabile, assicurarsi di lasciarlo in posizione di arresto dopo ogni utilizzo.

Problemi

Cause

Soluzioni

La mia Tenda scende dalla parete.	Viti non adatte alla composizione della parete.	<ul style="list-style-type: none"> ► Controllare che le staffe siano posizionate correttamente (seguire le istruzioni del foglio illustrativo). ► In caso di Fissaggio con un sigillante chimico, fare riferimento alle istruzioni del produttore.
La mia Tenda non è in piano.		<ul style="list-style-type: none"> ► Controllare che le staffe di Fissaggio siano in piano. Ripetere il livellamento. ► Controllare il livello della barra di carico. Correggere l'angolo dei bracci (paragrafo di regolazione A).
La barra di carico non si chiude completamente	Allungamento della Tela dopo diversi utilizzi.	► Regolare i fincorsa del motore. (Paragrafo di regolazione B)
La barra di carico non si chiude su un solo lato della Tenda	Allungamento naturale della Tela.	► Regolare la Tela utilizzando gli spessori in plastica in dotazione. (Regolazione Paragrafo C)
L'interruttore elettrico non funziona più.	Il motore entra in protezione termica dopo 2 salite e discese successive.	► Attendere la fine della protezione (20 minuti)
Attendere la fine della protezione (20 minuti)	Problema di connessione.	<ul style="list-style-type: none"> ► Controllare il collegamento del motore ► Verificare il funzionamento del motore collegandolo direttamente all'alimentazione elettrica. (blu nero o blu marrone)

Importante : Se avete dubbi sulla sicurezza del vostro lavoro, rivolgetevi a un professionista.

Dichiarazione di prestazione



<https://www.mitjavila.com/conformity/>

CE	EN 13561 : 2015
	MITJAVILA-M1450/21/001
<i>Per uso esterno in edifici e altre strutture.</i>	
MITJAVILAD900, KM7, BP99 66602 Rivesaltes cedex 09	Monobloc M1450 Dimensione massima L.6m x Av.3.5m CLASSE 0
Trasmissione totale di energia solare $g_{tot} = 0.23$	

Non aprire la Tenda se :

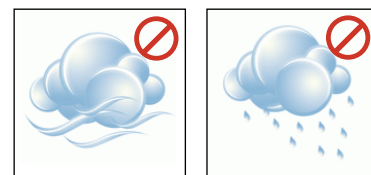

Vento

Pioggia

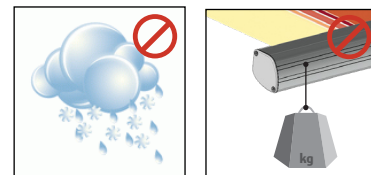

Neve

Non appendere nulla

Altre dimensioni

L.4m x Av.3.5m CLASSE 0	L.5m x Av.3.5m CLASSE 0
-----------------------------------	-----------------------------------

Tutte le tele

SunWorker $g_{tot} = 0.23$	TELYA II $g_{tot} = 0.23$
TIBELLY $g_{tot} = 0.17$	TELYA III $g_{tot} = 0.25$
DICKSON 0001 : $g_{tot} = 0.19$	



ATTENZIONE



- Non aprire mai la Tenda prima di averla completamente fissata. Prima di aprire la tenda, è necessario assicurarsi che le staffe a muro e i relativi Fissaggi siano stati installati correttamente e che le staffe dei bracci, l'artiglio e tutti gli altri componenti della tenda siano ben saldi. I bracci della Tenda sono in tensione e potrebbero causare lesioni o danni fisici se aperti improvvisamente. Non aprire mai una Tenda con il tessuto strappato.
- Controllare che la parete sia piana. Se la parete è cava o curva, spessorare i supporti per allinearli correttamente. Un allineamento errato può causare il malfunzionamento, la rottura o la caduta della Tenda.
- Non azionare la Tenda quando sono in corso operazioni di manutenzione, come la pulizia delle finestre. Scollegare la Tenda dall'alimentazione elettrica quando sono in corso operazioni di manutenzione.
- Non permettere ai bambini di giocare con i comandi. Tenere i telecomandi fuori dalla portata dei bambini. Sorvegliare i bambini affinché non guaglino con la Tenda o con il telecomando.
- Fare attenzione alle dita durante l'installazione.
- Non apportare modifiche al design o alla configurazione dell'apparecchiatura senza aver prima consultato il produttore.
- Non utilizzare mai accessori non raccomandati dal produttore. Questi potrebbero creare rischi per l'utente e danneggiare la Tenda. Utilizzare solo ricambi e accessori originali.
- Se la Tenda deve essere immagazzinata, deve essere conservata in un luogo asciutto e privo di umidità.
- Non utilizzare la Tenda in ambienti soggetti a vibrazioni o impulsi.
- Utilizzare il Fissaggio corretto per il materiale della facciata. Chiedere consiglio a uno specialista. La ferramenta per il Fissaggio non viene fornita.
- Tra la Tenda completamente estesa e qualsiasi oggetto fisso deve esserci una distanza orizzontale di almeno 0,4 metri.
- Non disimballare la Tenda con strumenti che potrebbero graffiarla.
- Non dormire mai con la Tenda aperta, perché un cambiamento improvviso del tempo potrebbe far cadere la Tenda.

UTILIZZO DELLA TENDA :

- Non utilizzare la Tenda in condizioni meteorologiche avverse. L'uso in condizioni di gelo può danneggiare la Tenda. Non utilizzare la Tenda nei giorni di pioggia. In questi casi, la Tenda deve essere ripiegata.
- Fare attenzione quando si apre la Tenda, perché può cadere rapidamente se è indebolita o danneggiata. Non utilizzare mai la Tenda se è danneggiata. Scollegare la Tenda dall'alimentazione (interruttore o fusibile) e rivolgersi a un tecnico specializzato.
- Utilizzare la Tenda solo per l'uso previsto.
- Non ci assumiamo alcuna responsabilità per i danni causati da un uso scorretto o dalla mancata osservanza delle istruzioni.
- Non appendere nulla al telaio o ai bracci della Tenda. Potrebbe cadere e causare danni materiali e/o lesioni personali.
- Non appendere nulla al telaio o ai bracci della Tenda. Potrebbero cadere e causare danni materiali e/o lesioni personali.
- Assicurarsi di lasciare spazio sufficiente intorno alla Tenda quando la si arrotola o la si srotola.
- Quando si apre la tenda per la prima volta, aprirla di 50 cm e controllare che le viti e i dadi delle staffe a muro, dei bracci e dei morsetti siano ben stretti. Non aprire la Tenda se le viti sono allentate.
- Non posizionare un barbecue sotto la Tenda o accendere un fuoco nelle vicinanze.
- L'utilizzo del prodotto in condizioni di gelo può danneggiarlo.

REGOLAZIONE DELLA TENDA :

- Le impostazioni di fine corsa, piegatura del braccio, barra di carico e inclinazione sono preimpostate in fabbrica.
- La regolazione di una Tenda deve essere eseguita con cura a causa dei suoi vincoli e richiede un certo livello di abilità. Se avete dubbi sulla correttezza e sulla sicurezza della regolazione, rivolgetevi a un professionista.
- Dopo aver apportato le modifiche alle impostazioni, assicuratevi che tutti i componenti della Tenda siano ben serrati.
- Una regolazione errata può portare a un uso scorretto della Tenda e al suo deterioramento.
- Se la barra di carico non è in piano, la tenda si chiude male o i gomiti dei bracci non sono allineati, la tenda deve essere regolata.
- Non utilizzare la Tenda se è necessaria una regolazione.

RIPARAZIONE E MANUTENZIONE :

- Non tentate mai di smontare o riparare una Tenda da sole senza le necessarie qualifiche. Rivolgersi a un professionista per effettuare le riparazioni necessarie.
- Non utilizzare la Tenda se è necessaria una riparazione.
- Controllare frequentemente l'installazione durante l'anno per individuare eventuali problemi di bilanciamento o segni di usura delle parti della Tenda o del tessuto.
- Controllare frequentemente durante l'anno il Fissaggio della parete della tenda, le viti del supporto del braccio e le viti del morsetto del braccio.
- Non lasciare che il tessuto della tenda da sole bagnato si arrotoli; asciugarlo il prima possibile. Rischio di muffa.
- Pulire il tessuto e il telaio all'inizio e alla fine della stagione. Non utilizzare detergenti.

PARTE ELETTRICA :

- Prima di maneggiarlo, assicurarsi che l'alimentazione elettrica sia disinserita. Pericolo di folgorazione.
- Se il cavo di alimentazione è danneggiato, deve essere sostituito da una persona qualificata (servizio post-vendita o elettricista) per evitare pericoli. Il cavo di alimentazione di questo attuatore può essere sostituito solo con lo stesso tipo di cavo (stessa sezione dei fili e stesso grado di protezione).
- L'attuatore deve essere installato a un'altezza di almeno 2,5 m dal suolo o da qualsiasi altro livello di accesso.
- I cavi elettrici devono essere collegati in conformità alle norme elettriche in vigore in Francia (norma NF C 15100). In caso di dubbio, rivolgersi a un elettricista autorizzato.
- Prima di collegare la tenda a una fonte di alimentazione, verificare che la tensione di questa fonte di alimentazione e la tensione nominale corrispondano alle specifiche di alimentazione riportate nel manuale.
- Non bagnare la centralina di comando. Il sistema automatico deve essere posizionato al riparo dalle intemperie.
- Non permettere ai bambini di giocare con l'unità di controllo.

VISTA DETTAGLIATA

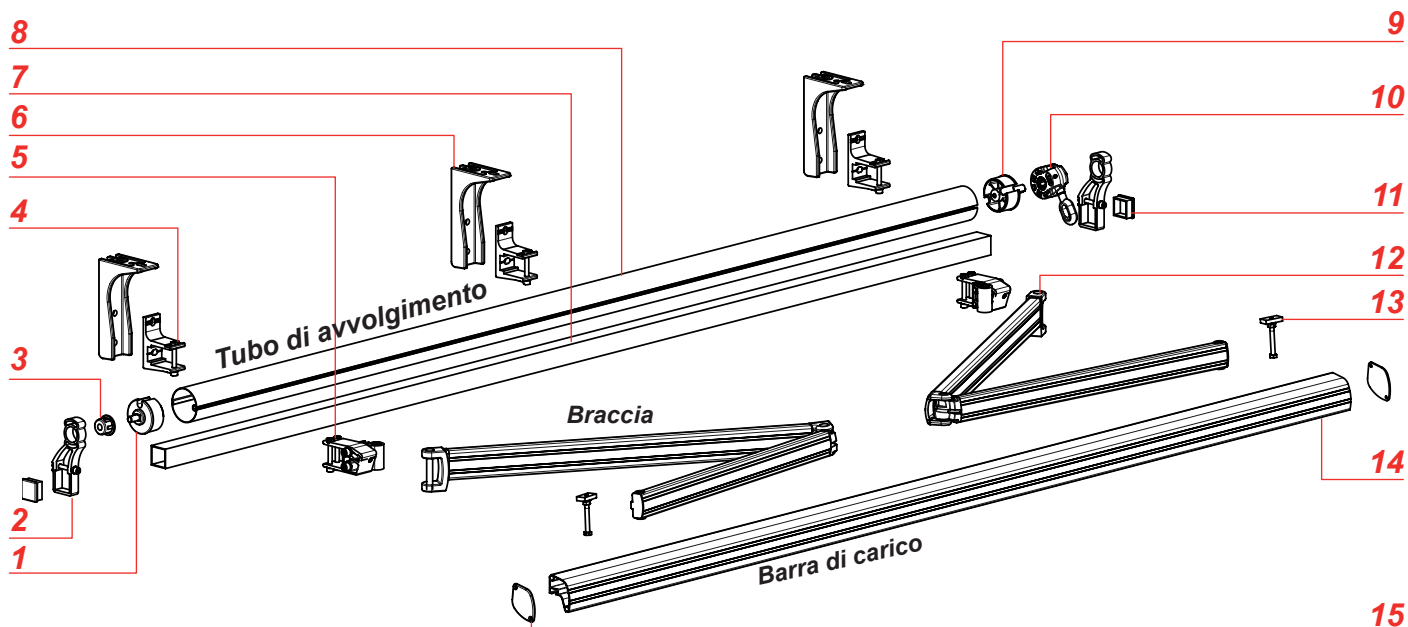

Riferimento

Designazione

1	Perno ad asse tondo
2	Supporto del tubo di avvolgimento
3	Distanziatore in plastica con collare
4	Staffa a parete estrusa
5	Gruppo di supporto del braccio
6	Staffa per il montaggio a soffitto (opzionale)
7	Tubo quadrato 40x40
8	Tubo di avvolgimento
9	Perno ad asse quadrato
10	Rapporto del verricello 1/9
11	Tappo a tubo quadrato
12	Braccio
13	Artiglio del braccio
14	Profilo della barra di carico
15	Spina del profilo della barra di carico

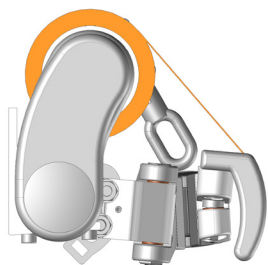

M1450
M570



Istruzioni per l'installazione
TENDA MONOBLOC