

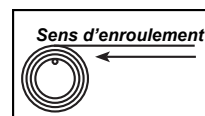

MITJAVILA

Notice de pose MONOBLOC 5000



3 personnes

PREPARATION DE LA POSE

IMPERATIFS



ATTENTION, ne jamais ouvrir le store avant la fixation complète. Votre sécurité en dépend.



AVANT DE DEBUTER LA POSE, vérifier la planéité de votre mur. Dans le cas d'un mur creux ou bombé, effectuer un calage des supports afin de les aligner correctement. Assurez vous que la fixation supporte le poids du monobloc 5000 (plaque de renfort acier non fournie).

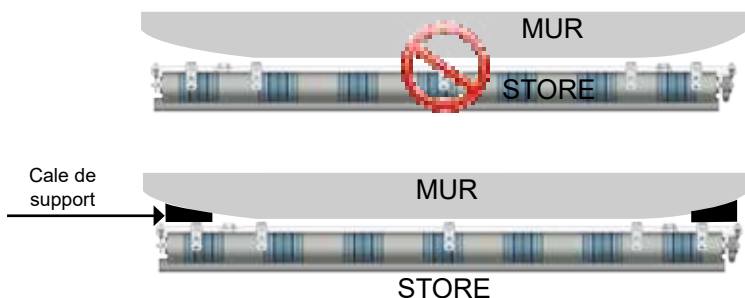

POSE MURALE

1 Marquage.

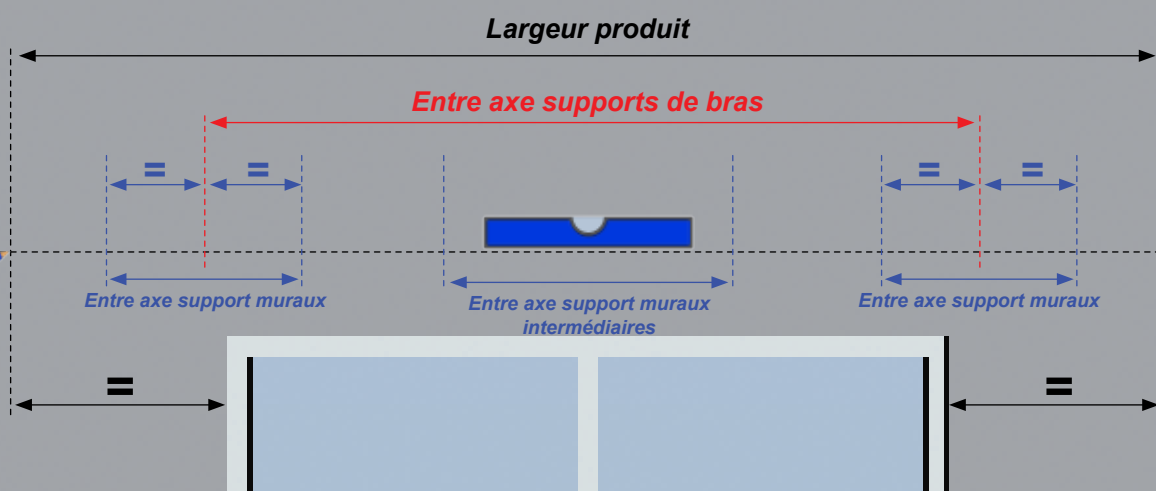

Par rapport à la largeur du produit déterminer le positionnement des supports muraux et des supports de bras. Le nombre de support mural varie selon la largeur du produit. Positionner les supports muraux intermédiaires de façon équilibré sur toute la largeur du store.

2 Pose des supports muraux.

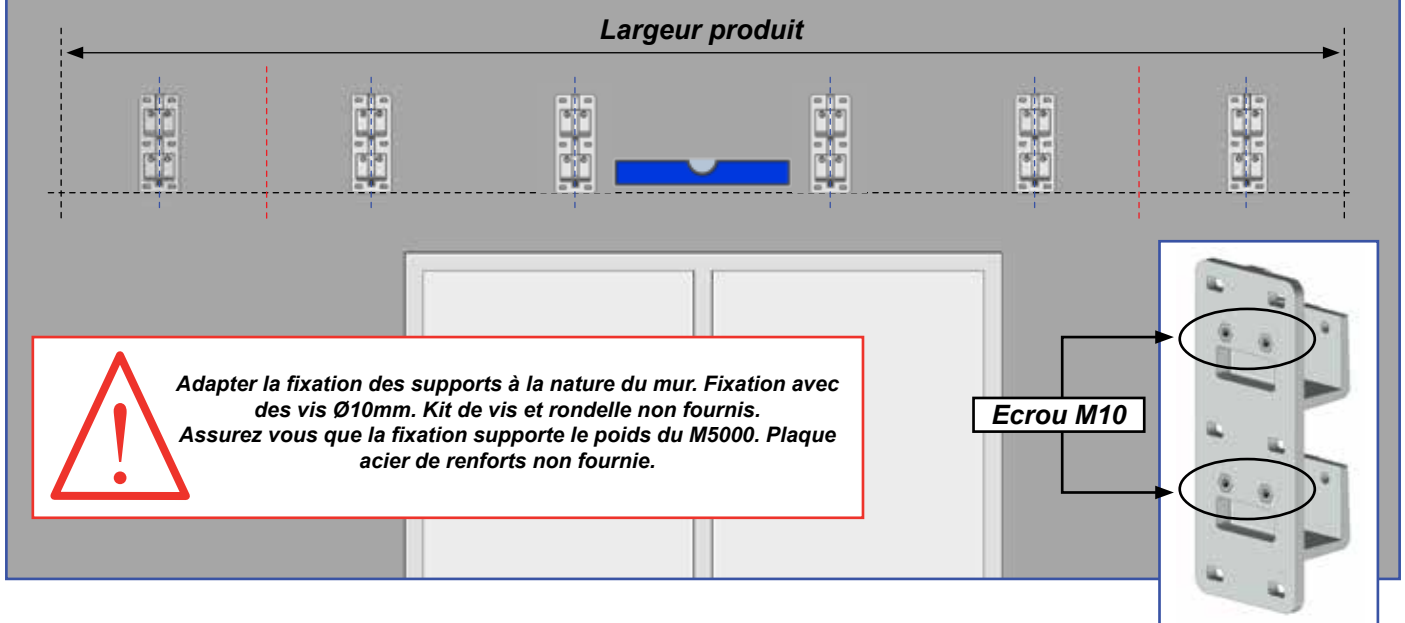

3 Pose des tubes carrés.

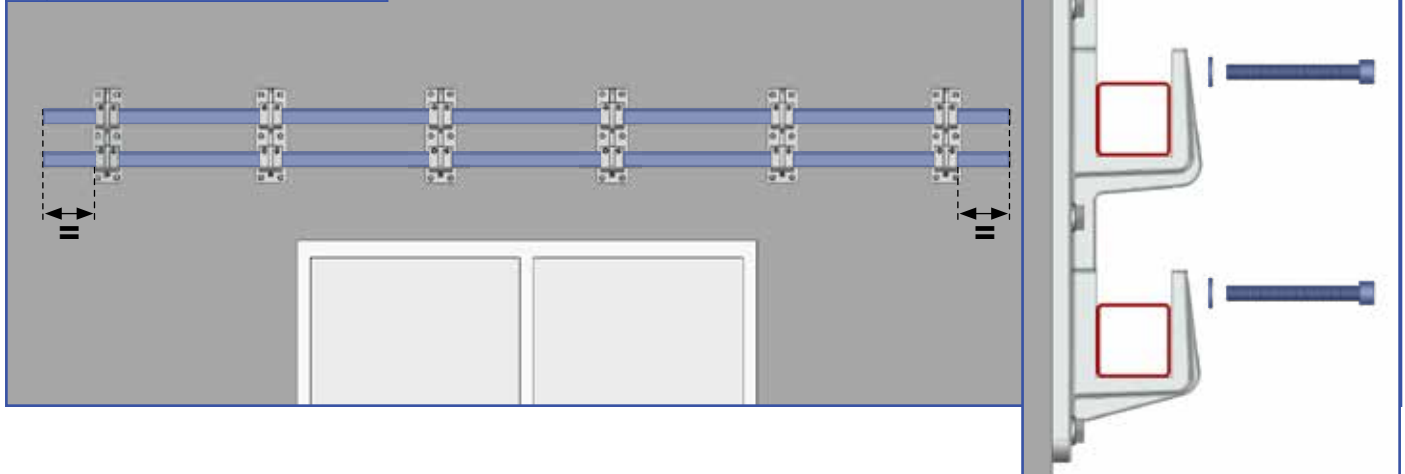

4 Pose des supports de bras.

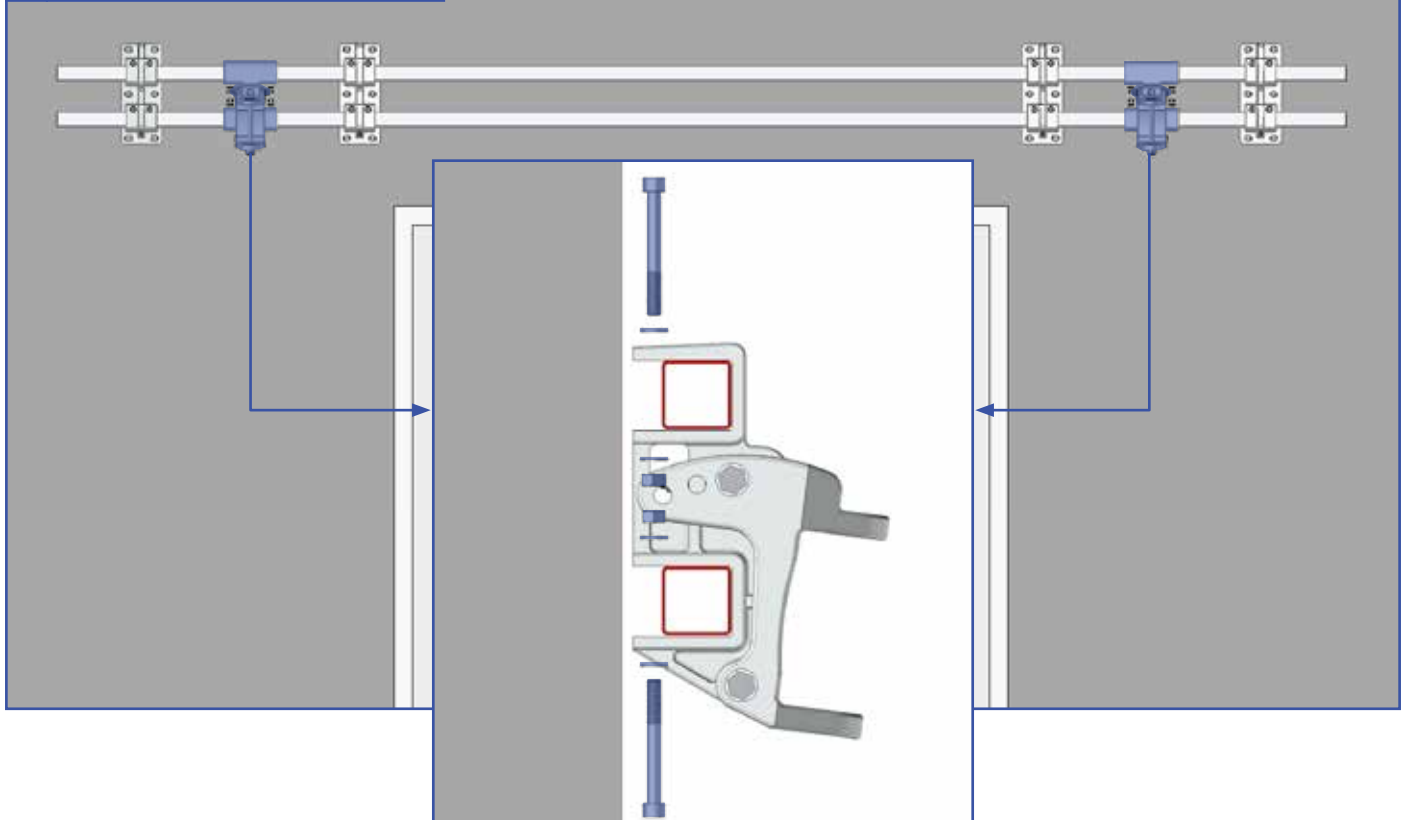

5 Pose des supports d'enroulement.

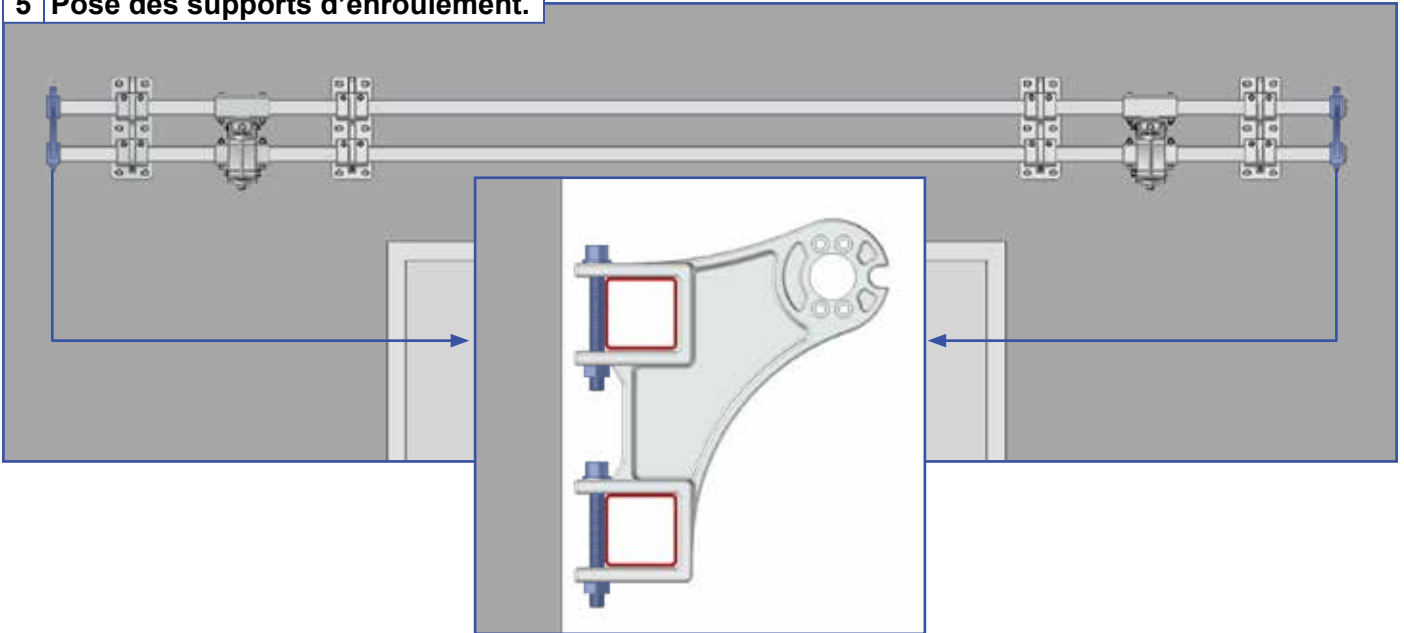

6 Pose des bras.

A Monter les griffes sur les bras.

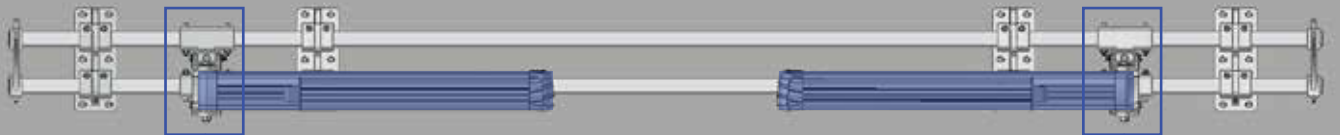
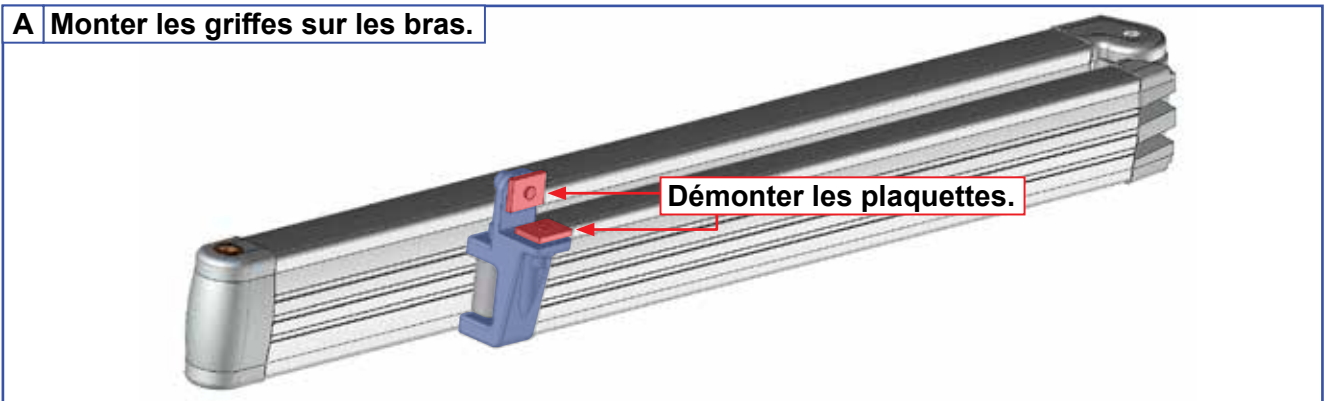

A Monter les bras sur les supports.

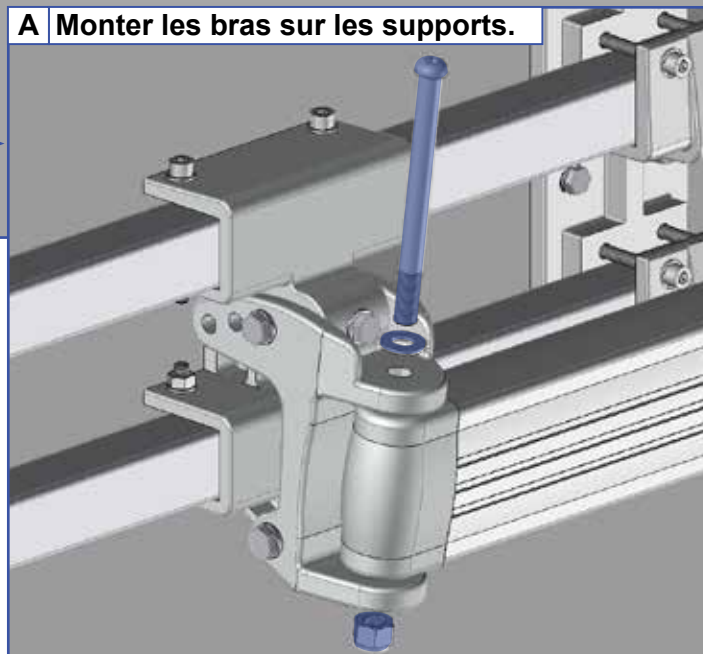

7 Sangler les bras.

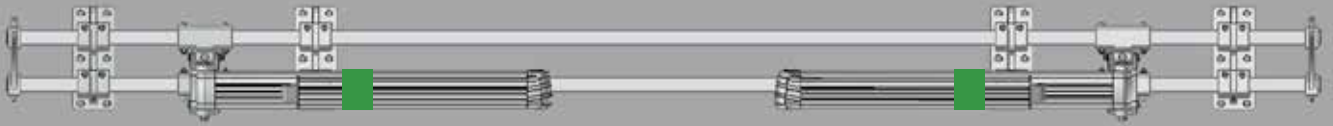

Pour la suite de la pose, sangler les bras au tube carré bas afin de les maintenir en position. Sangler les bras le plus près d'un support mural.

8 Pose de l'enroulement.

A

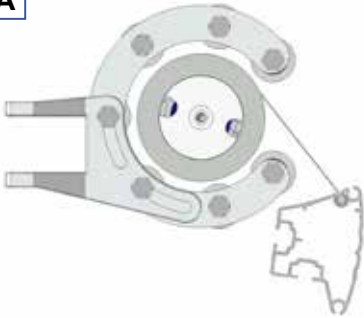

Prè monter au sol sur la toile la lyre et la barre de charge.

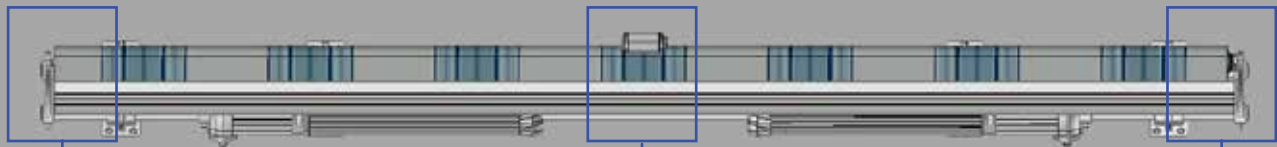

B Fixer la lyre.

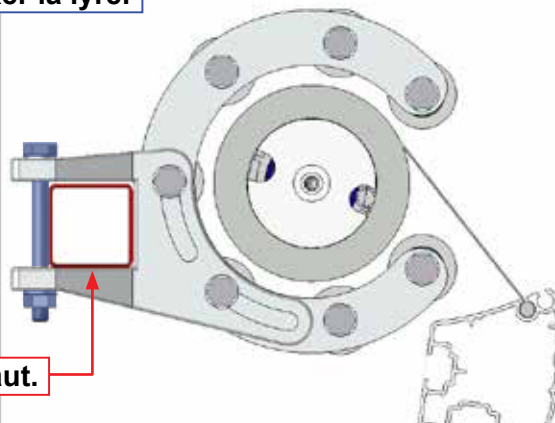

Tube carré haut.

C Côté opposé moteur.

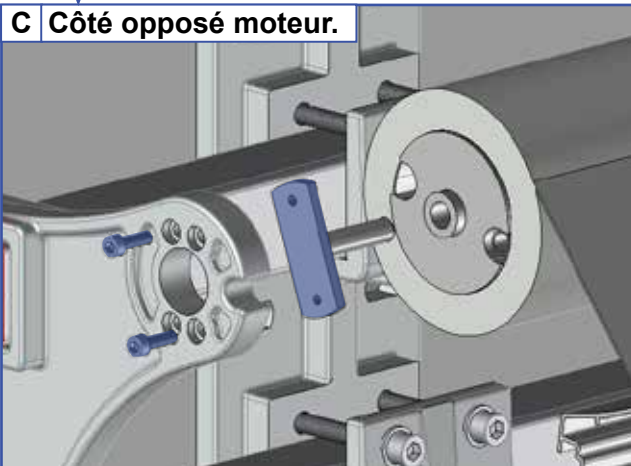

D Côté moteur.

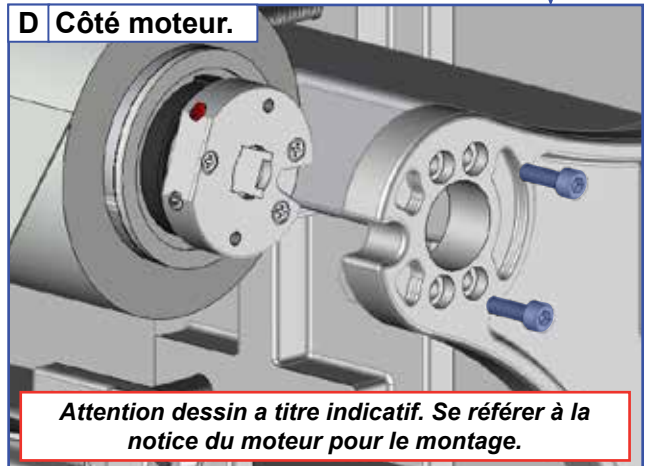

Attention dessin a titre indicatif. Se référer à la notice du moteur pour le montage.

9 Fixer la barre de charge aux griffes.

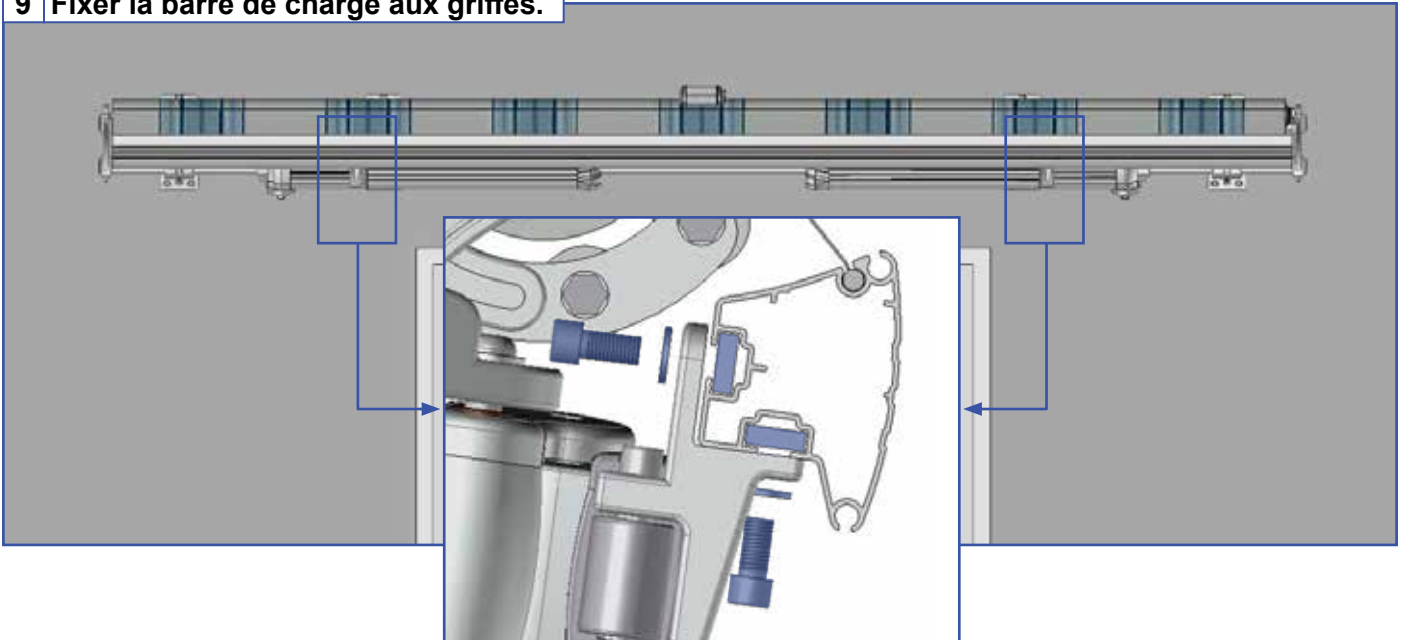

10 Pose des bouchons.

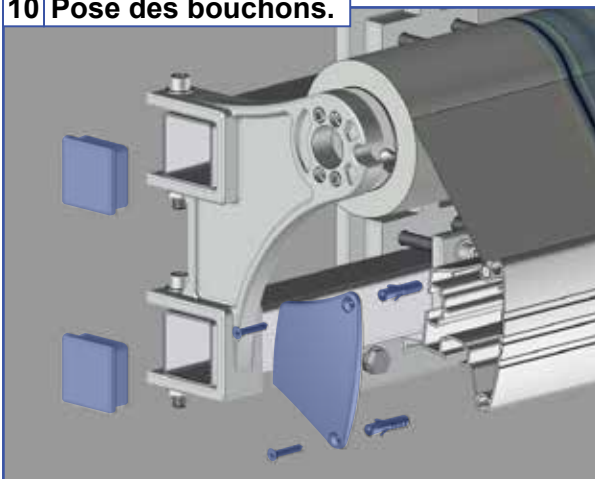

11 Réaliser le branchement du moteur, et tendre la toile.

12 Découper les bagues de bras, et dessangler les bras du tube carré.

Réglage

A Réglage de l'inclinaison des bras.

1 Ouvrir le store.

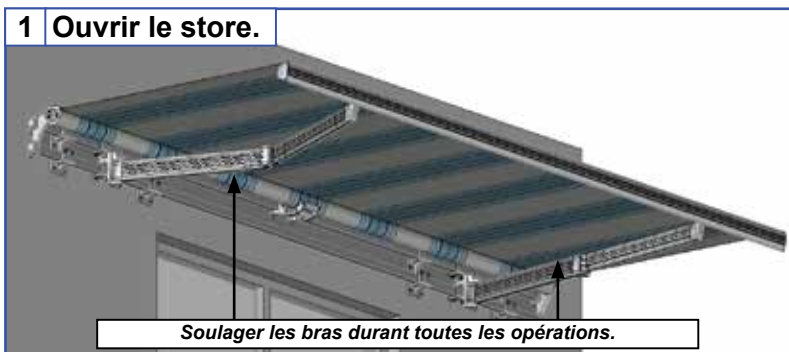

2 Desserrer les vis.

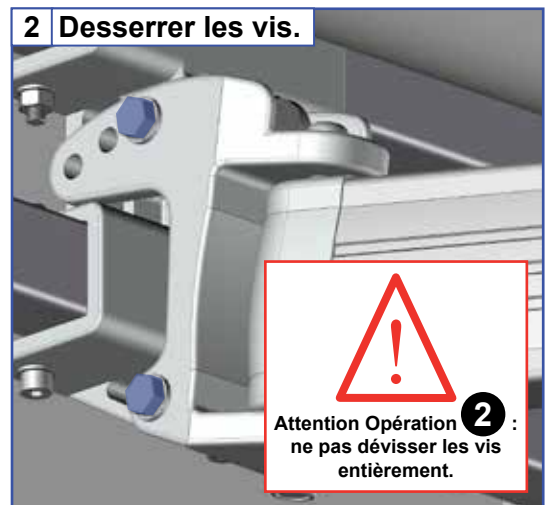

3 Réglage de l'inclinaison.



4 Resserrer les vis.

Toutes les opérations sont à réaliser des deux côtés du store.

Raccord largeur supérieure à 7m

A Tube d'enroulement.

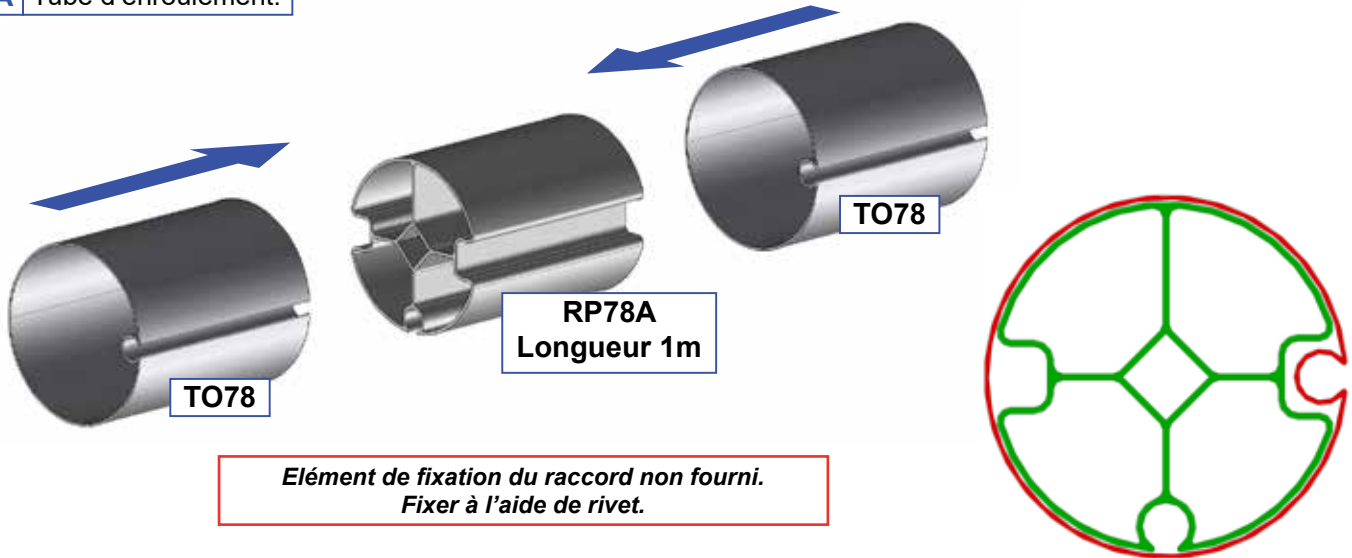

B Tube carré 50x50.

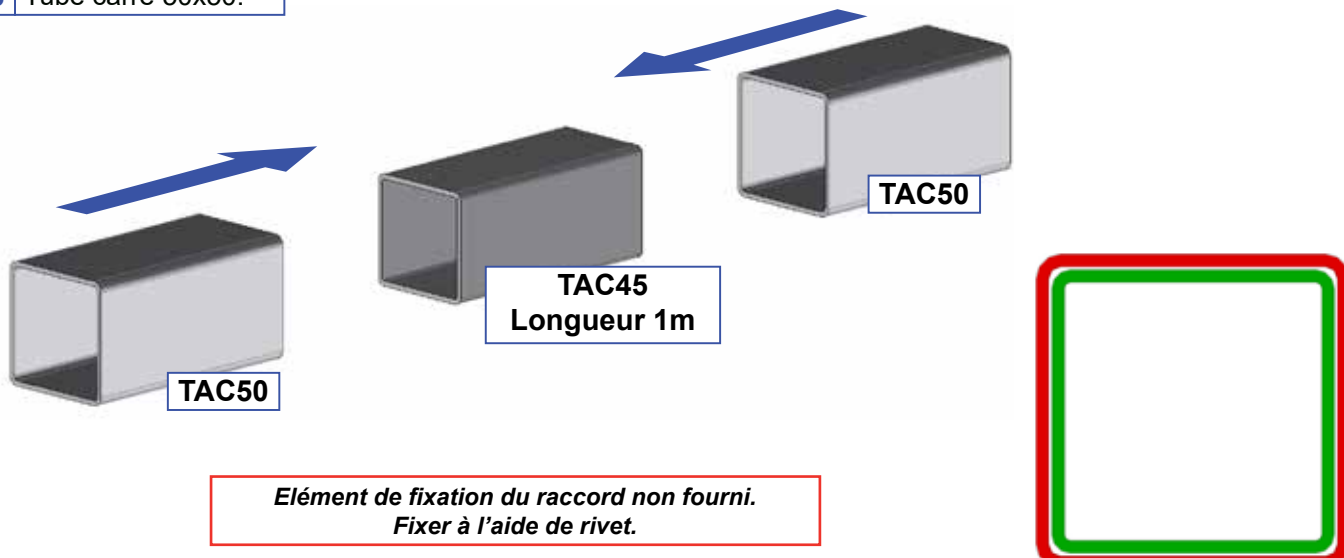

A Tube d'enroulement.

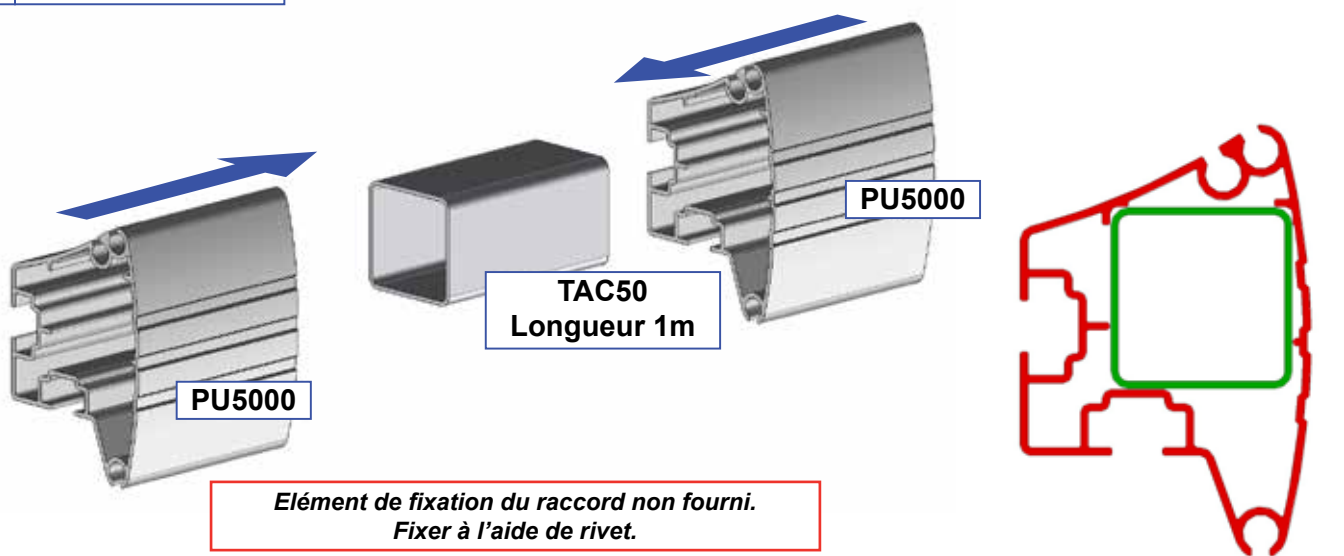

Garantie commerciale

► Durée

La durée de garantie (mécanisme, traitement de surface, toile et lambrequin) est consentie pour une durée de 5 ans. Le moteur et l'ensemble de l'automatisme sont garantis 2 ans. Au delà de cette période de garantie, ces pièces sont payantes.

**5ans
Garantie**

La période de garantie court à compter de la date d'achat du produit (date mentionnée sur la preuve d'achat - ticket de caisse ou facture).

La garantie ne s'applique que sur présentation de la preuve d'achat.

L'application de la garantie n'a pas pour effet de prolonger sa durée.

► Modalité d'application de la garantie

La garantie couvre tous problèmes rencontrés dans l'utilisation du produit pour tous événements prévus et non exclus par la garantie commerciale et ce dans la limite de la durée de garantie.

Pour faire l'objet d'un accord de prise en charge sous garantie, le produit doit avoir été installé conformément aux règles de l'art et n'avoir fait l'objet d'aucune utilisation anormale telle que :

- Entretien insuffisant ou non conforme aux préconisations ci-jointe «Nettoyage et Entretien»
- Utilisation des produits de nettoyage corrosifs ou abrasifs
- Choc, casse ou fausse Manœuvre
- Endommagement par des corps étrangers (sables, limailles, etc.)
- Endommagement suite au raccordement à une ligne électrique non-conforme

Cette liste n'étant pas exhaustive, pour connaître la liste des incidents «susceptibles de déclencher la garantie» et ceux «excluant la garantie» veuillez consulter les encarts ci-dessous.

La garantie est limitée à la remise en état ou au remplacement de la pièce reconnue défectueuse ou responsable du mauvais fonctionnement de l'appareil, par une pièce identique.

La garantie ne couvre, en aucun cas, les frais de déplacement et les dommages directs et indirects. Elle ne prend également pas en charge les frais de dépose et repose du produit objet de la demande de garantie excepté dans le cadre de la mise en oeuvre de la garantie légale des vices cachés.

Incident susceptibles de **déclencher la Garantie**

Défauts constatés	Type d'incidents	Commentaires
Général	- Pièces ou toile défectueuses. - Moteur défectueux..... - Automatisme défectueux..... - Défauts de matière..... - Défauts de finition.....	Cas où le dysfonctionnement proviendrait d'un défaut de fabrication. Télécommande, récepteur automatisme, capteur vent, capteur vent soleil Bavures, manque de matière, fissures, craquelures, déformations. Défauts de laquage, teintes. Rayures ou chocs.

Expédition pièces détachées :

- 72h après réception dans nos locaux pour les moteurs et automatismes.
- 72h pour expédition autres pièces détachées. (hors armature générale store et toile).
- Les réexpéditions sont à la charge de MITJAVILA.
- Les produits seront expédiés à la charge du client et vous seront retournés gratuitement.

Causes **d'exclusion de la Garantie**

Défauts constatés	Type d'incidents	Commentaires
Général	- Composants défectueux..... - Produits soldés ou bradés. - Usure normale du store..... - Tout litige de choc..... - Les dégradations..... - Produit modifiés..... - Utilisation professionnelle du store. - Produits stockés en milieu humide....	Suite à une installation ou une utilisation non-conforme Salissures, dégradation liées à différents facteurs de pollutions. Rayures, manque de pièces, salissures, accrocs et déchirures de l'acquisition d'un produit sans son emballage d'origine Liées à toute négligence, vandalisme, chute d'objet, brûlures quelconques, vent violents, nettoyage de la toile avec un produit non conforme. Adjonction ou remplacement de pièces autres que celles vendues par MITJAVILA.
Toile	- Les phénomènes de plis gaufrage, de déchirures ou trous inhérents à la texture de la fibre.	
Réglages	- Réglages de fin de course, bras, toile et d'inclinaison ou tout autre réglage.	

Vue éclatée

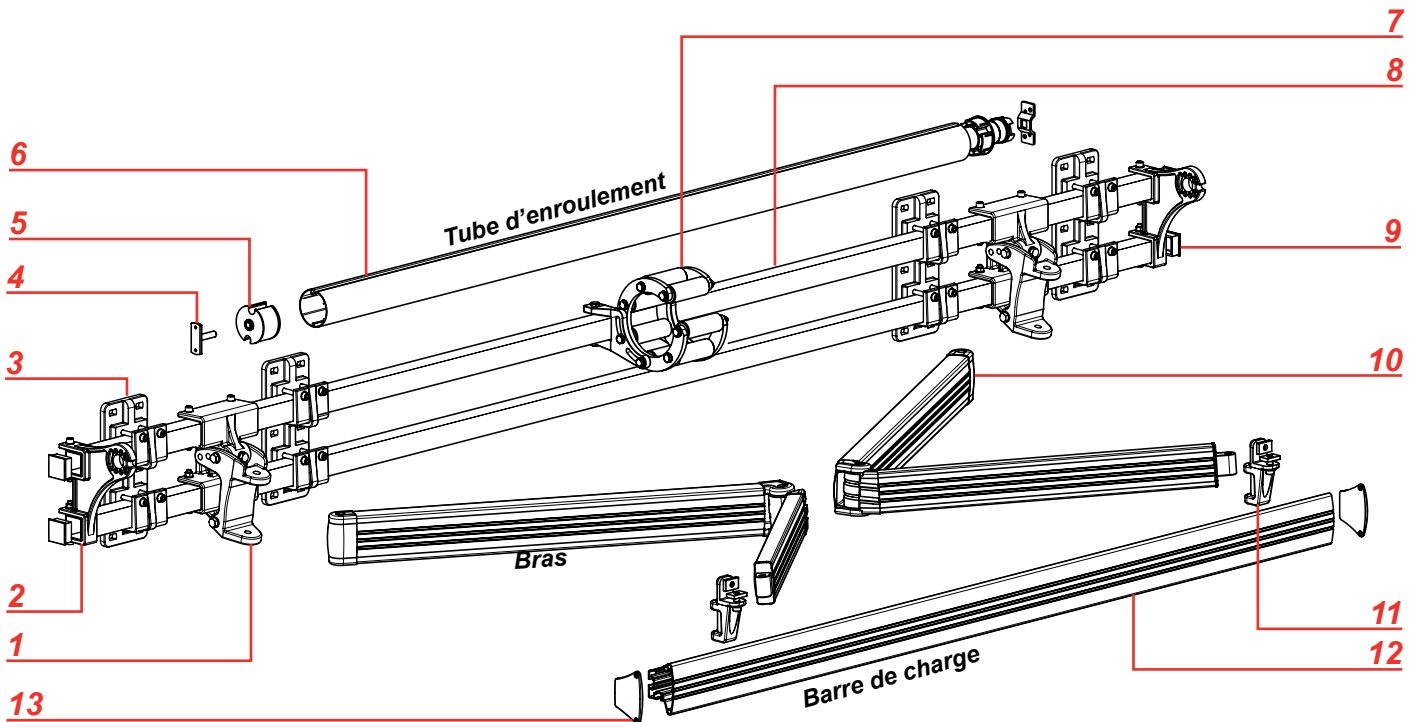

Repère	Références	Désignation
1	5001	Support de bras
2	5002	Support de tube d'enroulement
3	5005	Support mural
4	CU08	Axe support tube d'enroulement
5	EOI278PC	Tourillon creux Ø78mm
6	TO78	Tube d'enroulement Ø78mm
7	LY130	Lyre support toile
8	TAC50	Tube carré 50x50
9	EC50	Bouchon tube carré 50x50
10	BMXVTDC	Bras
11	EI5000	Griffe de bras
12	PU5000	Profil barre de charge
13	EB5000	Bouchon profil barre de charge