

NOTICE TOITURE ELECTRA PORTRAIT



3 personnes Minimum
1 journée

PRÉPARATION DE LA POSE

Outils nécessaires pour la pose hors plots béton et calage.

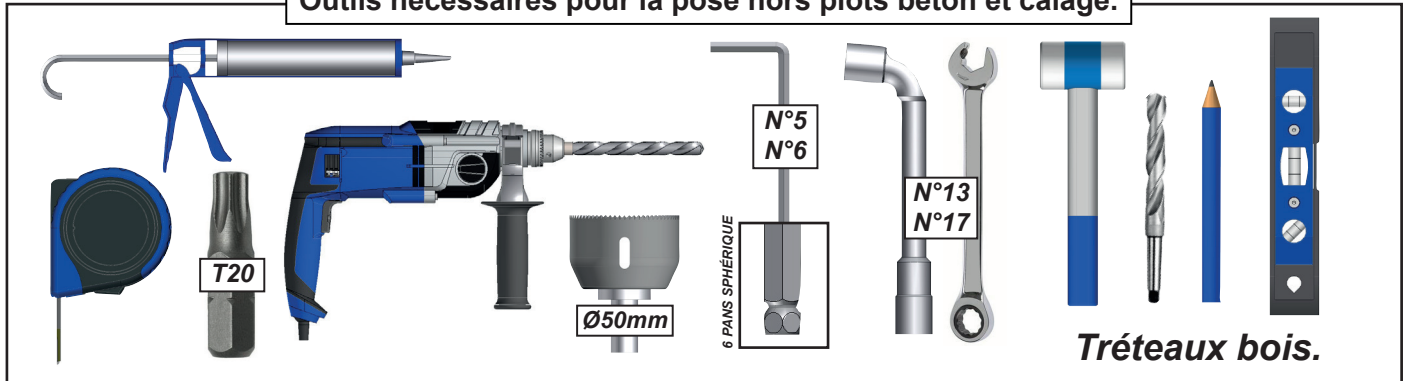

ATTENTION



ATTENTION ! VEUILLEZ LIRE CE MANUEL D'UTILISATION AVANT TOUTE UTILISATION ET INSTALLATION DU PRODUIT. CONSERVEZ CES INSTRUCTIONS AFIN DE POUVOIR VOUS Y RÉFÉRER ULTÉRIEUREMENT.

- La pose de la Toiture ELECTRA doit être réalisée avec précaution de part ses contraintes et nécessite un certain niveau de compétences :

- La prise de mesure et mise de niveau des supports et de la structure.
- Perçage du mur et sol Installation de scellement chimique ou fixation adaptée.
- Travail en hauteur et manipulation de charge lourde.
- Raccordement électrique dans le cas d'une pergola à commande électrique.

En cas de doute sur le bon déroulement et la sûreté de votre pose, faites appel à un professionnel.

- La Toiture ELECTRA doit être posée dans les règles de l'art. Trois personnes minimum sont nécessaire avec un équipement de protection individuelle (EPI) et le matériel adapté. En cas de problème, veuillez consulter une personne qualifiée sur ce produit pour obtenir de l'assistance.
- Respectez les instructions de sécurité afin de prévenir tout dommage lié à une utilisation incorrecte ! Respectez tous les avertissements apposés sur la notice.
- C'est un produit qui présente un risque de chute et d'accident corporel grave. Toutes les étapes de montage doivent être scrupuleusement respectées. Un défaut de fixation ou une pose incorrecte peut entraîner la chute ou la casse de la pergola. Il est important pour la sécurité des personnes de suivre ces instructions.
- Il est formellement interdit de monter sur les panneaux photovoltaïques de la toiture.
- Il est formellement interdit de monter sur la structure de la toiture.
- Il incombe au poseur d'assurer la fixation et le maintien au sol de la toiture.
- Le fabricant n'assume aucune responsabilité pour les dommages causés à la Toiture ELECTRA ou à son contenu par les catastrophes naturelles ou événements particuliers pour toutes Toiture ELECTRA posées dans le non respect des préconisations présentes dans la notice de pose.
- En cas de forte chute de neige, retirer la neige présente sur la Toiture ELECTRA. Ne laisser en aucun cas la neige s'accumuler.
- La Toiture ELECTRA n'est pas considéré comme un éléments de couverture. Elle ne peut être posée sur le toit d'un logement ou d'un bâtiment industriel. Son utilisation est réservée pour tous éléments extérieurs ne nécessitant pas d'étanchéité. Le produit confère une protection contre les pluies faibles à modérées.



AVANT DE DÉBUTER LA POSE, vérifier le contenu des colis reçus si un élément vous interpelle ou serait manquant pendant cette vérification, contacter notre service technique au plus vite (ne pas monter la structure si des éléments sont défectueux.)

Vérifier la planéité de votre support. Dans le cas de pannes creuses, bombée ou pas de niveau, effectuer un calage solide des profils supports panneaux afin d'obtenir un alignement et un niveau correct.

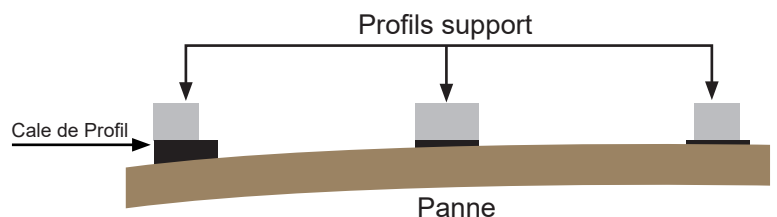

Recommandation: nous préconisons le graissage des vis Inox avant l'assemblage pour éviter le grippage dû à l'échauffement des fixations lors d'un vissage trop rapide. Nous conseillons également de visser progressivement par aller-retour avec un couple de serrage modéré.

LA TOITURE ELECTRA PORTRAIT

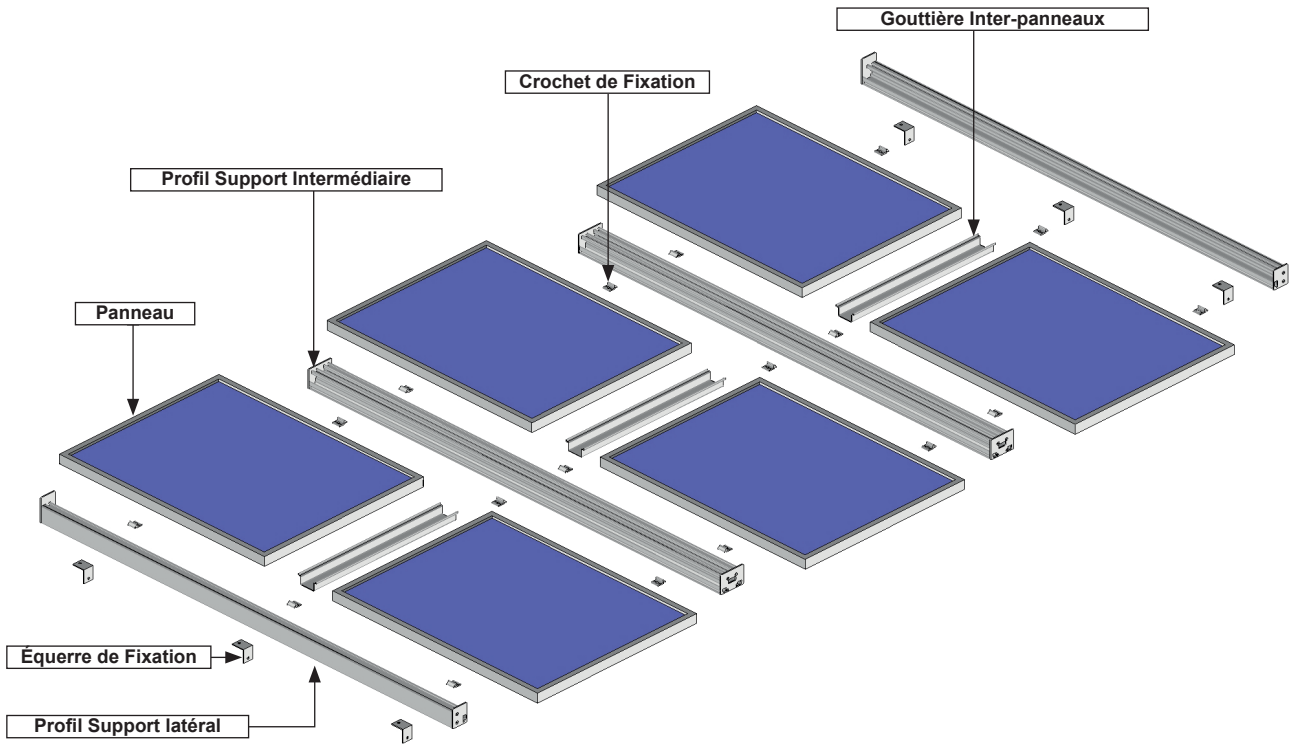

Les profils.

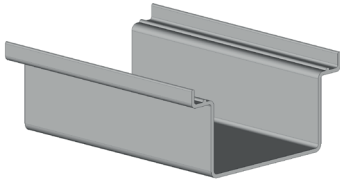

PPV74 :
Nb : Colonne PV x (Ligne PV - 1)

Les Ensembles.

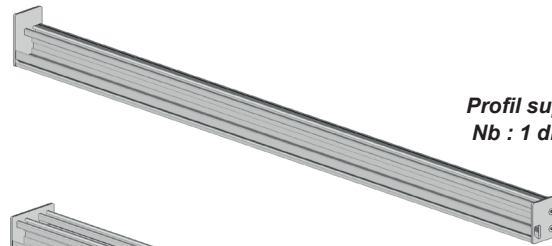

Profil support latéraux :
Nb : 1 droit + 1 gauche

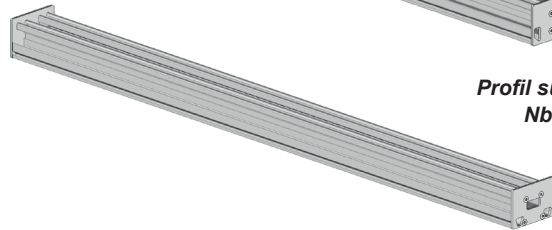

Profil support intermédiaire :
Nb : Colonne PV - 1

Accessoires



KITVS1
Nb = Panneau PV x 4
+ EQ50x40
+ Micro-onduleur x 2



DIN9055M6
Nb = Profil support Intermédiaire

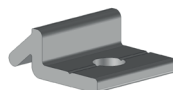

PV04 09
Nb = Panneau PV x 3

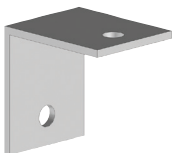

EQ50x40
Nb = Ligne Panneau PV x 2



VBTXØ6X60
Nb = PV04 09
+ EQ50x40
+ Profil support Intermédiaire

Option chemin de câble.

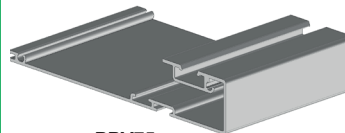

PPV75
Nb = 2

ISO1458ST4.8x20mm Laqué
Nb = 8

10mm

JO51
Nb = PPV75

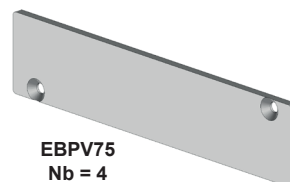

EBPV75
Nb = 4

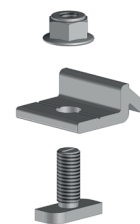

PV04 13
Nb = Profil support x 2

ENCOMBRE

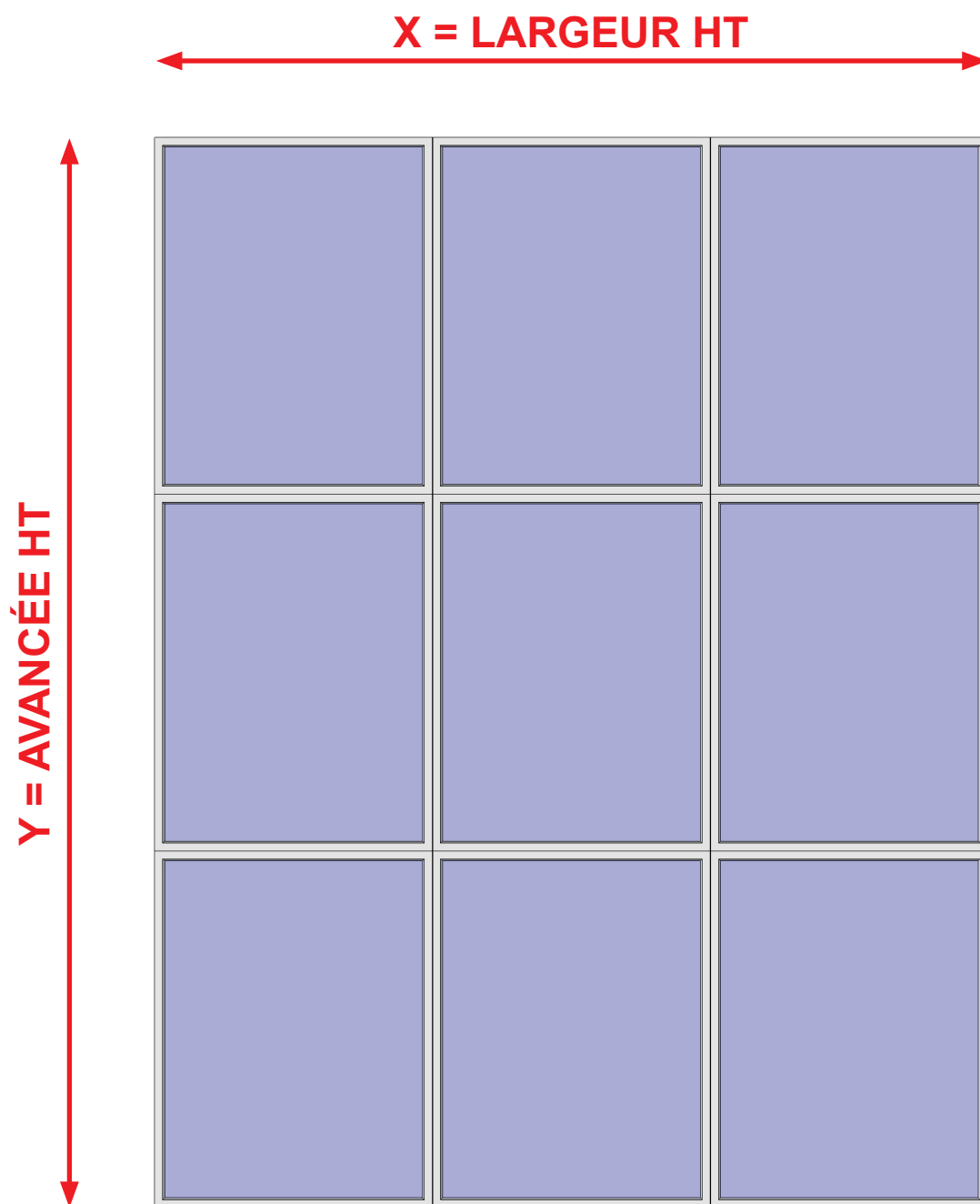

$$X = \text{Nb panneau} \times (\text{Largeur Panneau} + 2)$$

$$Y = \text{Nb panneau} \times (\text{Longueur Panneau} + 2) + 8\text{mm}$$

1 Contrôle des distances entre support.

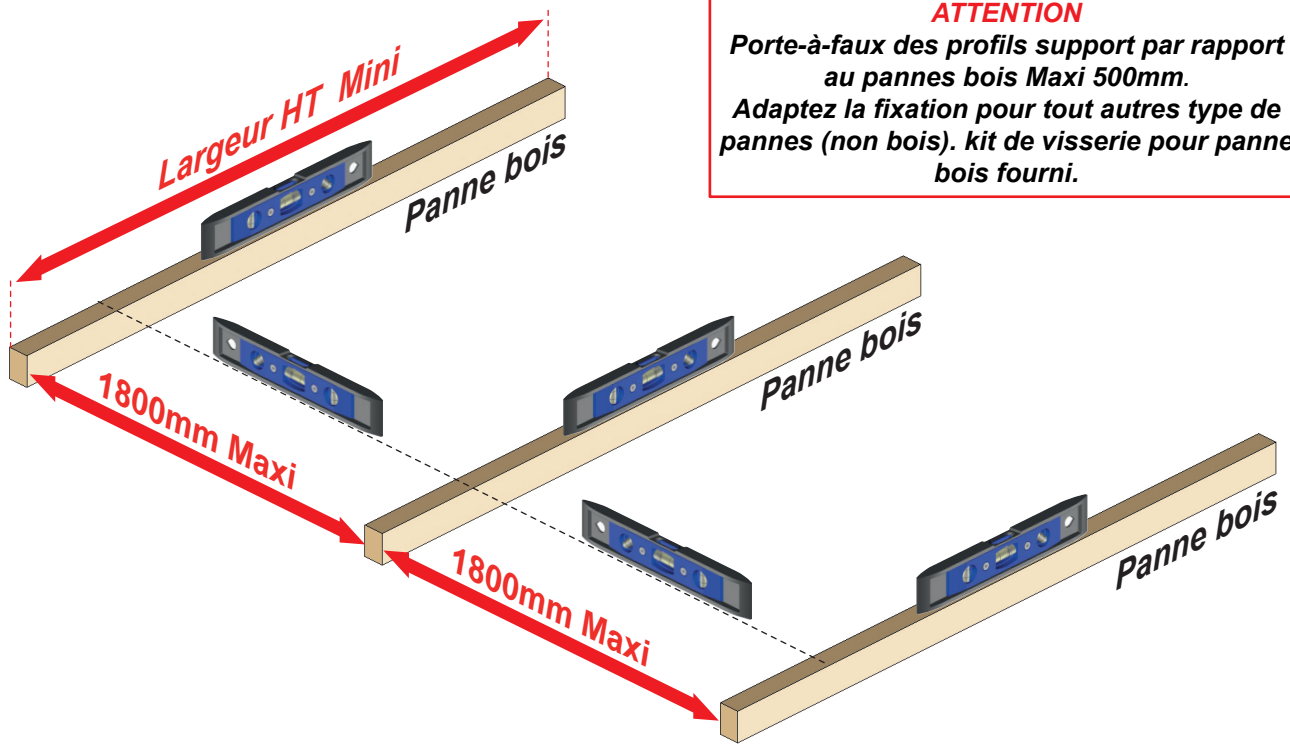

ATTENTION
Porte-à-faux des profils support par rapport au pannes bois Maxi 500mm.
Adaptez la fixation pour tout autres type de pannes (non bois). kit de visserie pour panne bois fourni.

2 Préparation des profils latéraux support panneaux.

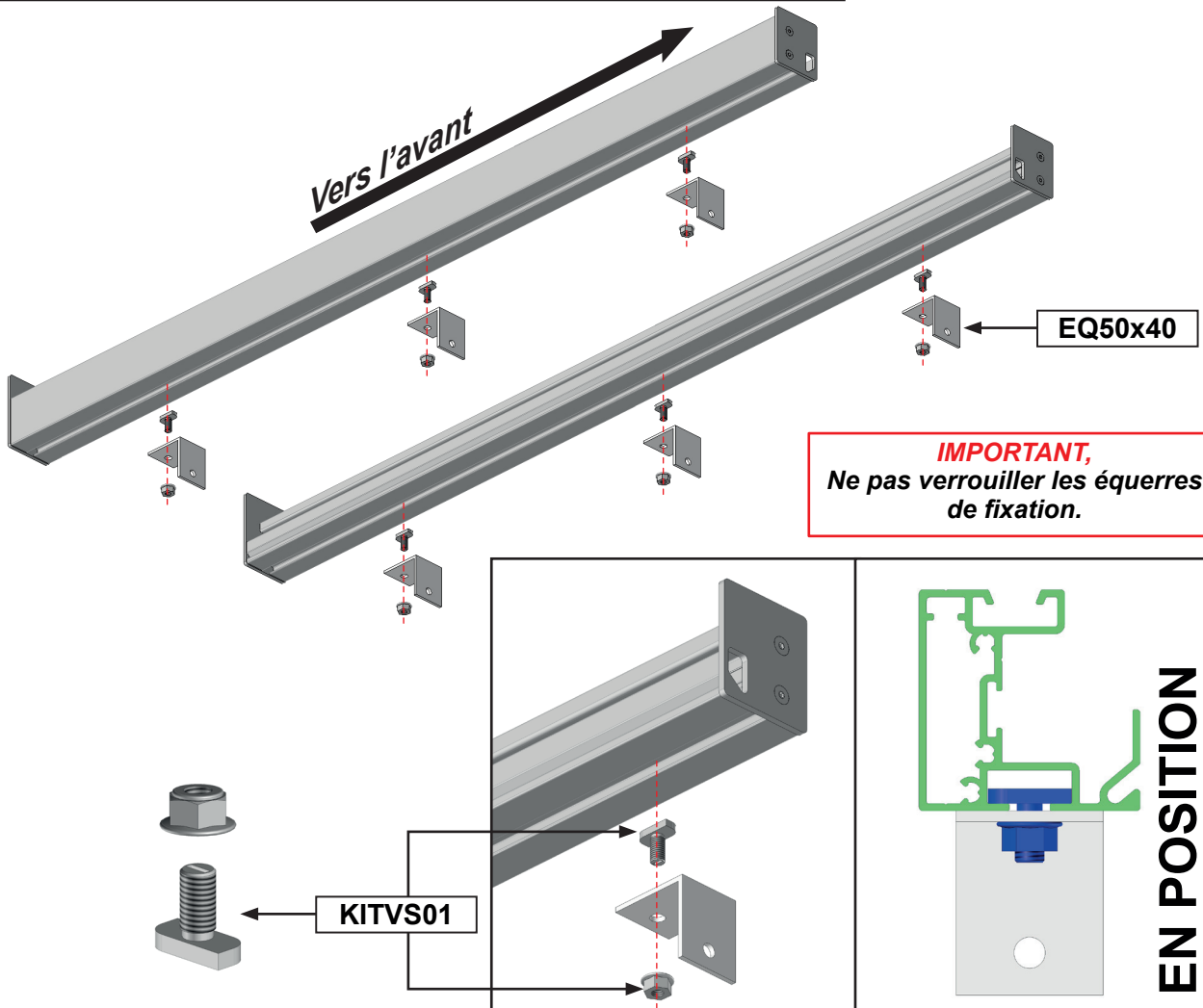

3 Pose du 1er profil latéral support panneaux.

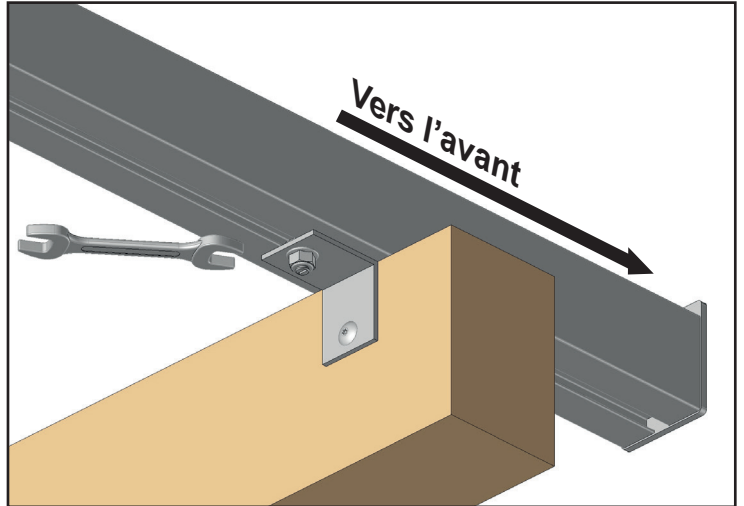
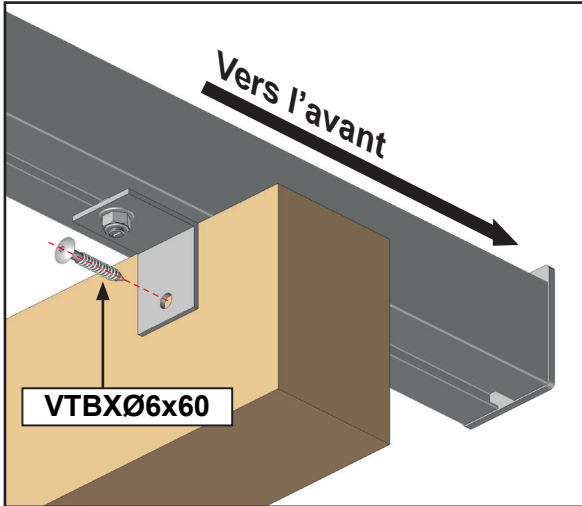
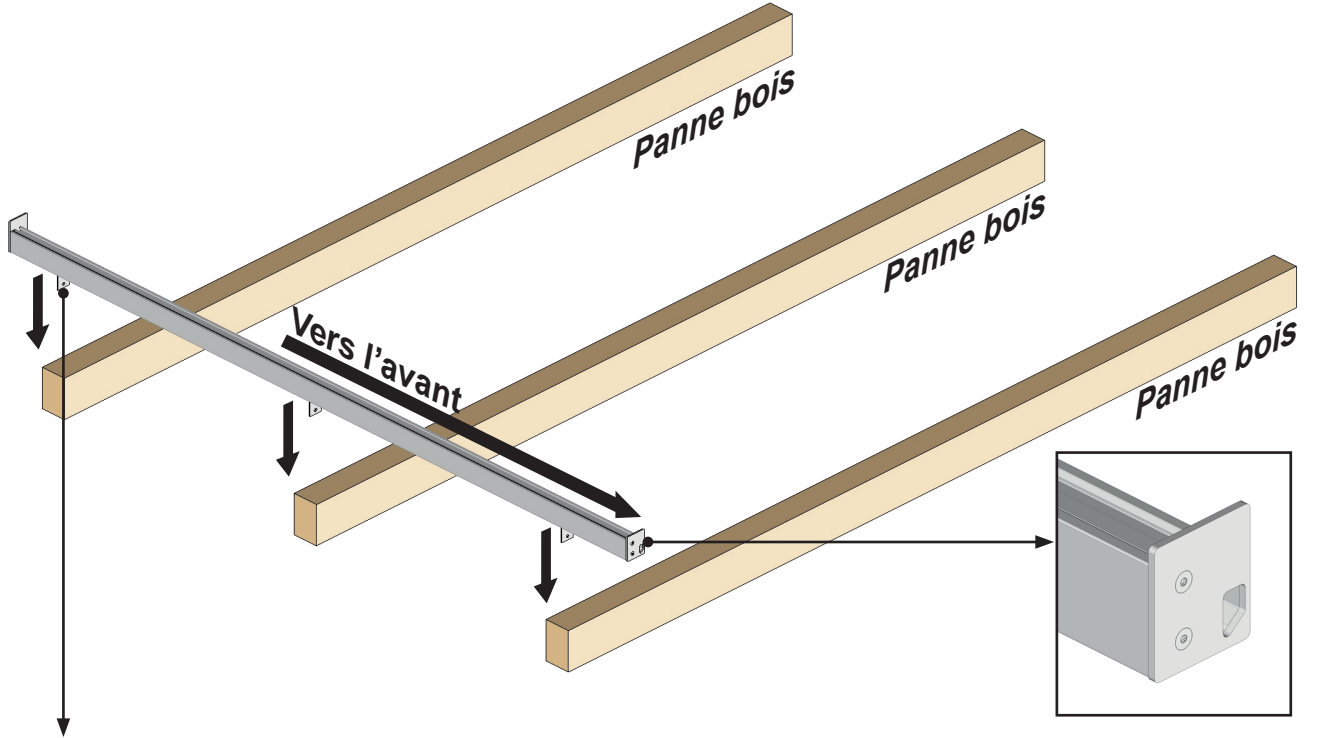

ATTENTION

Assurez vous de la bonne fixation du profil support panneaux latéral, risque de chute. Réaliser la fixation des équerres de fixation sur chaque pannes présentes, 1 équerre par panne bois. Adaptez la fixation pour tout autres type de pannes (non bois). En cas de pente, fixez les équerres comme ci dessous.

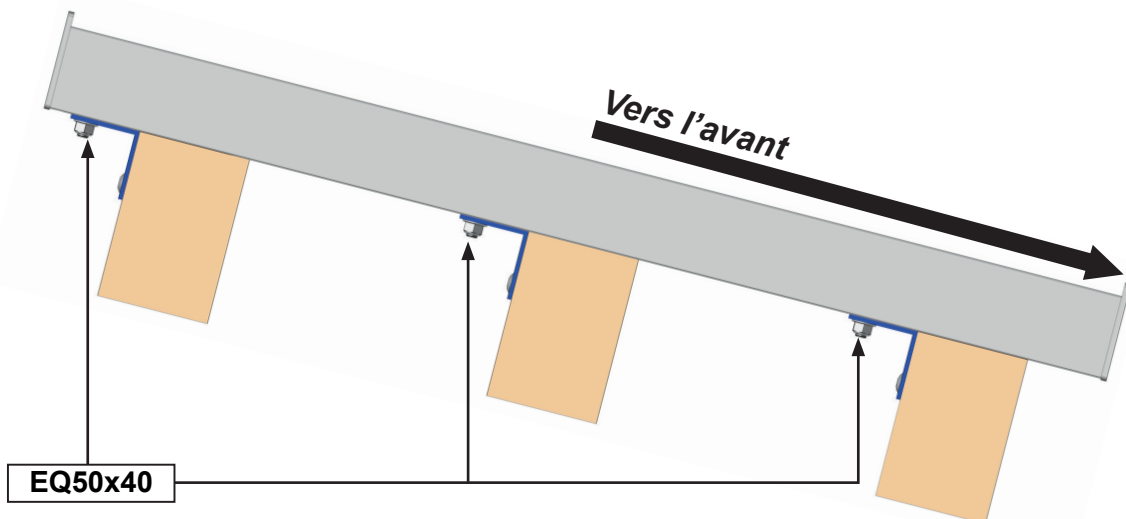

4 Pose des crochets de fixation.

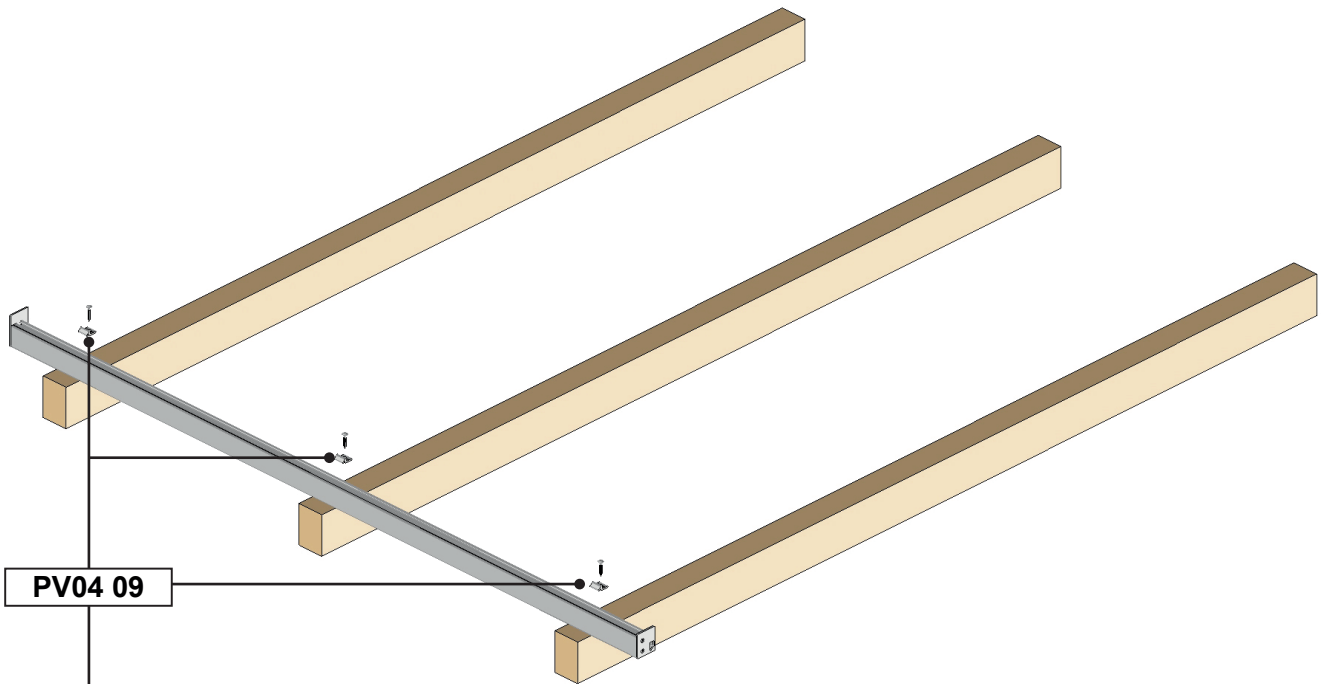

VTBXØ6x60

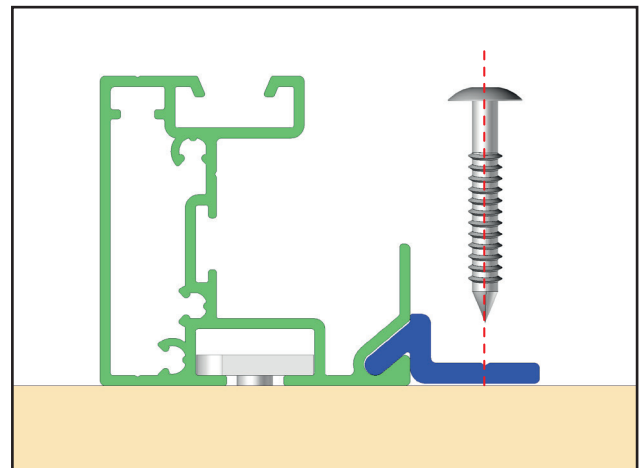
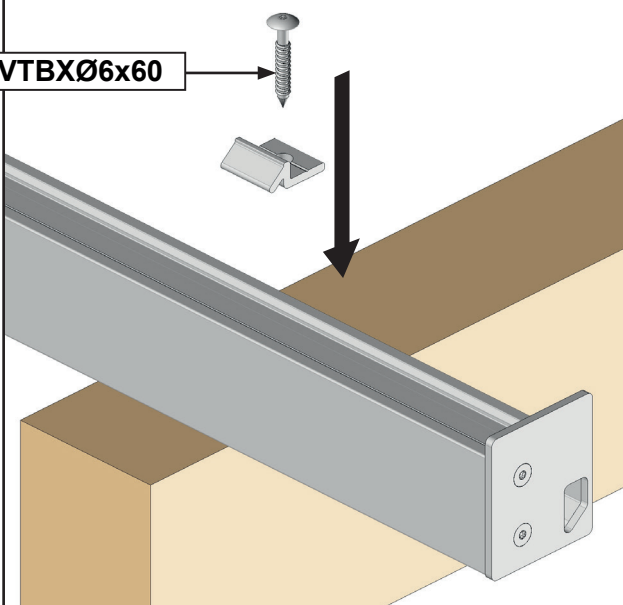

ATTENTION

Assurez vous de la bonne fixation des crochets, risque de chute. Adaptez la fixation pour tout autre type de pannes (non bois)

5 Pose du 1er profil intermédiaire support panneaux.

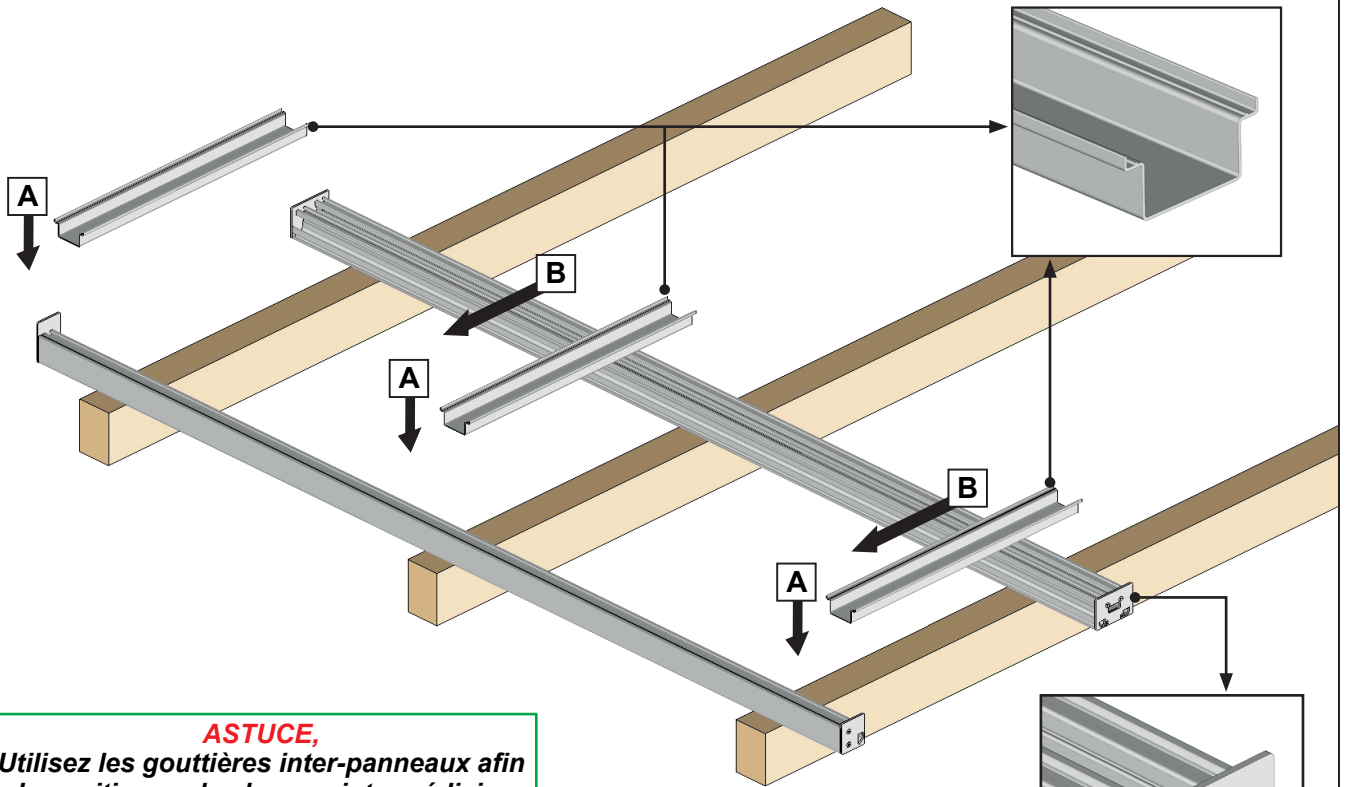

ASTUCE,
Utilisez les gouttières inter-panneaux afin de positionner le chevron intermédiaire.

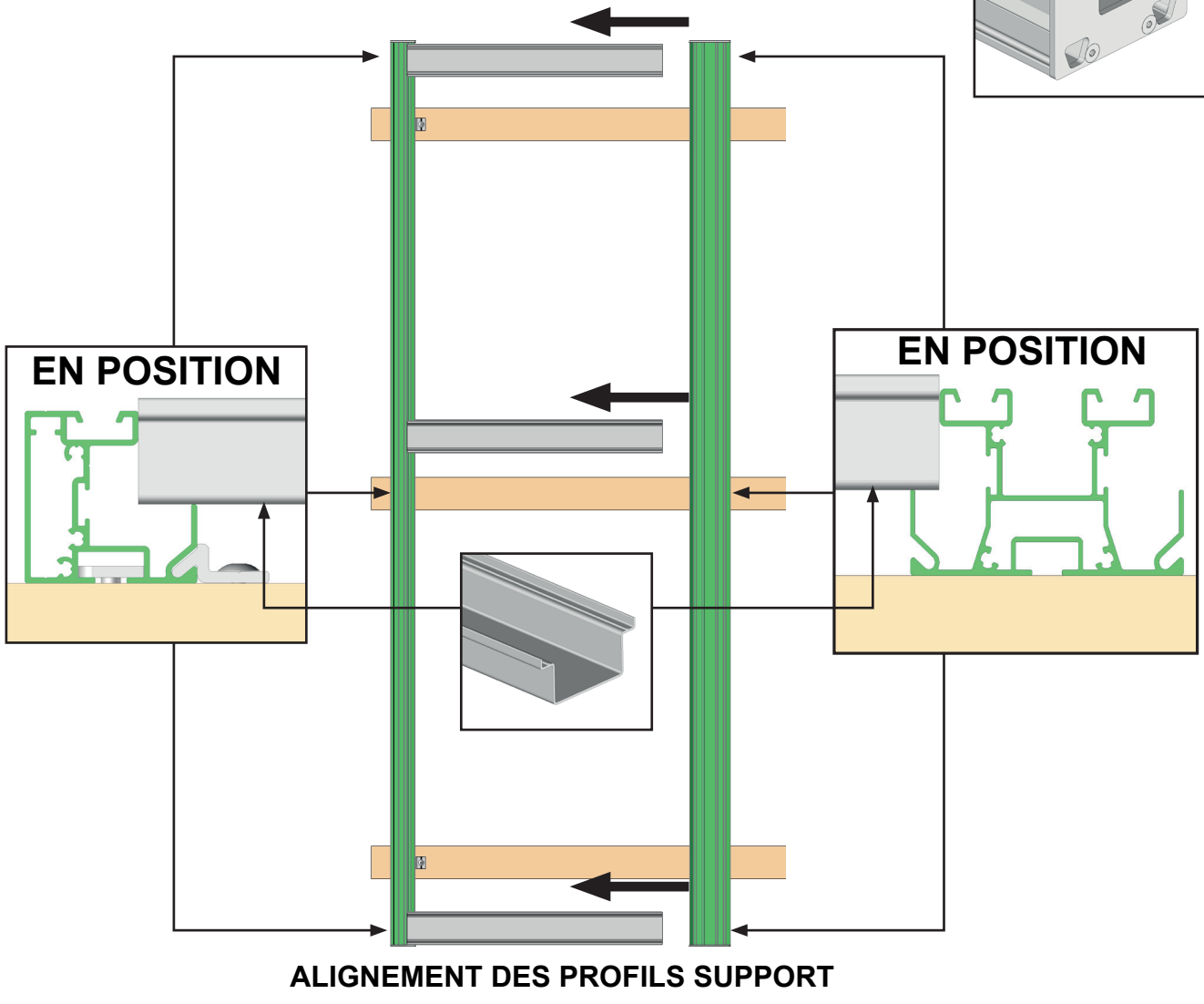

6 Pose des crochets de fixation.

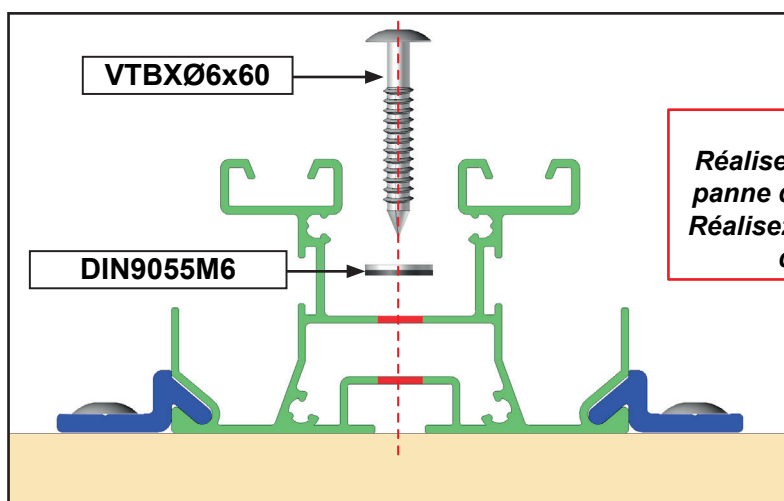
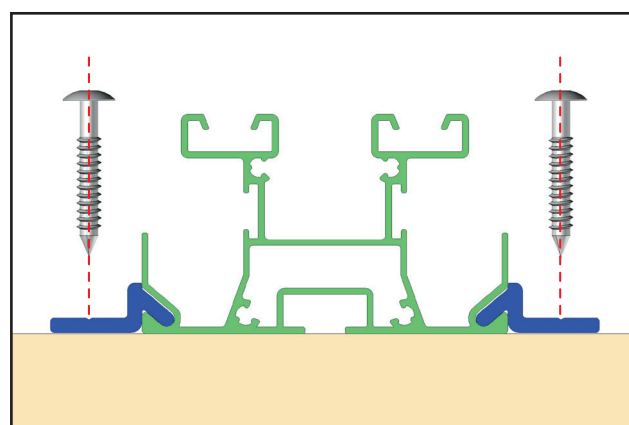
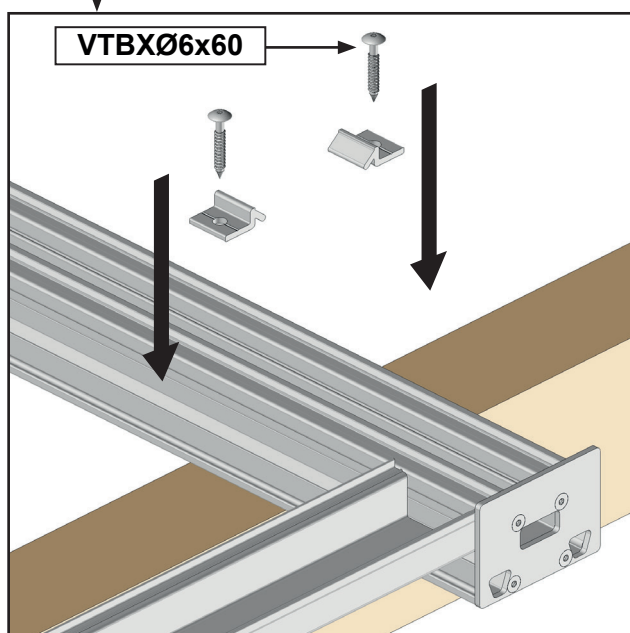
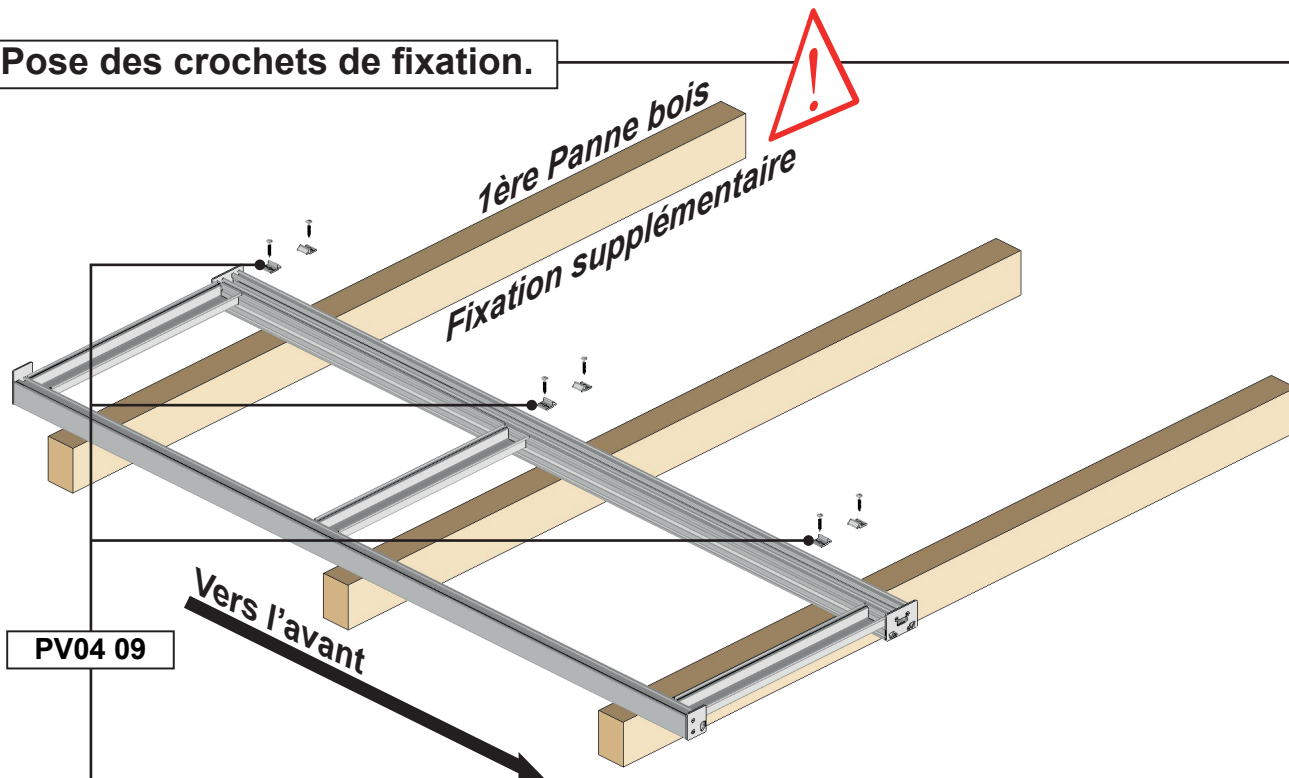

ATTENTION
Réaliser une fixation supplémentaire sur la 1ère panne de chaque profil support intermédiaires.
Réalisez le perçage pour le passage de la vis. Kit de fixation fourni pour panne bois.

ATTENTION
Assurez vous de la bonne fixation des crochets, risque de chute. Adaptez la fixation pour tout autre type de pannes (non bois).

7 Pose des profils support panneaux restant.

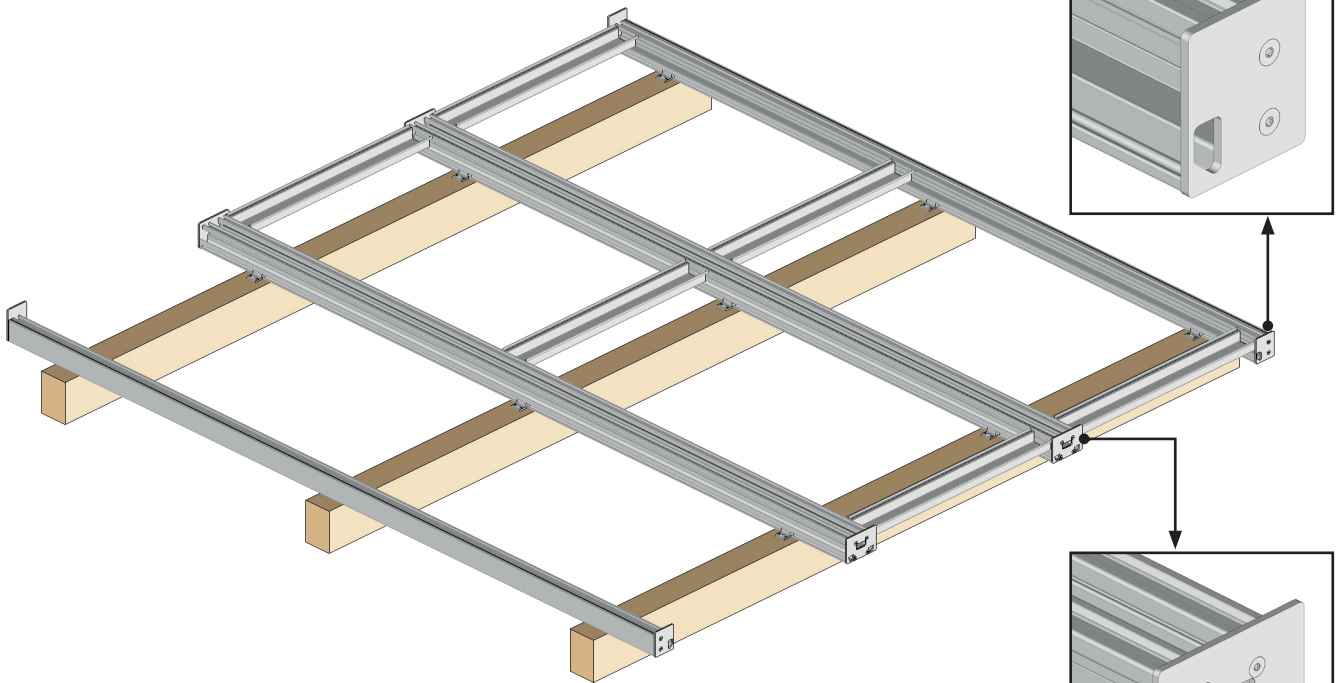

ATTENTION

Réalisez les mêmes opérations pour la fixation des profils support panneaux restant. Assurez vous de leur bonne fixation, risque de chute. Adaptez la fixation pour tout autre type de pannes (non bois).

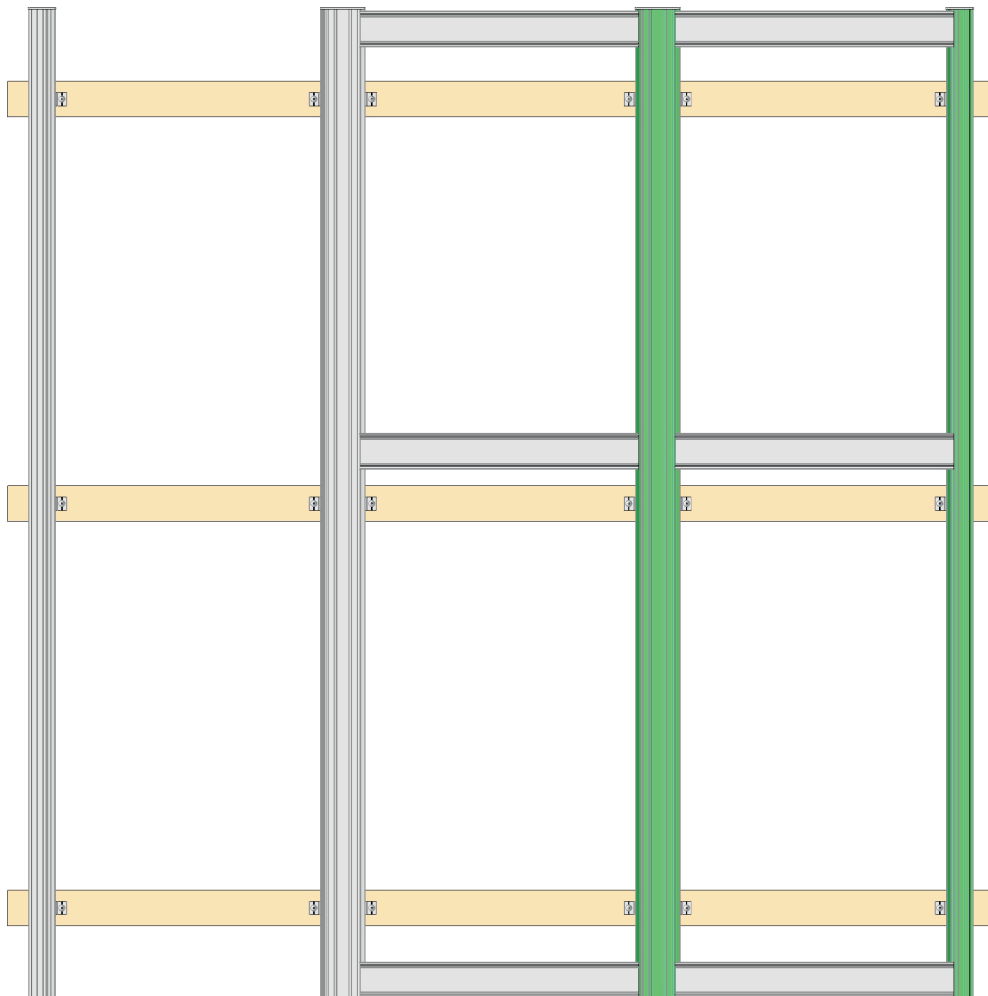

ALIGNEMENT DES PROFILS SUPPORT

8

Préparation des panneaux photovoltaïques.

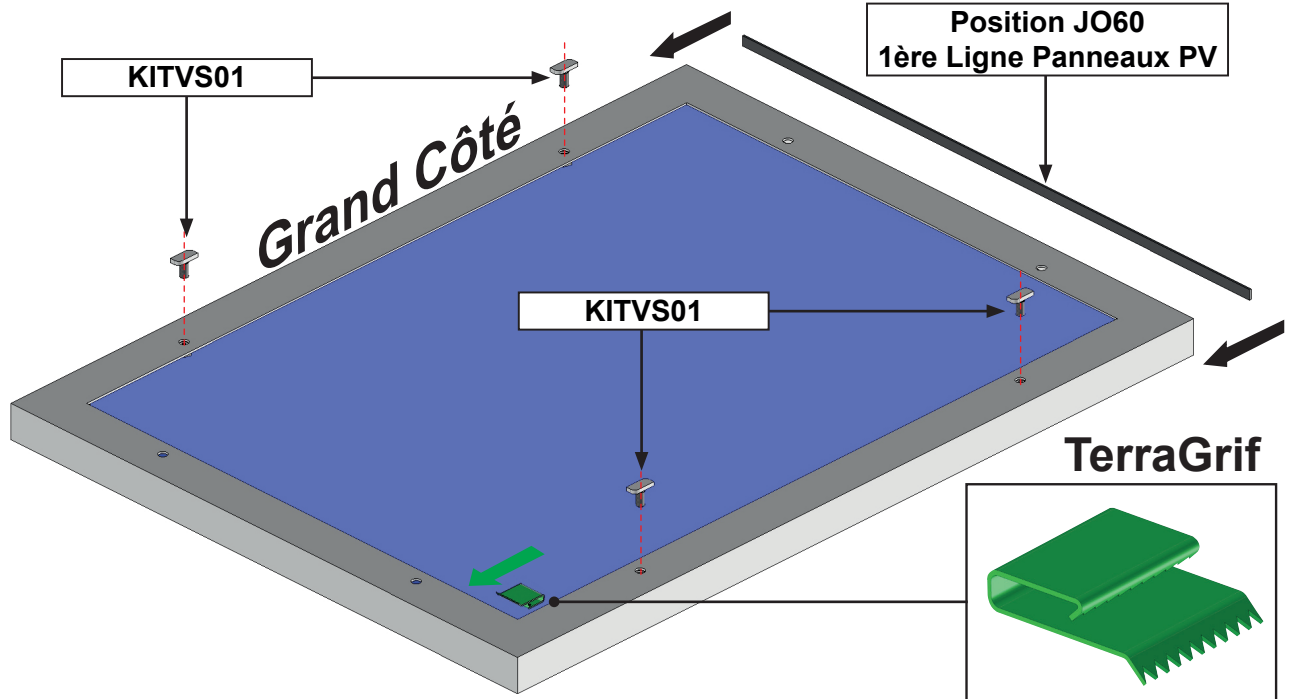

ATTENTION
Prenez garde à ne pas rayer les cellules ou endommager les panneaux photovoltaïques.

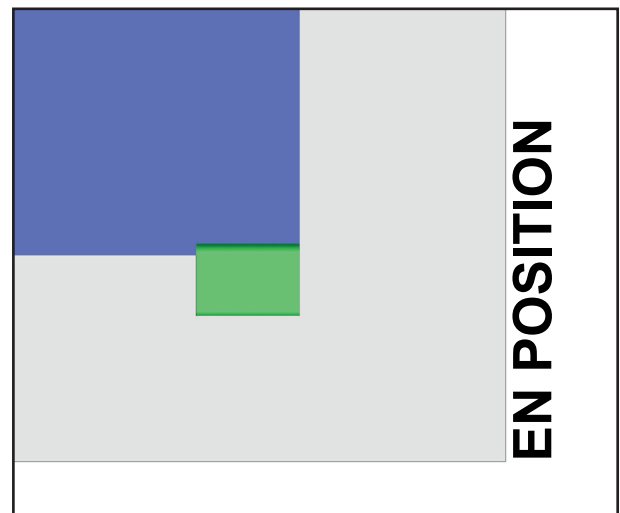
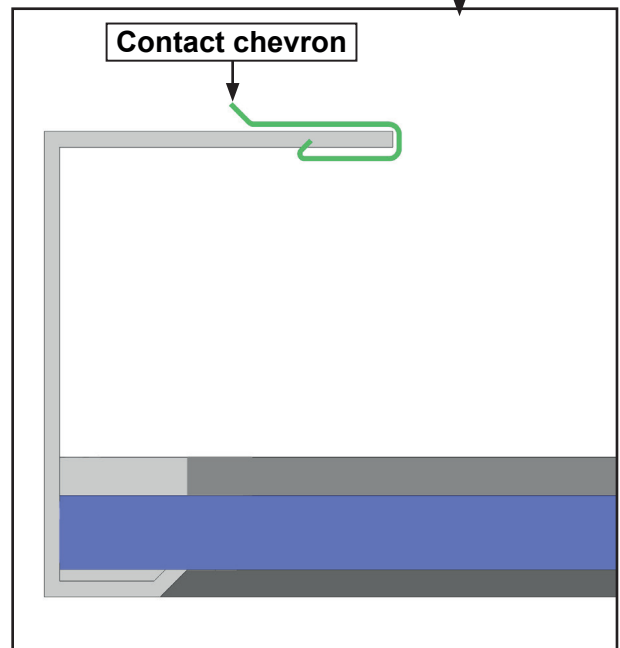
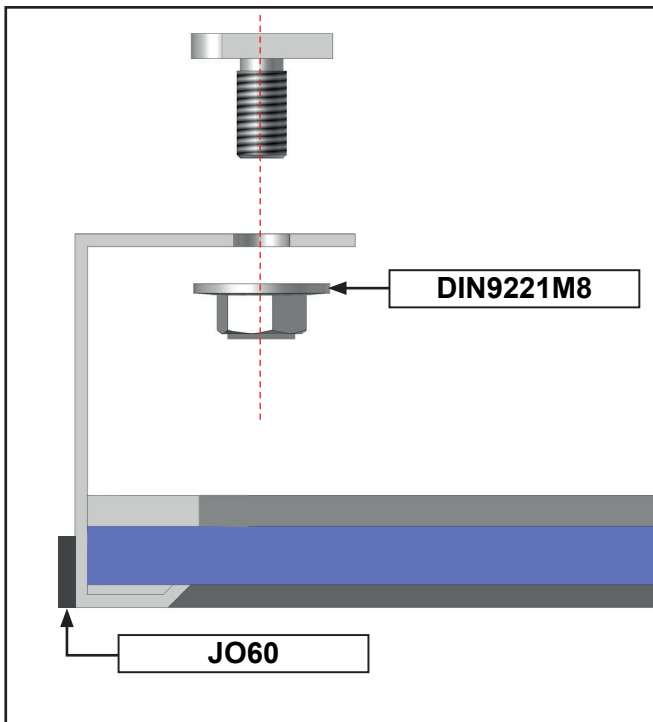

9 Pose de la 1ère colonne de Panneaux.

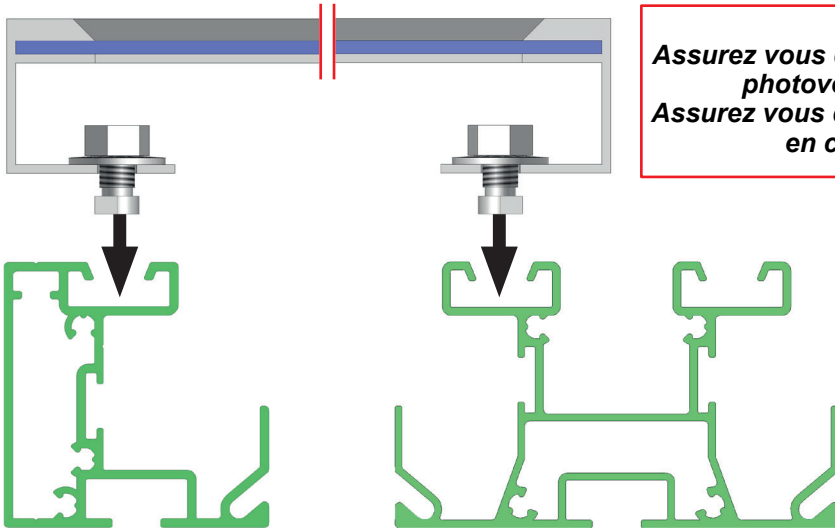
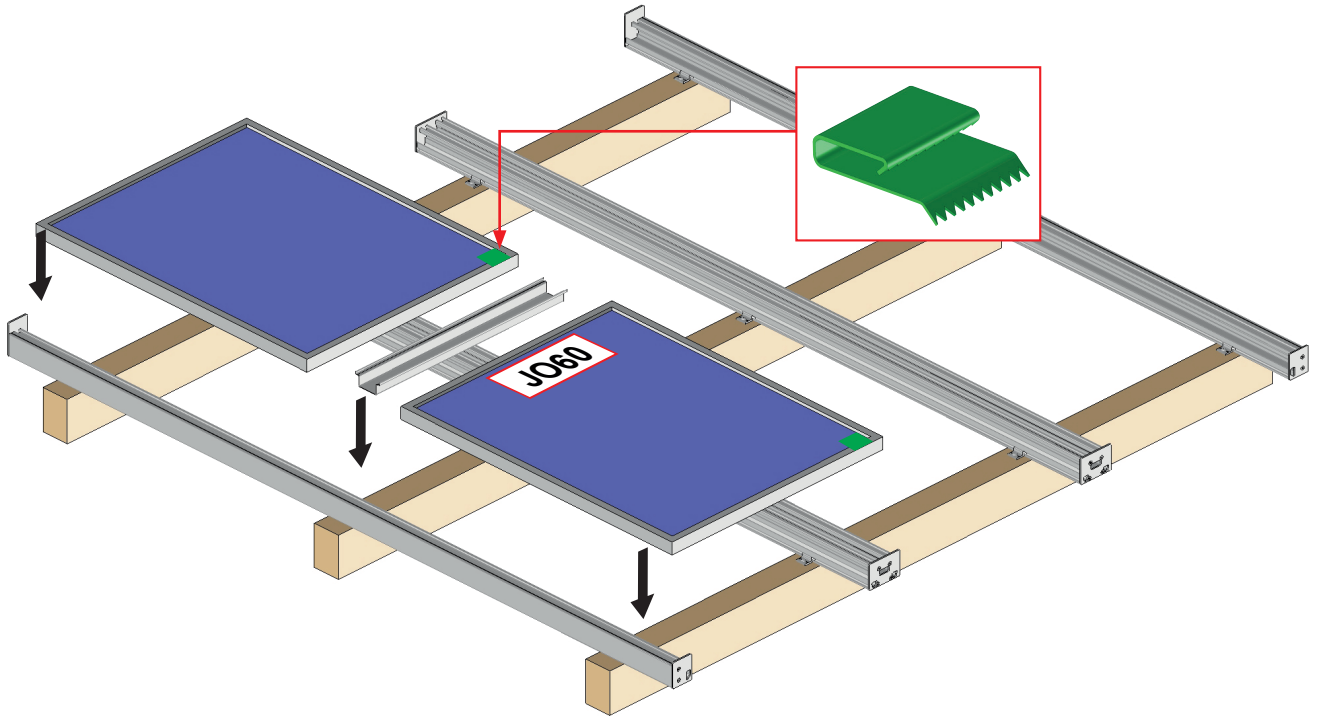

ATTENTION,
Assurez vous du bon verrouillage des panneaux photovoltaïques. Risque de chute.
Assurez vous que la TerraGrif de chaque PV soit en contact avec le chevron.

JO60 EN BUTÉE

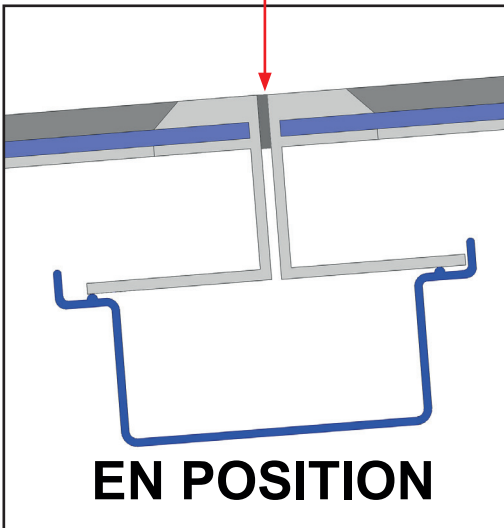

VERROUILLEZ

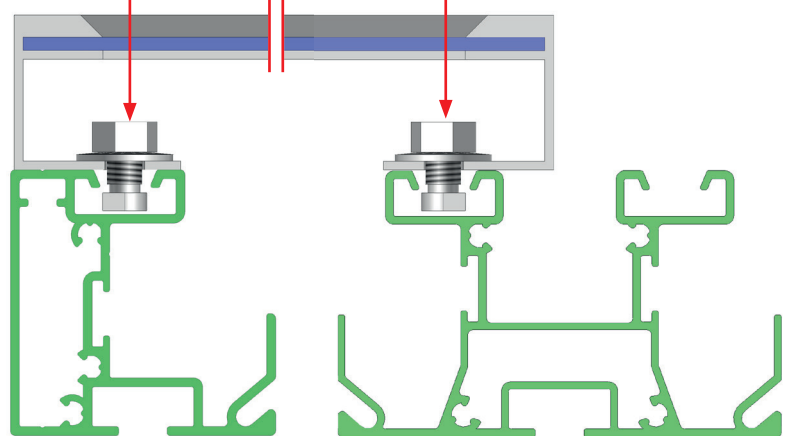

10 Pose des panneaux restants.

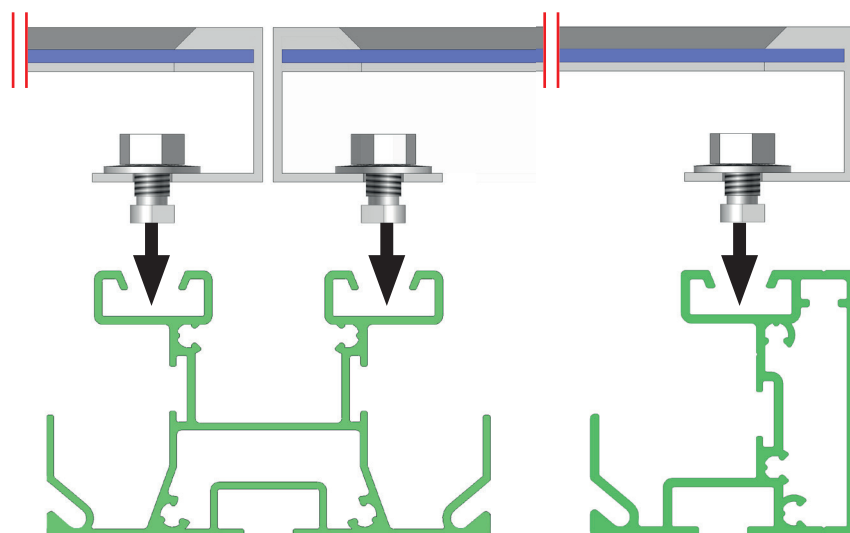
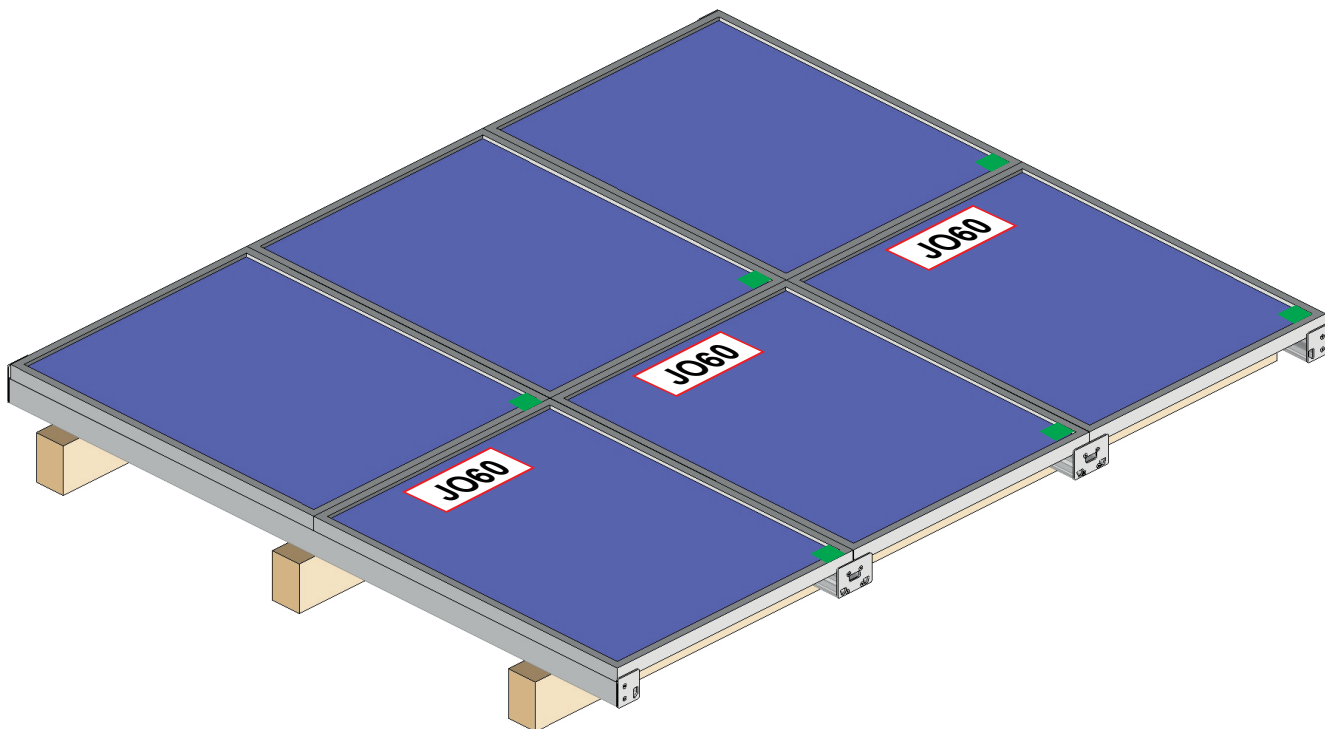

ATTENTION,
Assurez vous du bon verrouillage
des panneaux photovoltaïques.
Risque de chute.
Assurez vous que la TerraGrif de
chaque PV soit en contact avec le
chevron.

JO60 EN BUTÉE

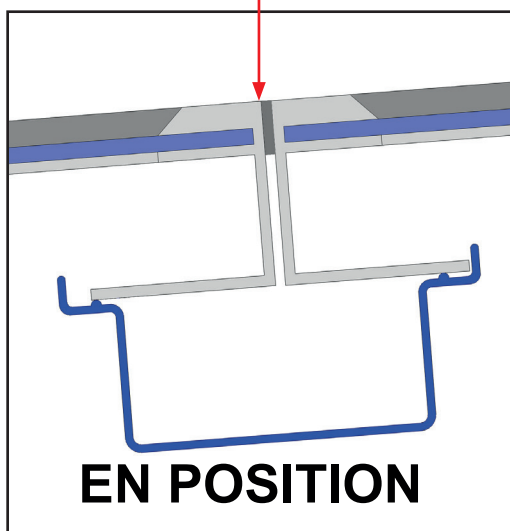

VERROUILLEZ

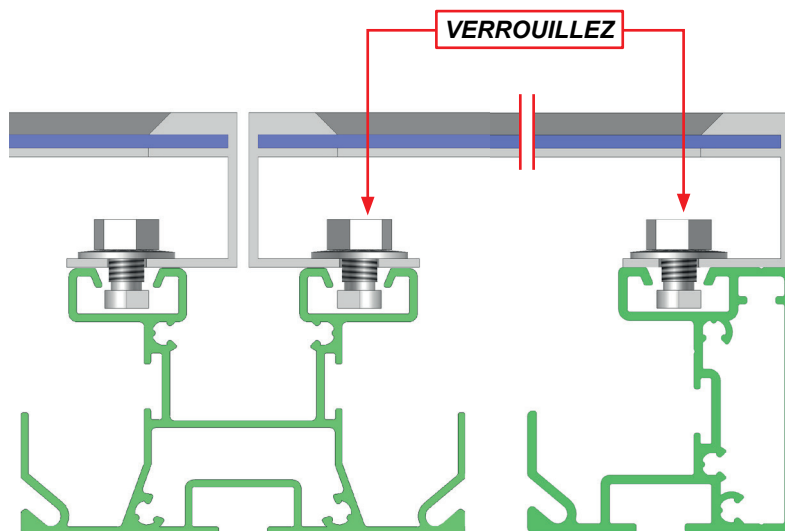

12 Option chemin de câble. Pose du profil chemin de câble.

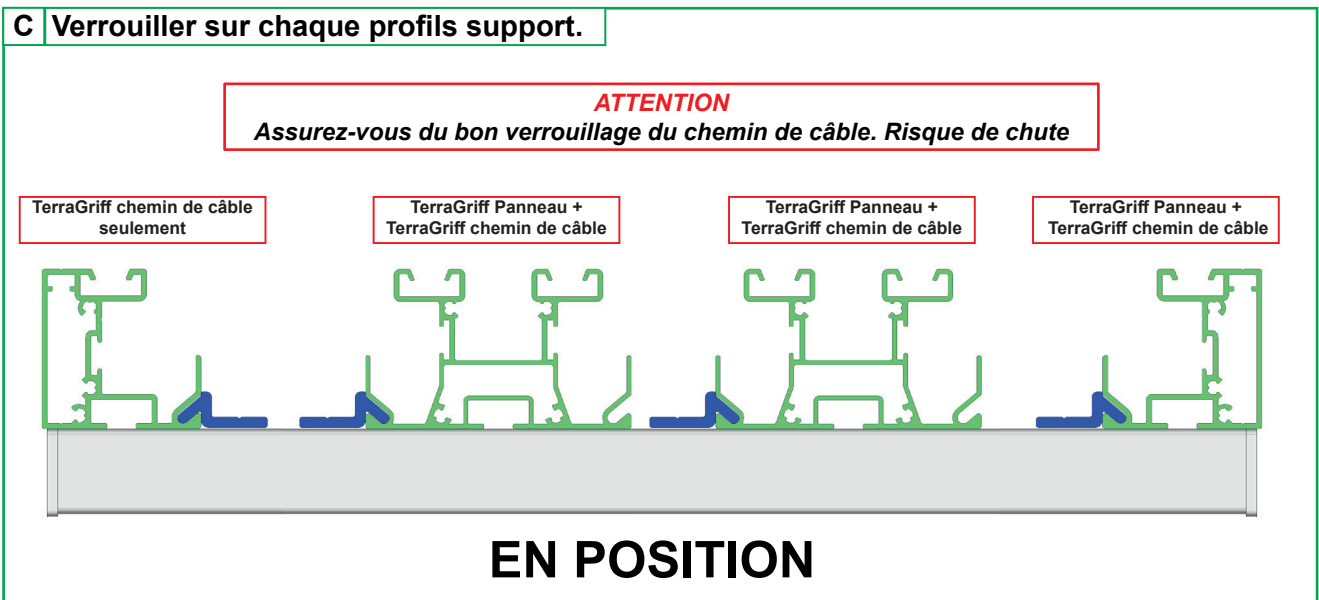
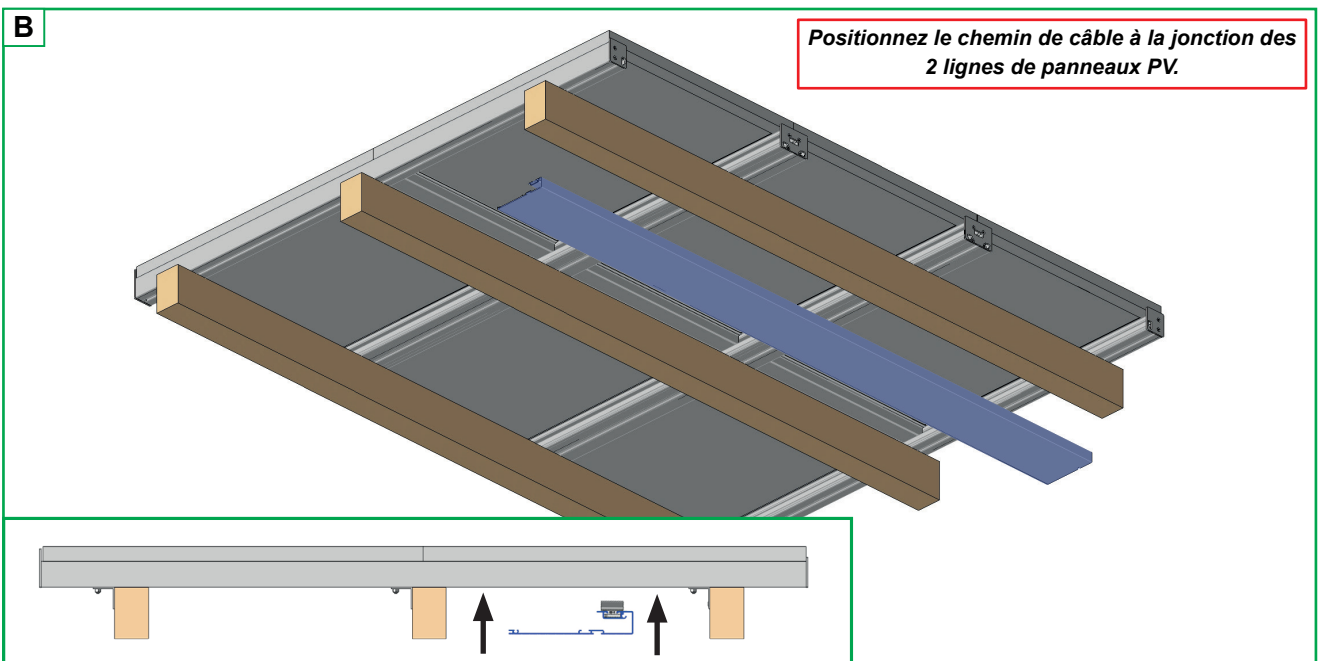
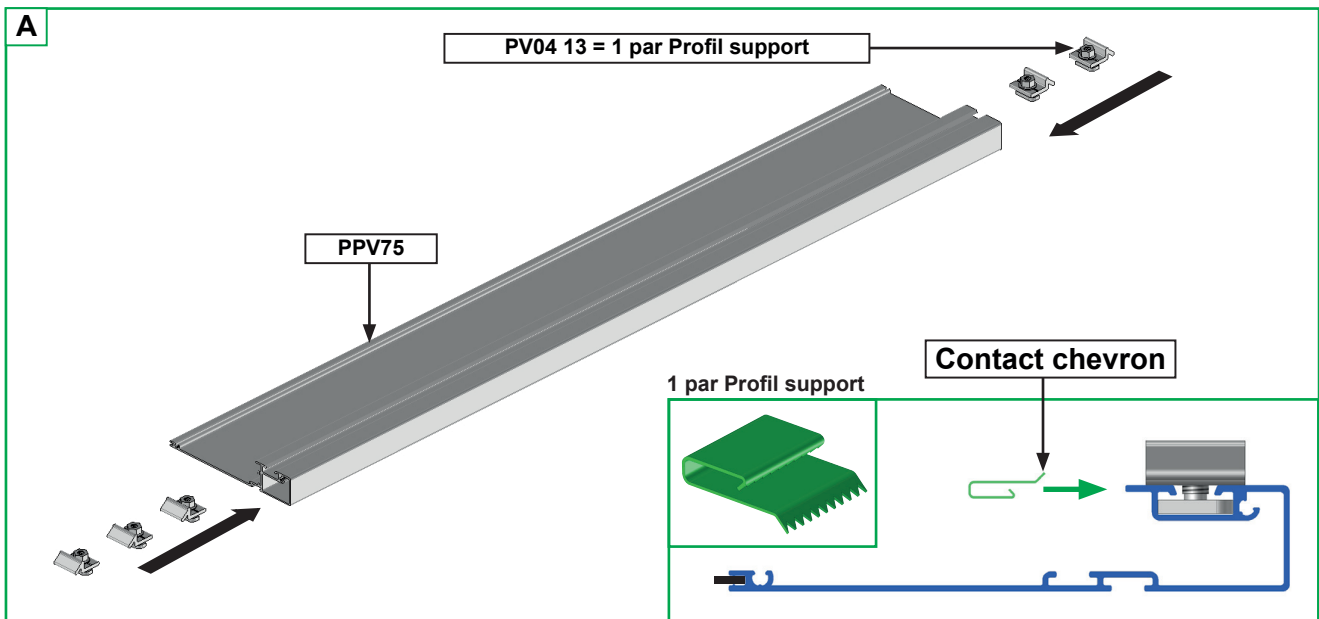

13 Pose des Micro-onduleurs.

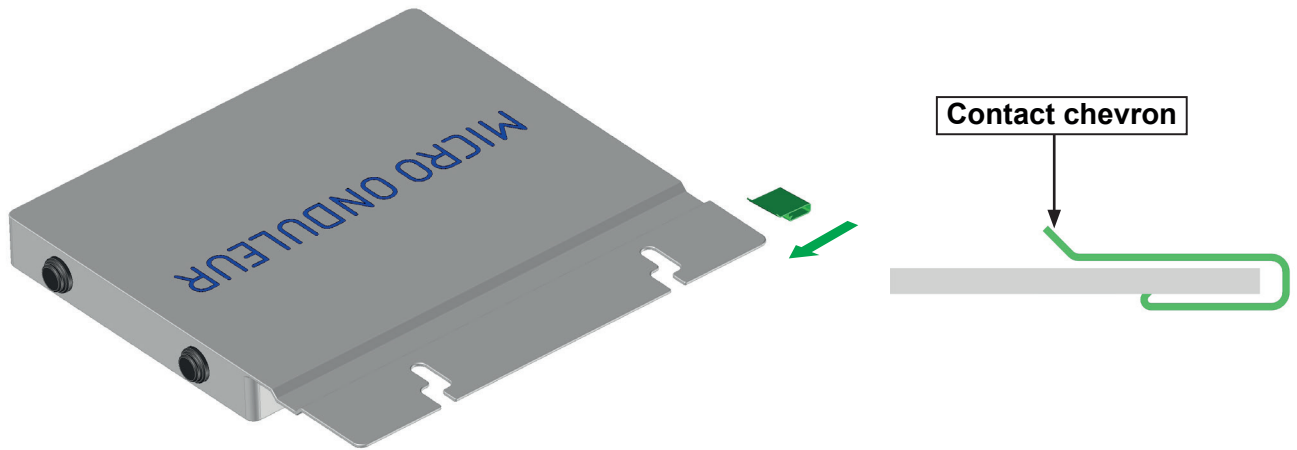

Assurez-vous du bon serrage des micro-onduleurs. Risque de chute.

Sans chemin de câble.

IMPORTANT :
Déterminer sur quels profils support fixer les micro-onduleurs selon votre installation et votre nombre de panneaux PV.

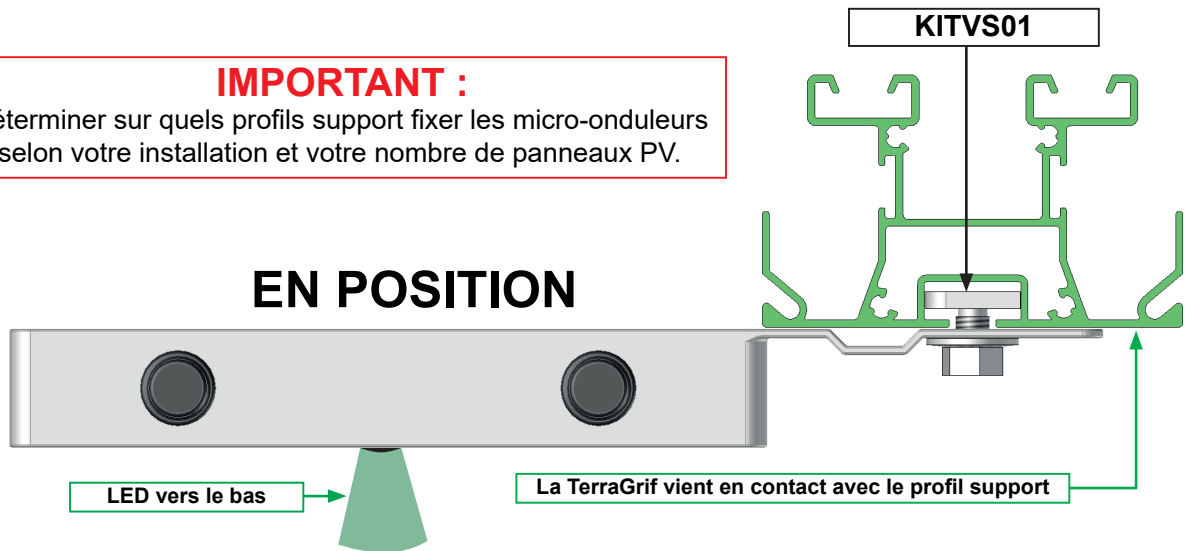

Avec chemin de câble.

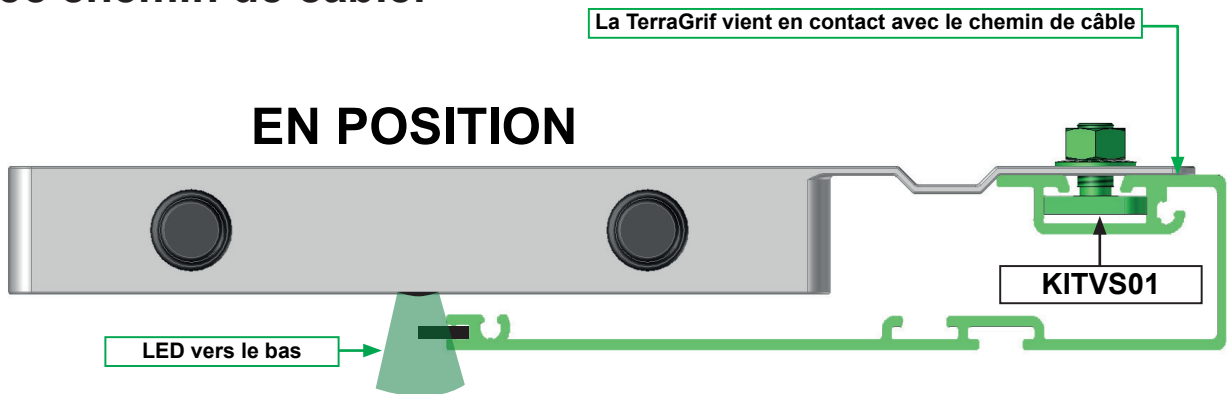

Note : réalisez une découpe sur le joint présent sur le PPV75 au niveau des LED

13 Câbler l'installation.

Se référer à la notice de câblage livrée avec la partie électrique.

14 Option chemin de câble. Finition du chemin de câble.

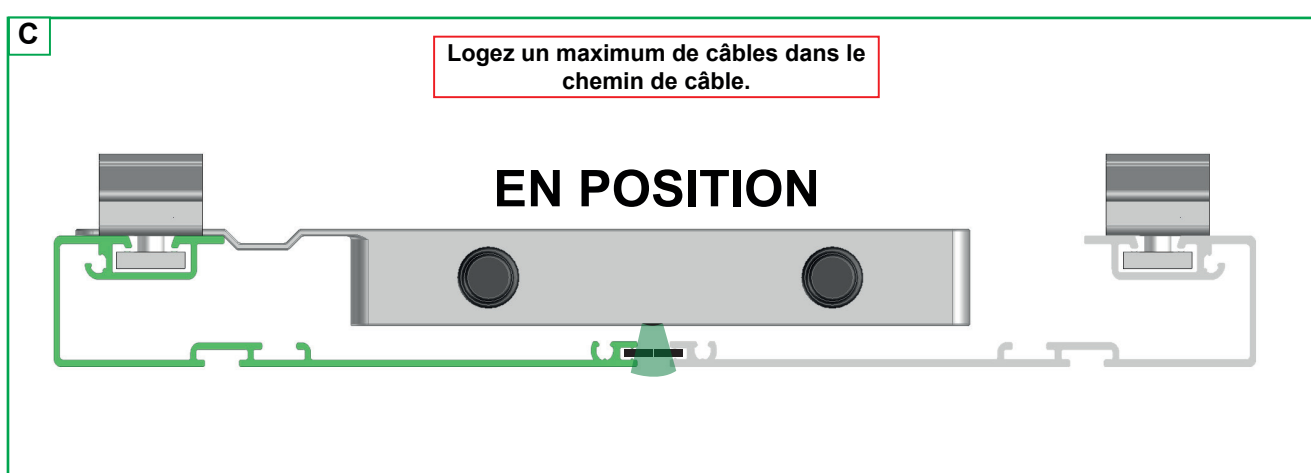
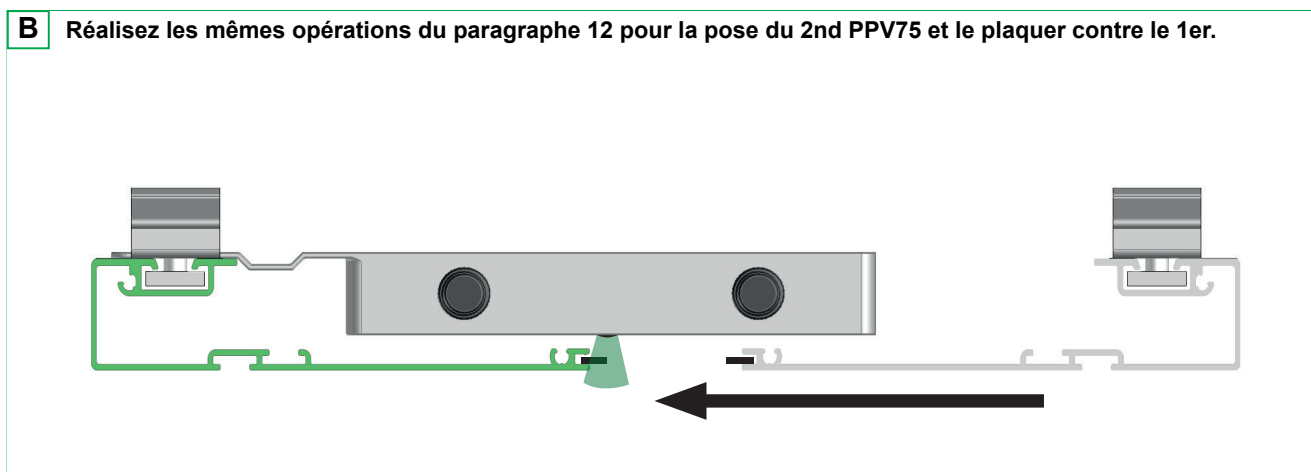
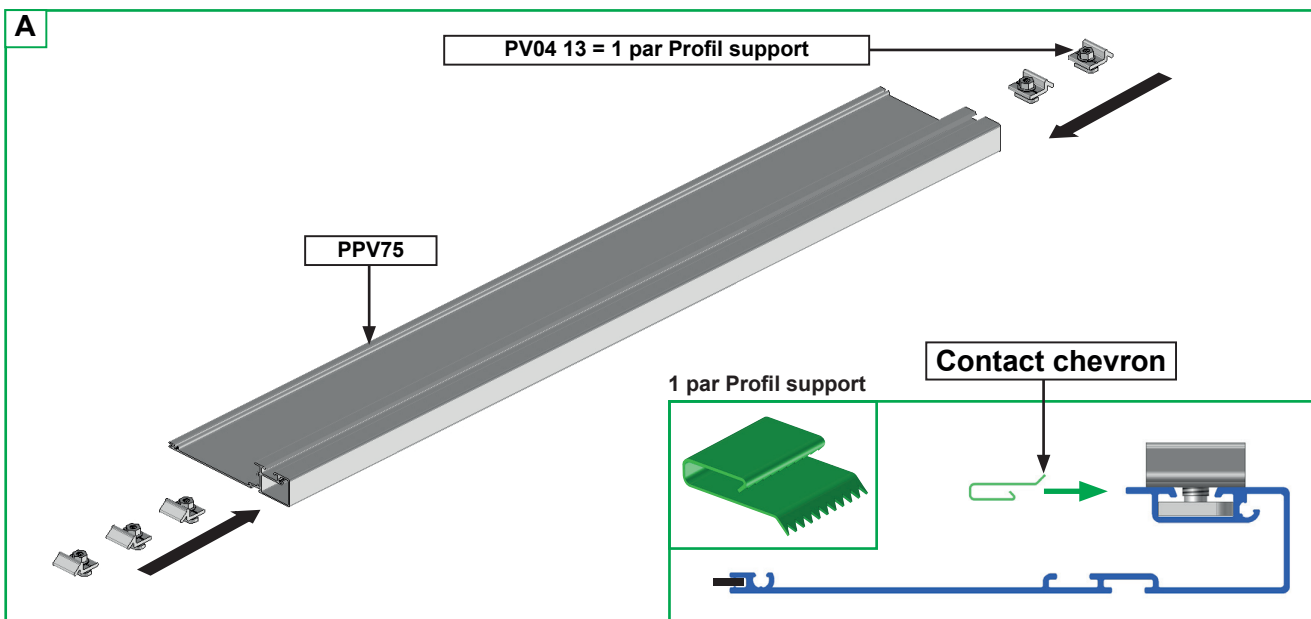

VUE ÉCLATÉE

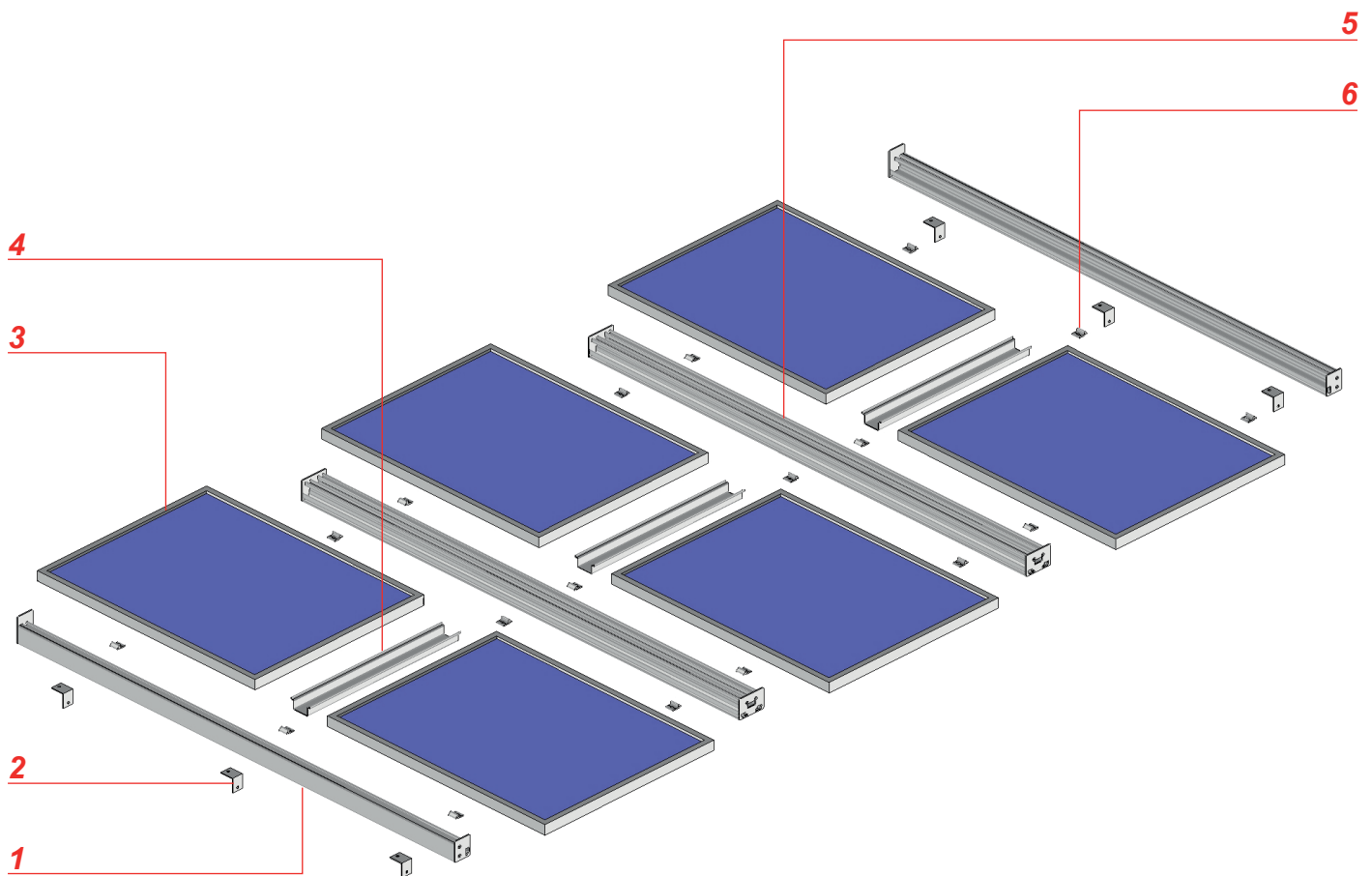

Repère	Références	Désignation
1	Section Éclatée	Profil latéral support panneaux
2	EQ50x40	Équerre de fixation
3	--	Panneaux PV
4	PPV74	Gouttière Inter-panneaux
5	Section Éclatée	Profil intermédiaire support panneaux
6	PV04 09	Crochet de fixation

SECTIONS ÉCLATÉES

Profil support latéraux.

REP	REF
1	EBPV70 04
2	PPV70 02
3	EBPV70 02

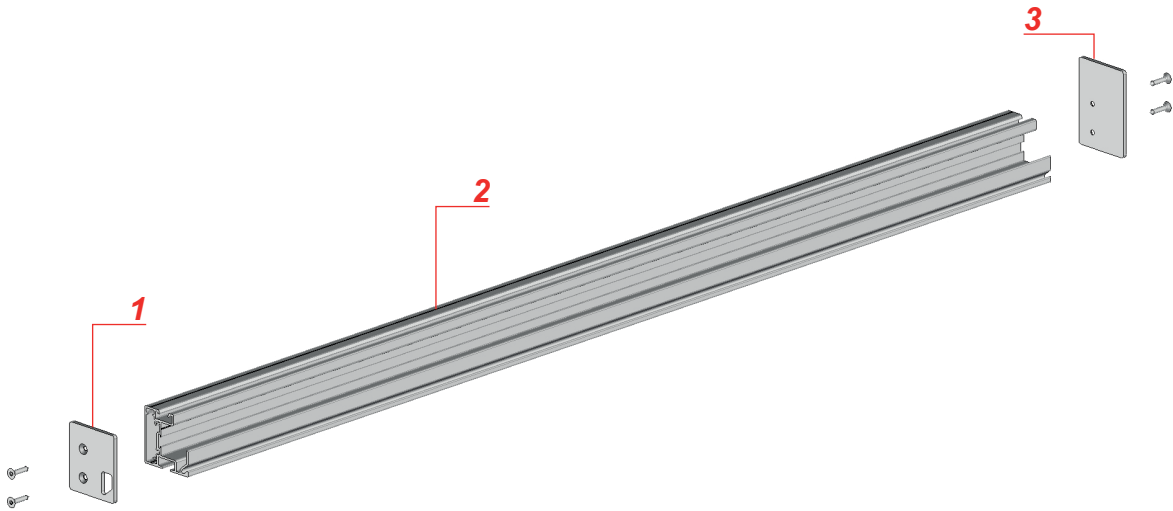

Profil support Intermédiaires.

REP	REF
1	EBPV70 03
2	PPV70
3	EBPV70 05

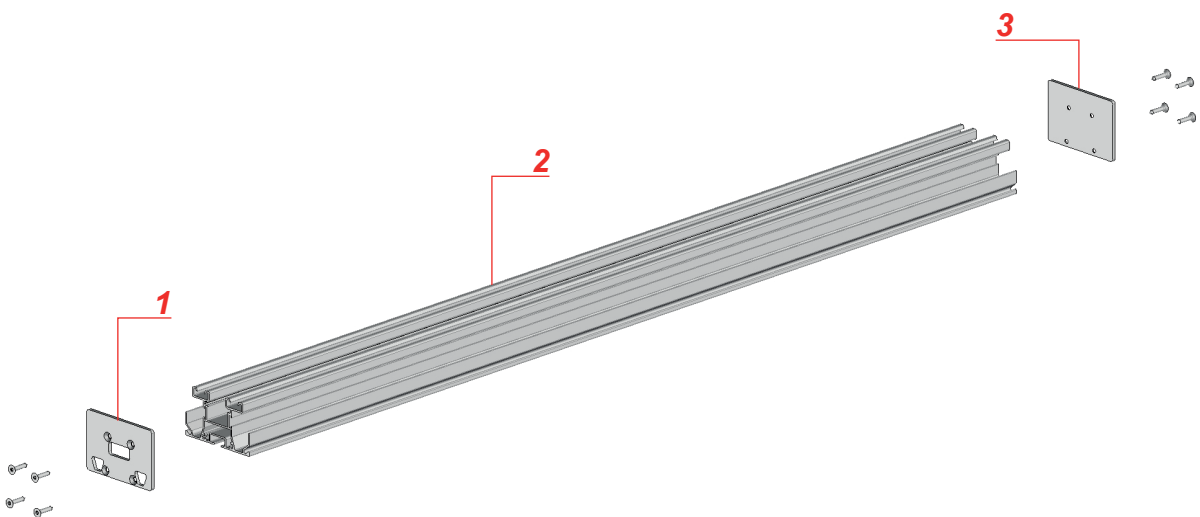

FAQ

1 - Les panneaux photovoltaïques ne se montent pas entre les poutres :

- Vérifier le positionnement des chevrons latéraux. La face extérieure des chevrons doit être alignée avec la face extérieure du profil mural.
- Vérifier l'équerrage de la structure.
- Vérifier le positionnement des poutres intermédiaires.



MISE EN GARDE



- Assurez vous de la fixation complète du produit.
- Vérifier la planéité de votre support. Dans le cas d'un support creux, bombé ou pas de niveau effectuer un calage des profils support panneaux PV afin de les aligner correctement. Un mauvais alignement peut entraîner un mauvais fonctionnement, la casse et ou la chute du produit.
- Déconnecter le produit de l'alimentation électrique lorsque des opérations d'entretien sont en cours.
- Ne pas laisser les enfants jouer avec les connexions de l'installation du produit.
- Faites attention à vos doigts lors de l'installation.
- Aucune modification de conception ou de configuration de l'équipement ne doit être effectuée sans consultation préalable du fabricant.
- N'utilisez jamais d'accessoires non recommandés par le fabricant. Ceux-ci pourraient en effet créer des risques pour l'utilisateur et endommager le produit. N'utilisez que des pièces et accessoires d'origine.
- En cas de stockage du produit ce dernier doit être stocké sous un abri en milieu sec non humide.
- Ne posez pas le produit dans des endroits soumis à des vibrations ou impulsions.
- Utilisez les fixations adaptées en fonction du matériau de votre support. Demandez conseil à un spécialiste. La quincaillerie de fixation est fournie pour un support bois.
- Ne pas débaler le produit à l'aide d'un outil pouvant le rayer.

UTILISATION DU PRODUIT :

- Utilisez seulement ce produit en fonction de l'utilisation prévue.
- Nous déclinons toute responsabilité en cas de dommages liés à une utilisation incorrecte ou au non-respect des instructions.
- N'accrochez rien sur l'armature du produit. Il pourrait tomber et causer des dommages matériels et/ou des blessures corporelles.
- Ne pas se suspendre à l'armature du produit. Il pourrait tomber et causer des dommages matériels et/ou des blessures corporelles.
- Assurez-vous de la propreté des panneaux photovoltaïques pour avoir une production optimale.
- N'installez pas de barbecue sous le produit et n'allumez pas de feu à proximité.

RÉPARATION ET ENTRETIEN :

- Ne jamais essayer de démonter ou de réparer le produit sans les qualifications requises. Faites appel à un professionnel afin de réaliser les réparations nécessaires.
- Ne pas utiliser le produit si une réparation est nécessaire.
- Vérifier fréquemment au court de l'année l'installation pour déceler tout mauvais équilibrage ou tout signe d'usure des pièces.
- Vérifier fréquemment au court de l'année les fixations au support, les vis de serrage des cadres, la fixation des éléments photovoltaïques et de tous les éléments de maintien ou de fixation.
- Nettoyer l'armature en début et fin de saison. Attention ne pas utiliser de produit détergent.
- Retirer fréquemment les éléments extérieurs à la structure présents dans les chevrons et dans le coffre avant (feuille d'arbre, sable etc...) afin que l'évacuation des eaux soit toujours optimale. Un mauvais entretien engendre un débordement de l'eau des éléments de la structure.
- Nettoyer les panneaux PV 2 à 3 fois par an afin de garder une production optimale. Attention ne pas rayer les panneaux PV.

GARANTIE

► Durée

La durée de garantie (mécanisme, traitement de surface) est consentie pour une durée de 5 ans.

La durée de garantie panneaux photovoltaïques est consentie pour une durée de 12 ans.

La durée de garantie micro-onduleur est consentie pour une durée de 12 ans.

La durée de garantie boîtier AC et la passerelle est consentie pour une durée de 2 ans.

Au delà de cette période de garantie, ces pièces sont payantes.

La période de garantie court à compter de la date d'achat du produit (date mentionnée sur la preuve d'achat - ticket de caisse ou facture).

La garantie ne s'applique que sur présentation de la preuve d'achat.

L'application de la garantie n'a pas pour effet de prolonger sa durée.

Garanties de performances panneaux photovoltaïques : selon type de panneaux photovoltaïques livrés.

Garanties de performances des micro-onduleurs : selon type de des micro-onduleurs livrés.



► Modalité d'application de la garantie

La garantie couvre tous problèmes rencontrés dans l'utilisation du produit pour tous événements prévus et non exclus par la garantie commerciale et ce dans la limite de la durée de garantie.

Pour faire l'objet d'un accord de prise en charge sous garantie, le produit doit avoir été installé conformément aux règles de l'art et n'avoir fait l'objet d'aucune utilisation anormale telle que :

- Entretien insuffisant ou non conforme aux préconisations ci-jointe «Nettoyage et Entretien»
- Utilisation des produits de nettoyage corrosifs ou abrasifs
- Choc, casse ou fausse Manœuvre
- Endommagement par des corps étrangers (sables, limailles, etc.)
- Endommagement suite au raccordement à une ligne électrique non-conforme

Cette liste n'étant pas exhaustive, pour connaître la liste des incidents «susceptibles de déclencher la garantie» et ceux «excluant la garantie» veuillez consulter les encarts ci-dessous.

La garantie est limitée à la remise en état ou au remplacement de la pièce reconnue défectueuse ou responsable du mauvais fonctionnement de l'appareil, par une pièce identique.

La garantie ne couvre, en aucun cas, les frais de déplacement et les dommages directs et indirects. Elle ne prend également pas en charge les frais de dépose et repose du produit objet de la demande de garantie excepté dans le cadre de la mise en œuvre de la garantie légale des vices cachés.

Incident susceptibles de déclencher la Garantie

Défauts constatés	Type d'incidents	Commentaires
Général	- Pièces défectueuses.	
	- Panneaux et micro-onduleur.....	Cas où le dysfonctionnement proviendrait d'un défaut de fabrication.
	- Automatismes défectueux.....	Télécommande, récepteur automatisme, capteur vent, capteur vent soleil
	- Défauts de matière.....	Bavures, manque de matière, fissures, craquelures, déformations.
	- Défauts de finition.....	Défauts de laquage, teintes.

Expédition pièces détachées :

- 72h après réception dans nos locaux pour les moteurs et automatismes.
- 72h pour expédition autres pièces détachées. (hors armature générale).
- Les réexpéditions sont à la charge du fournisseur.
- Les produits seront expédiés à la charge du client et vous seront retournés gratuitement.

Causes d'exclusion de la Garantie

Défauts constatés	Type d'incidents	Commentaires
Général	- Composants défectueux.....	Suite à une installation ou une utilisation non-conforme
	- Usure normale du brise soleil.....	Salissures, dégradation liées à différents facteurs de pollutions.
	- Tout litige de choc.....	Rayures, manque de pièces, salissures, accrocs et déchirures de l'acquisition d'un produit sans son emballage d'origine
	- Les dégradations.....	Liées à toute négligence, vandalisme, chute d'objet, brûlures quelconques, vent violents, nettoyage avec un produit non conforme.
	- Produit modifiés.....	Adjonction ou remplacement de pièces autres que celles vendues par le fournisseur
	- Mauvais entretien.....	Tout élément dû à un mauvais entretien.

PORTRAIT

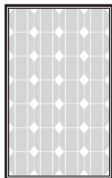

TOIT-ELC-POR

NOTICE
TOITURE ELECTRA PORTRAIT

Tel : 04 68 38 21 46
E-mail : sav@sav-usine.fr