

AUV-BSO



## SCHEMA DI MONTAGGIO PENSILINA A LAME REGOLABILI



minimo 2 per-  
sone 2h per 1  
tenda da sole

### PREPARAZIONE PER L'INSTALLAZIONE

#### Strumenti necessari

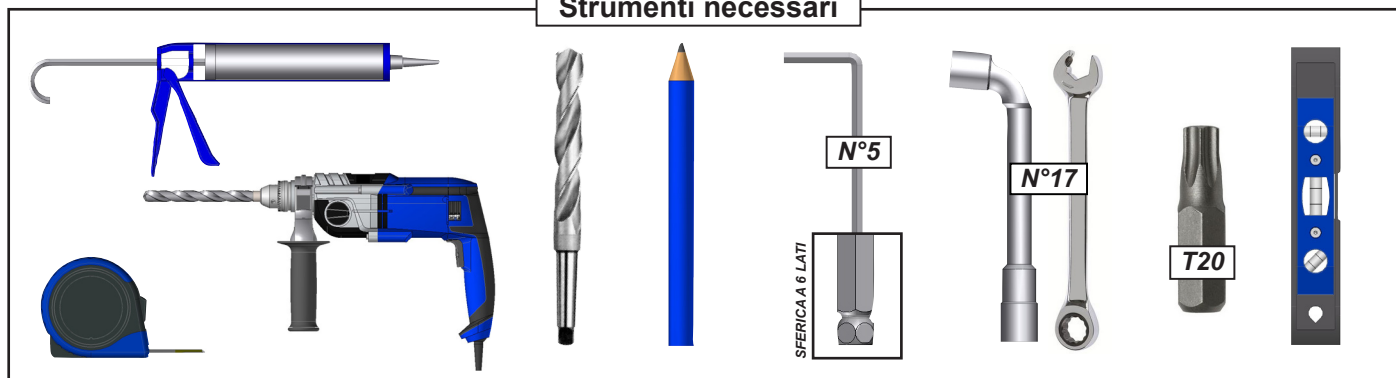

## ATTENZIONE



**ATTENZIONE! LEGGERE IL PRESENTE MANUALE D'USO PRIMA DI UTILIZZARE E INSTALLARE IL PRODOTTO. CONSERVARE QUESTE ISTRUZIONI PER RIFERIMENTI FUTURI.**

- L'installazione del prodotto deve essere eseguita con cura a causa dei suoi vincoli e richiede un certo livello di abilità:

- Misurazione e livellamento del prodotto.
- Foratura della parete e del pavimento Installazione di sigillanti chimici o di fissaggi adeguati.
- Lavorare in altezza e movimentare carichi pesanti.

Se avete dubbi sulla sicurezza dell'installazione, rivolgetevi a un professionista.

- Il prodotto deve essere installato secondo le regole del mestiere. È necessario un minimo di due persone, con dispositivi di protezione individuale (DPI) e materiali adeguati. In caso di problemi, rivolgersi a una persona qualificata per questo prodotto.
- Seguire le istruzioni di sicurezza per evitare danni dovuti a un uso improprio! Seguire tutte le avvertenze contenute nelle istruzioni.
- Questo prodotto presenta un rischio di caduta e di gravi lesioni personali. Tutte le fasi di montaggio devono essere seguite alla lettera. Un fissaggio o un'installazione errati potrebbero causare la caduta o la rottura del prodotto. È importante per la sicurezza personale seguire queste istruzioni.
- È severamente vietato salire sulla struttura del prodotto.
- È severamente vietato appendersi alla struttura del prodotto.
- Non appendere nulla alla struttura del prodotto. Potrebbe cadere e causare danni materiali e/o lesioni personali.
- È responsabilità dell'installatore fissare e mantenere il prodotto.
- Il produttore non si assume alcuna responsabilità per i danni causati al prodotto o al suo contenuto da calamità naturali o eventi speciali per tutti i prodotti installati in modo non conforme alle raccomandazioni contenute nelle istruzioni di installazione.
- In caso di forti nevicate, rimuovere la neve dal prodotto. Non lasciare mai che la neve si accumuli.

**ATTENZIONE**, Prima di iniziare l'installazione del prodotto, leggere tutte le istruzioni riportate di seguito. Ne va della vostra sicurezza.

**PRIMA DI INIZIARE L'INSTALLAZIONE**, verificare il contenuto delle confezioni ricevute, se durante questo controllo si notano parti mancanti, contattare al più presto il nostro ufficio tecnico (non montare la struttura se ci sono parti difettose).



**Controllare la planarità della parete.** In caso di cavità o pareti curve, assicurarsi che le staffe angolari siano saldamente incastrate in posizione per garantire il corretto allineamento.

**L'altezza della tenda solare non deve superare i 10 metri.**



# PENSILINA A LAME REGOLABILI

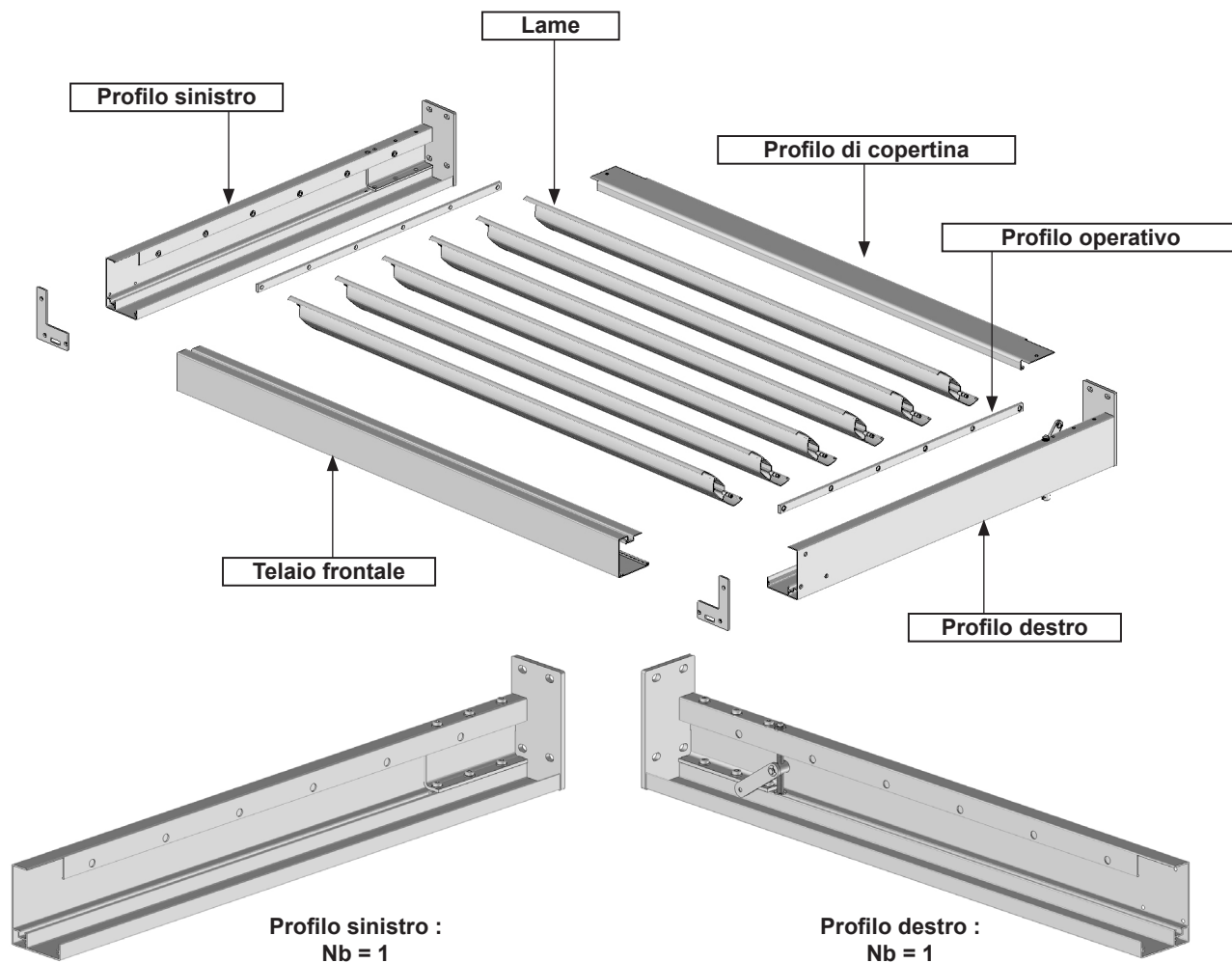

**Nota :** La manovra è premontata sul profilo destro o sinistro, a seconda dell'ordine.

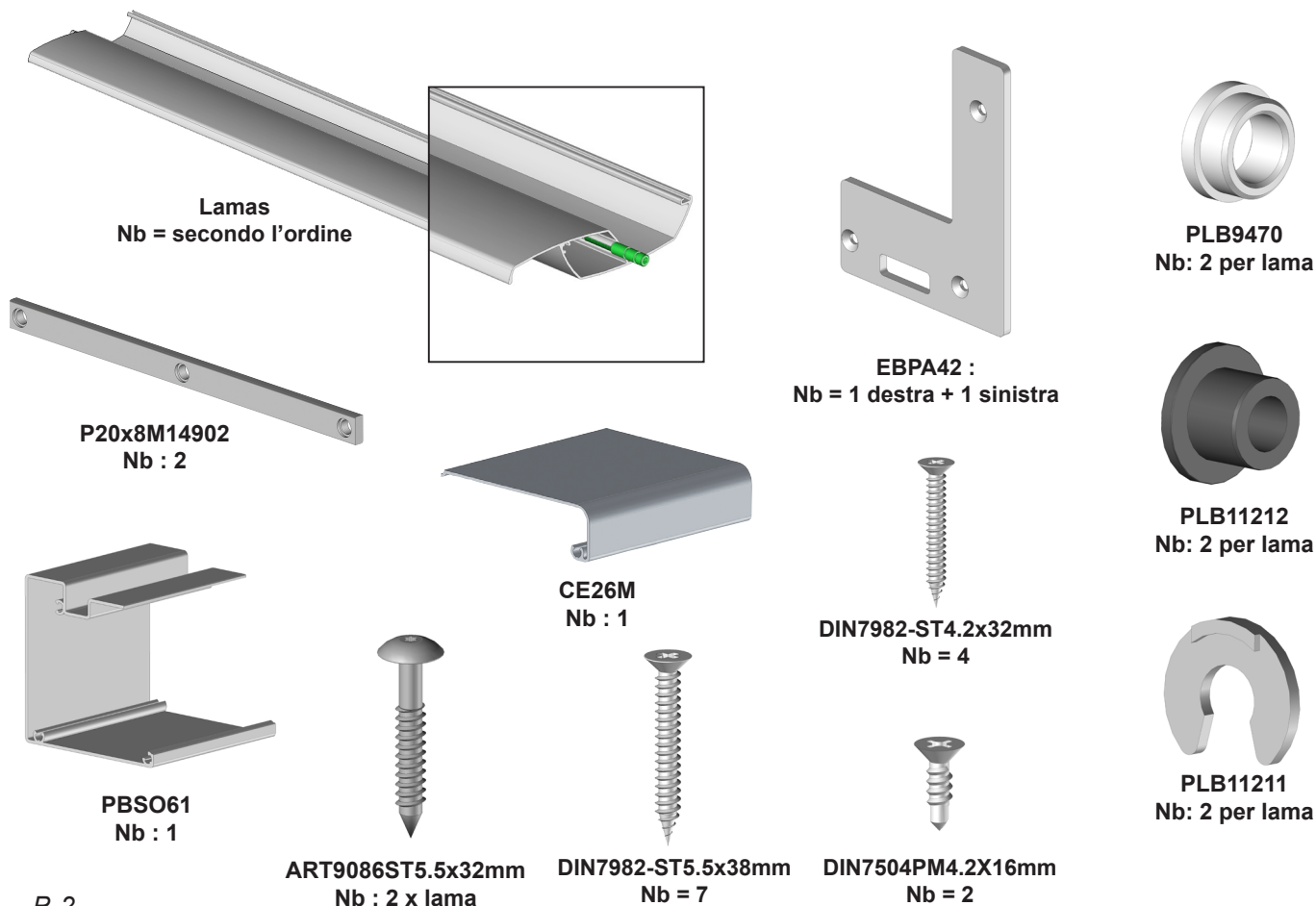

# 1 Indicare i fori.

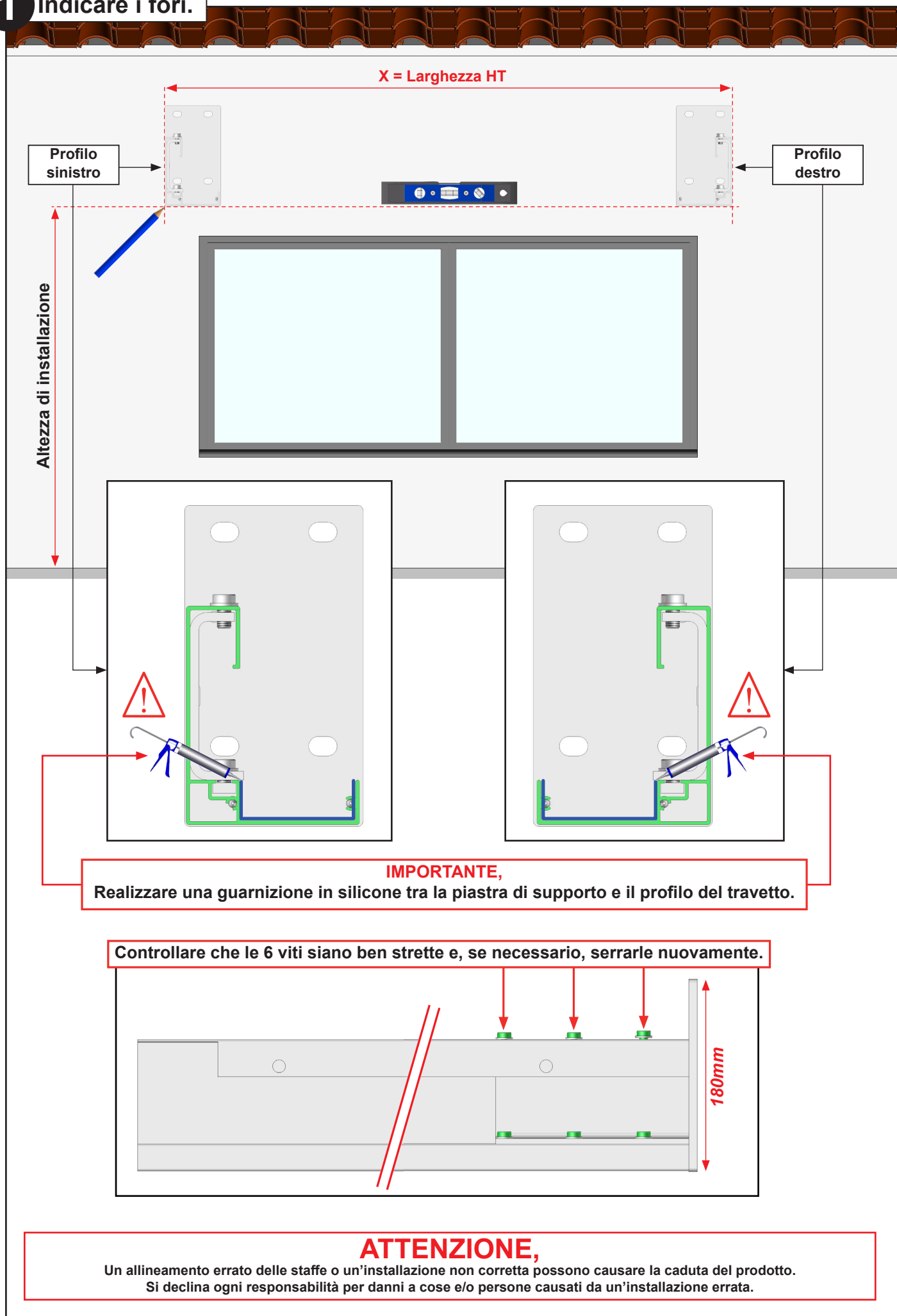

## 2 Indicare.

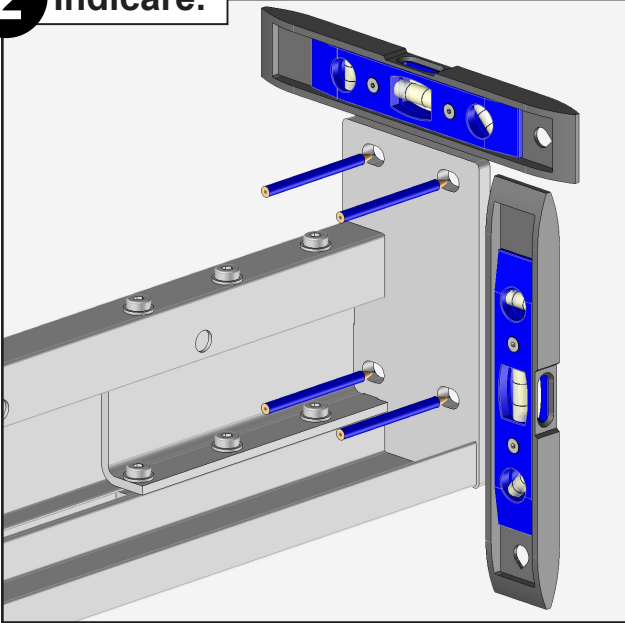

## 3 Forare.



## 4 Posa dei profili.

**ATTENZIONE,**  
Assicurarsi che i profili siano in piano e fissati saldamente. Rischio di caduta.

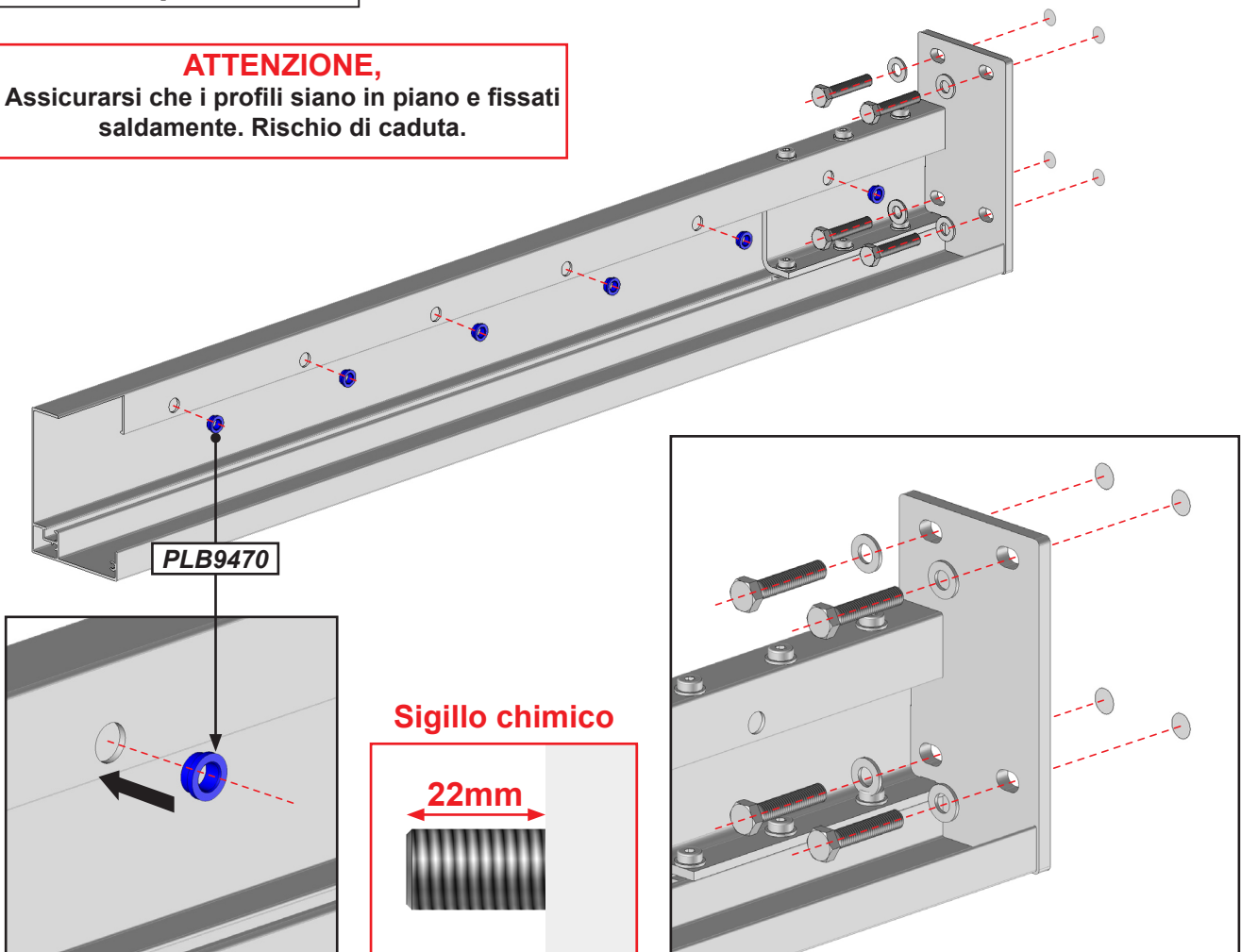

Adattare il fissaggio al tipo di parete. Fissaggio con viti da  $\varnothing 10$  mm. Kit di viti e rondelle non fornito. Per l'installazione con un kit di sigillanti chimici, fare riferimento alle istruzioni per l'uso del prodotto utilizzato.

# 5 Posa della prima lama.

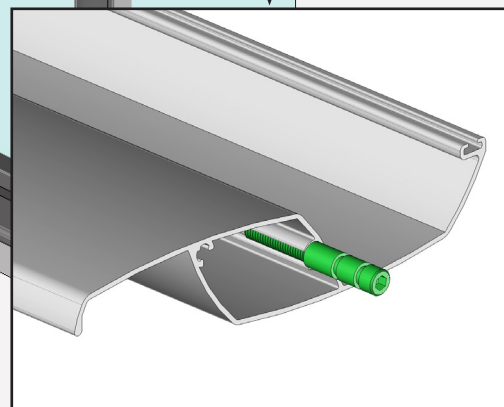
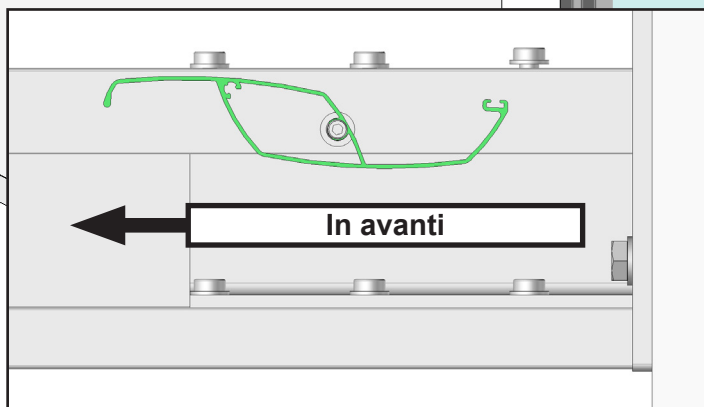
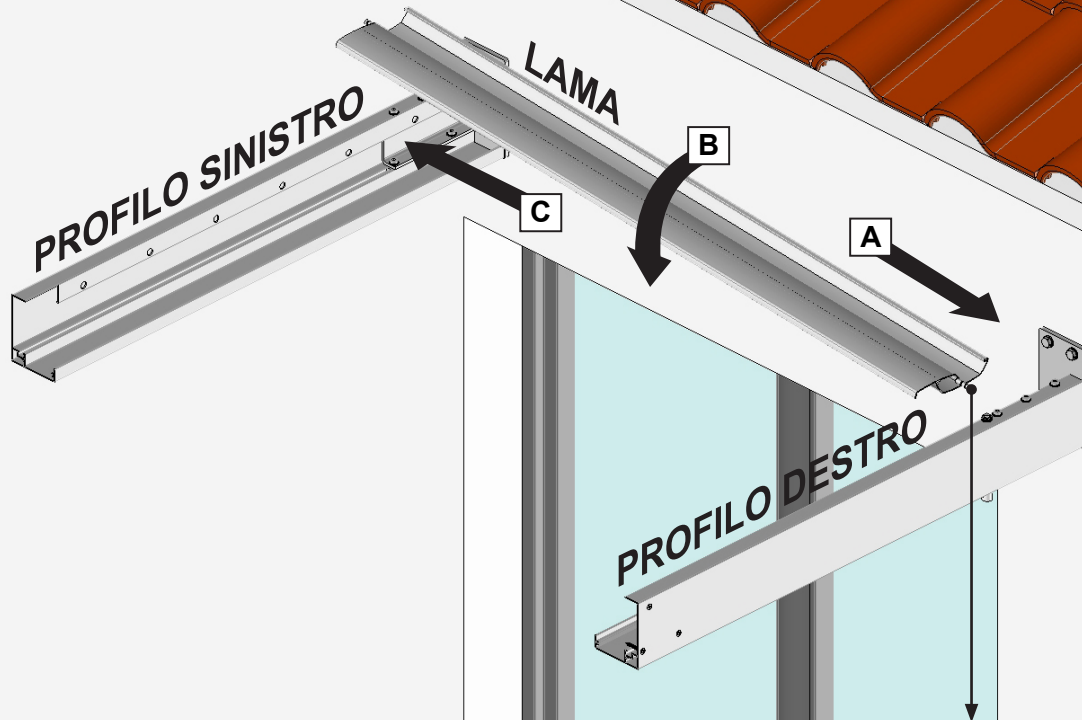

**IMPORTANTE,**  
Controllare che le travi siano squadrate e che i profili siano in piano.

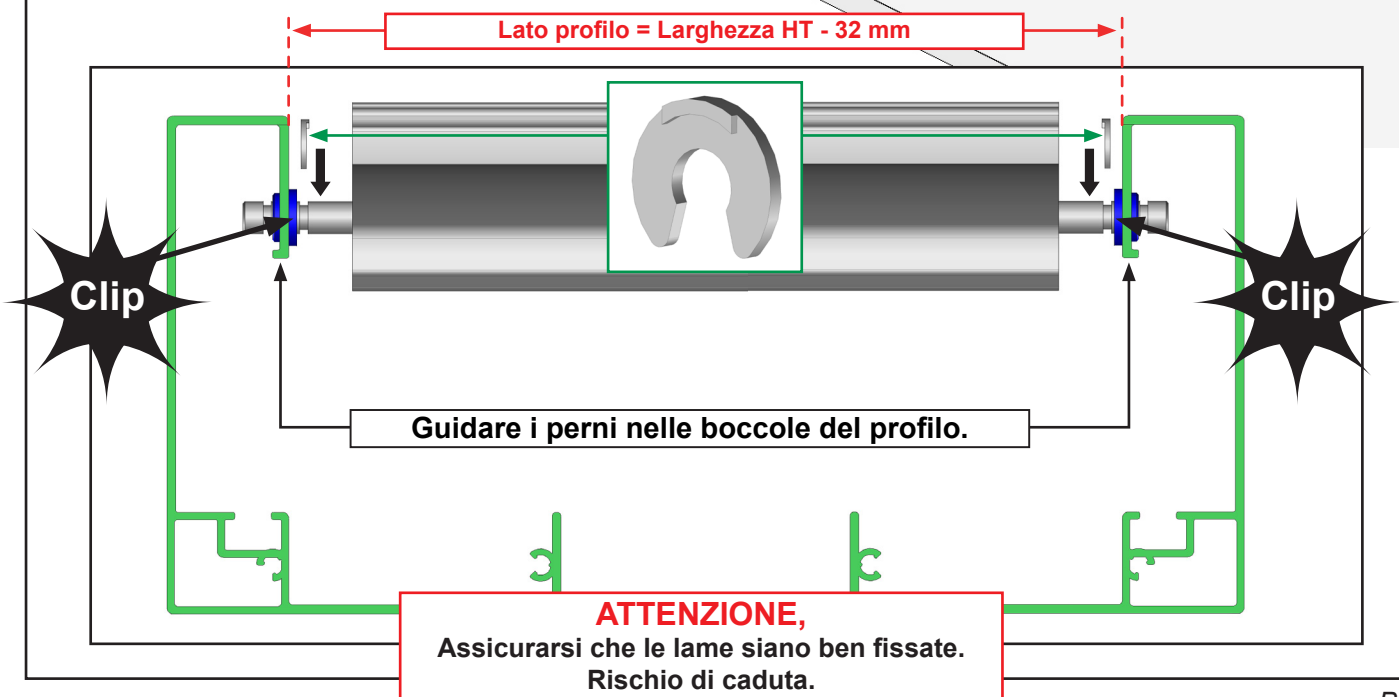

## 6 Montaggio del Telaio.

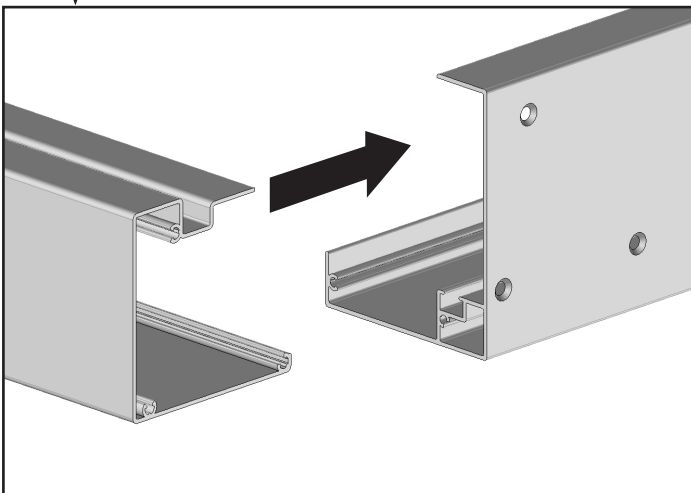
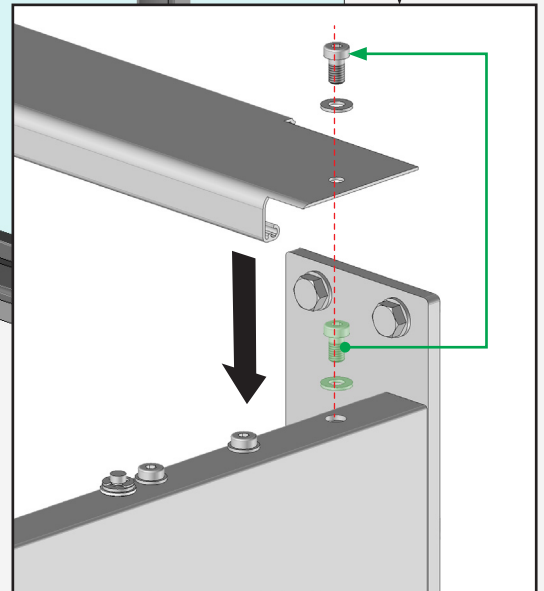
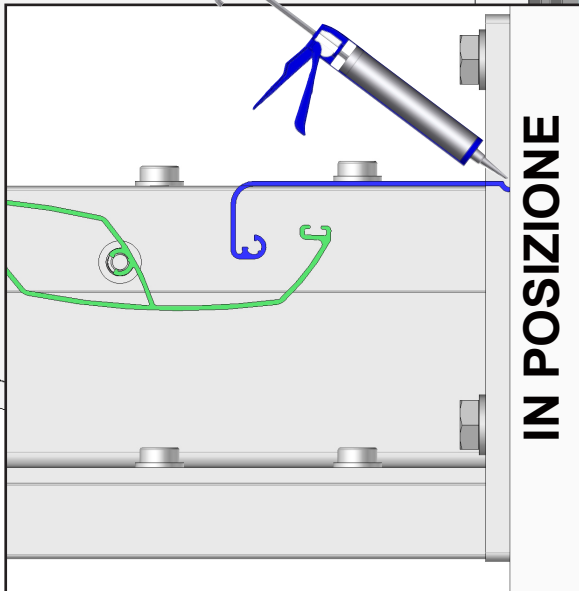
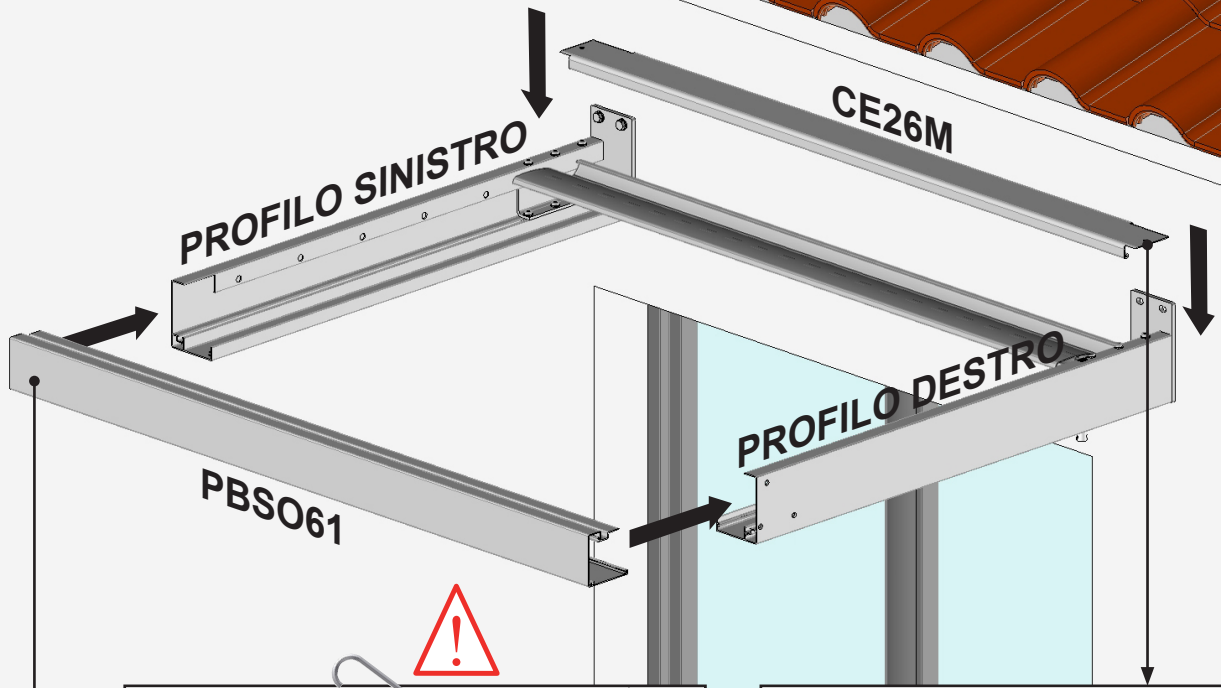

**IMPORTANTE** : da realizzare su entrambi i lati.

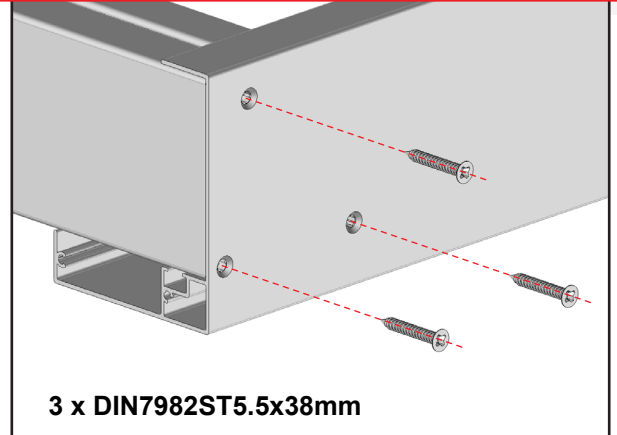

**ATTENZIONE,**  
Assicurarsi che tutti i componenti siano fissati saldamente. Rischio di caduta.

# 7 Posa delle restanti lame.

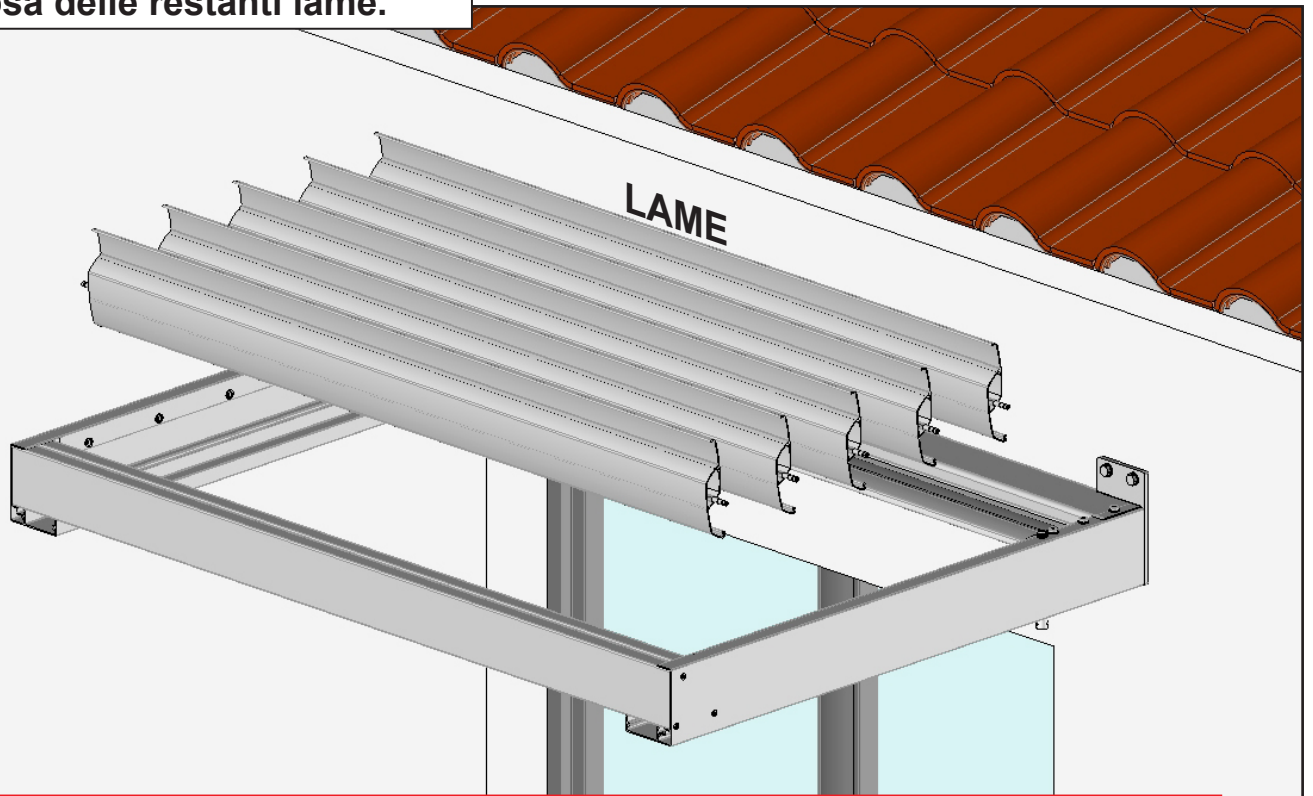

**IMPORTANTE,**  
Eseguire la stessa operazione della prima lama.

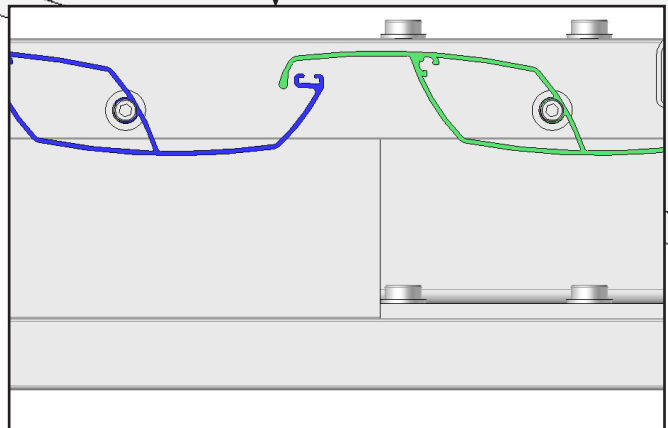
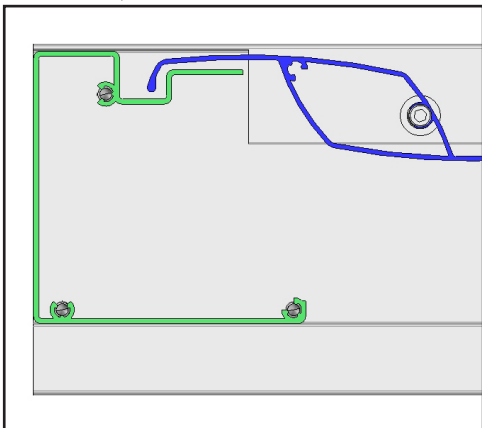
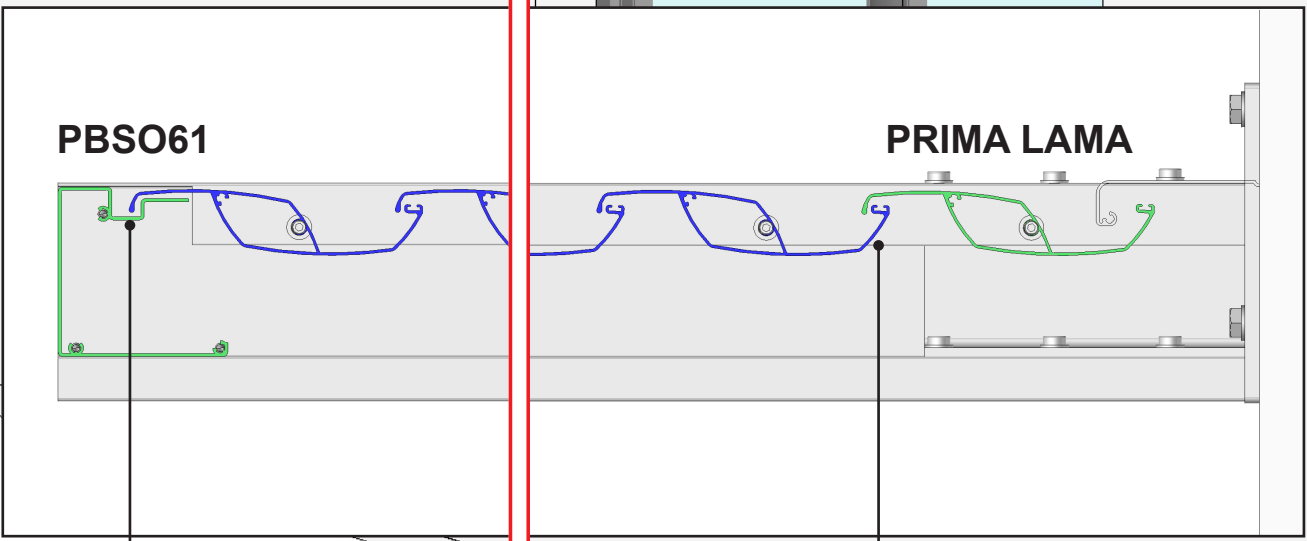

# 8 Montaggio dei profili di manovra. Lato manovra.

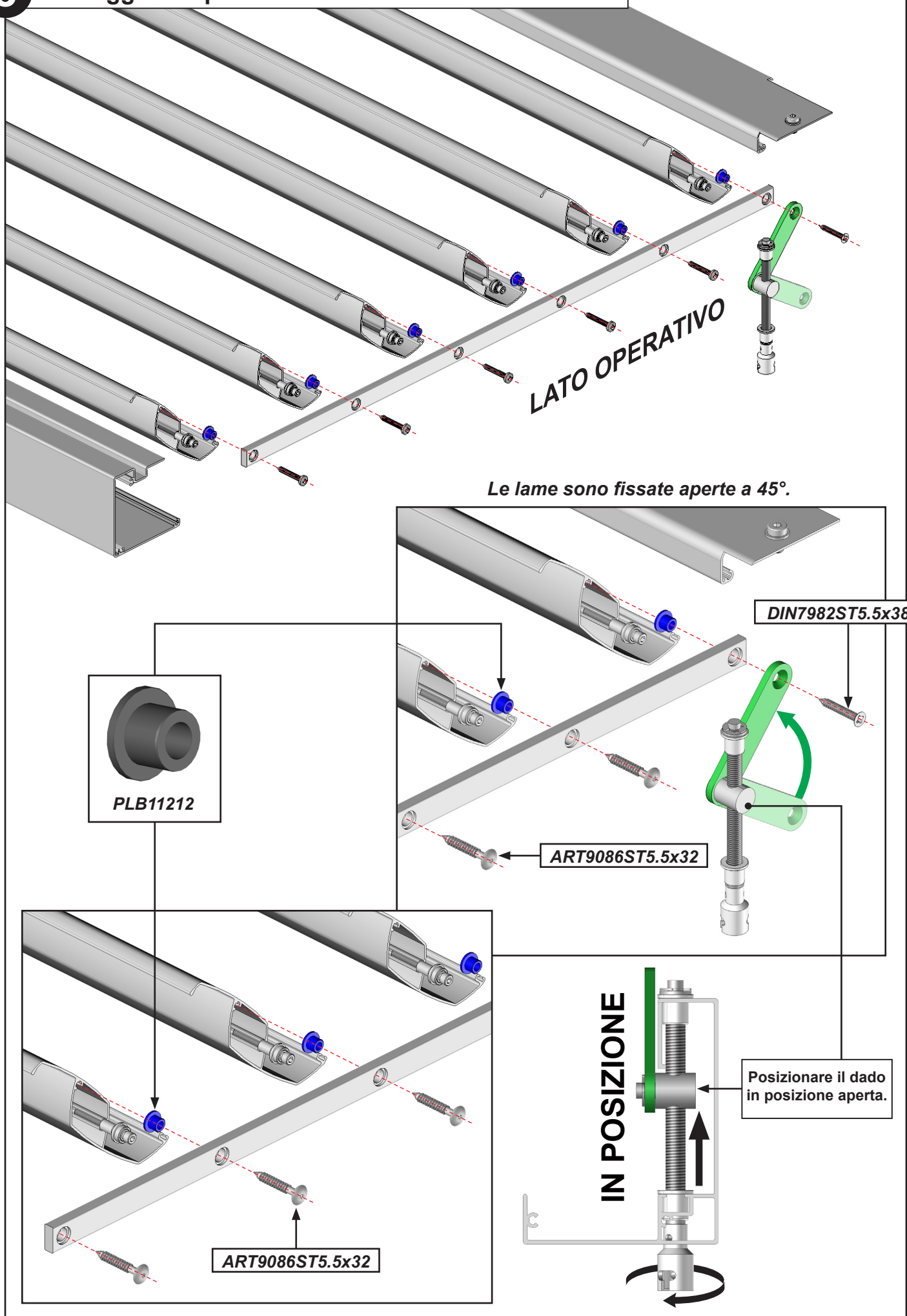



# 9 Installazione dei profili di manovra. Lato opposto alla manovra.

LATO OPPOSTO OPERATIVO

*Le lame sono aperte in modo fisso a 45°.*

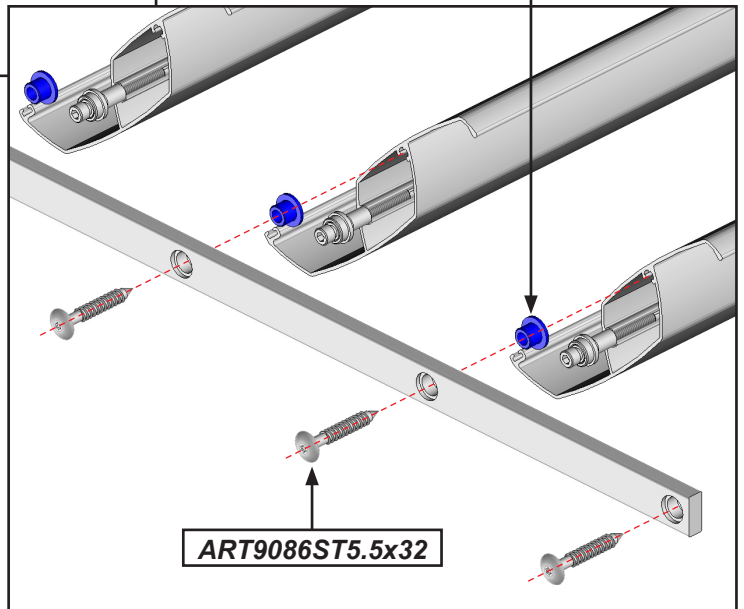
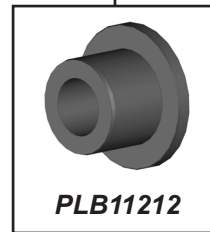
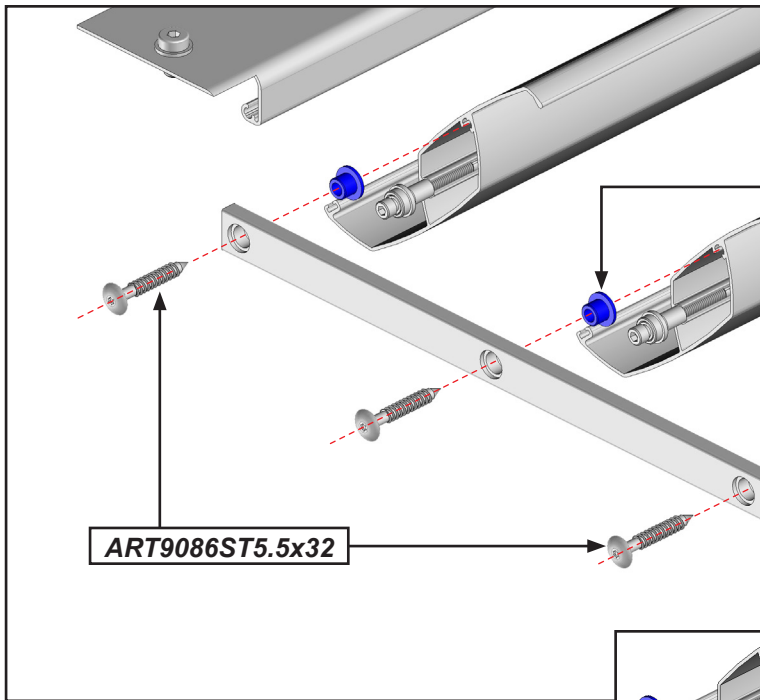

# 10 Finitura.

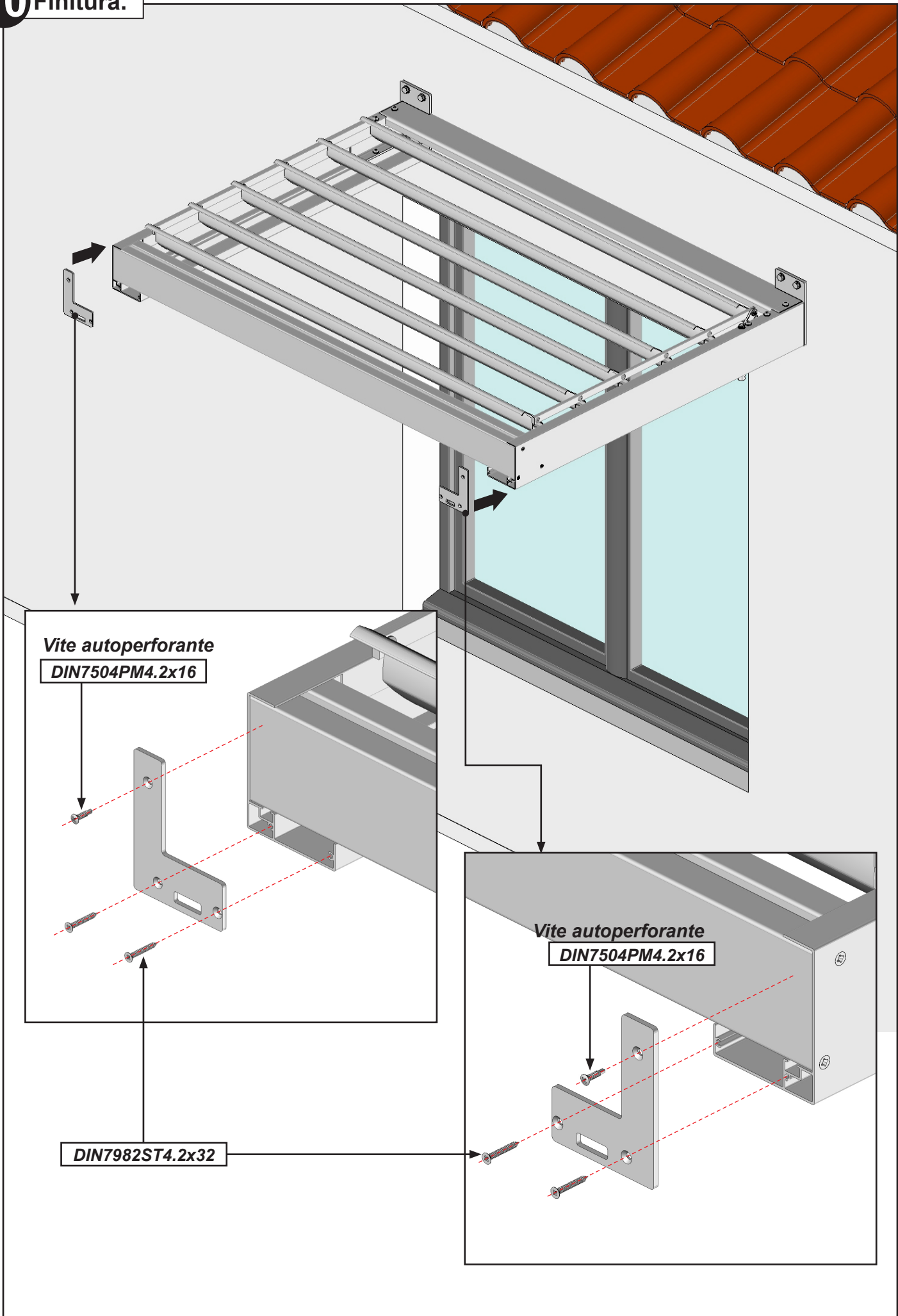

# 11 Le lame si aprono e si chiudono.

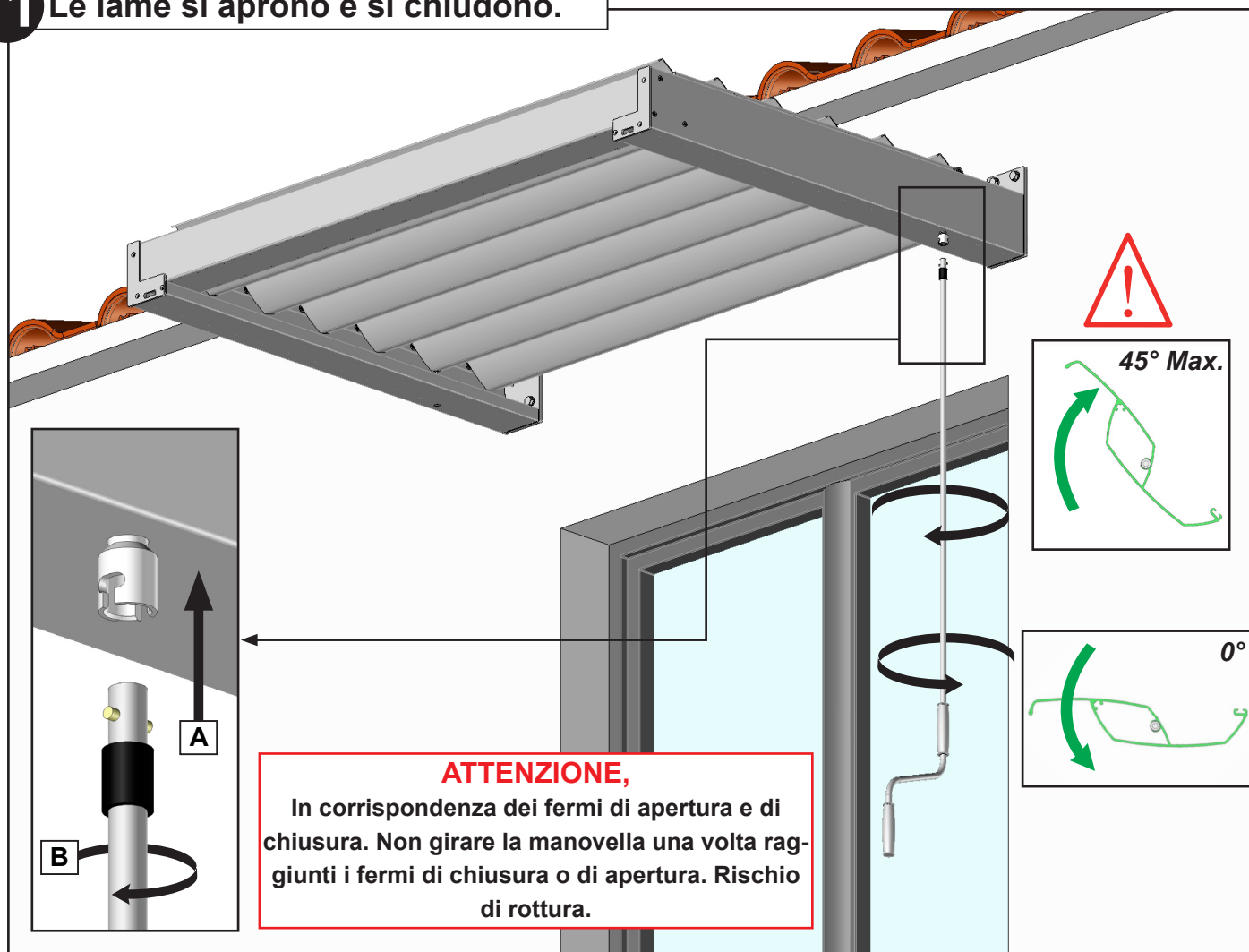

**ATTENZIONE**



- Verificare che la parete sia piana. Se la parete è cava o curva, spessorare le staffe in modo da allinearle correttamente. Un allineamento errato può causare il malfunzionamento, la rottura o la caduta del prodotto.
- Fare attenzione alle dita durante l'installazione.
- Non modificare il design o la configurazione dell'apparecchiatura senza aver prima consultato il produttore.
- Non utilizzare mai accessori non raccomandati dal produttore. Questi potrebbero creare rischi per l'utente e danneggiare il prodotto. Utilizzare solo parti e accessori originali.
- Se la Tenda deve essere immagazzinata, deve essere conservata al coperto in un ambiente asciutto e non umido.
- Non utilizzare il prodotto in ambienti soggetti a vibrazioni o impulsi.
- Utilizzare il Fissaggio corretto per il materiale della facciata. Chiedere consiglio a uno specialista. La ferramenta per il Fissaggio non viene fornita.
- Non disimballare il prodotto utilizzando strumenti che potrebbero graffiarlo.
- Non dormire mai sotto il prodotto, perché un improvviso cambiamento del tempo potrebbe farlo cadere.

## USO DEL PRODOTTO :

- Utilizzare questo prodotto solo per lo scopo previsto.
- Non ci assumiamo alcuna responsabilità per i danni causati da un uso scorretto o dalla mancata osservanza delle istruzioni.
- Non appendere nulla al telaio del prodotto. Potrebbe cadere e causare danni materiali e/o lesioni personali.
- Non appendere al telaio del prodotto. Potrebbe cadere e causare danni materiali e/o lesioni personali.
- Controllare il Fissaggio dopo aver fissato il prodotto alla parte anteriore.
- Non collocare un barbecue sotto il prodotto e non accendere il fuoco nelle vicinanze.

## RIPARAZIONE E MANUTENZIONE :

- Non tentare mai di smontare o riparare il prodotto senza le necessarie qualifiche. Rivolgersi a un professionista per effettuare le riparazioni necessarie.
- Non utilizzare il prodotto se è necessaria una riparazione.
- Controllare frequentemente l'installazione nel corso dell'anno per verificare che non vi sia un cattivo bilanciamento o segni di usura.
- Durante l'anno, controllare i fissaggi a parete del prodotto, le viti di serraggio delle staffe di fissaggio e tutti gli elementi di sostegno o di fissaggio.
- Pulire il telaio all'inizio e alla fine della stagione. Non utilizzare detergenti.
- Rimuovere frequentemente gli elementi esterni alla struttura (foglie di alberi, sabbia, ecc.) per garantire sempre un drenaggio ottimale. Una scarsa manutenzione provoca la fuoriuscita dell'acqua dalla struttura.

# VISTA DETTAGLIATA

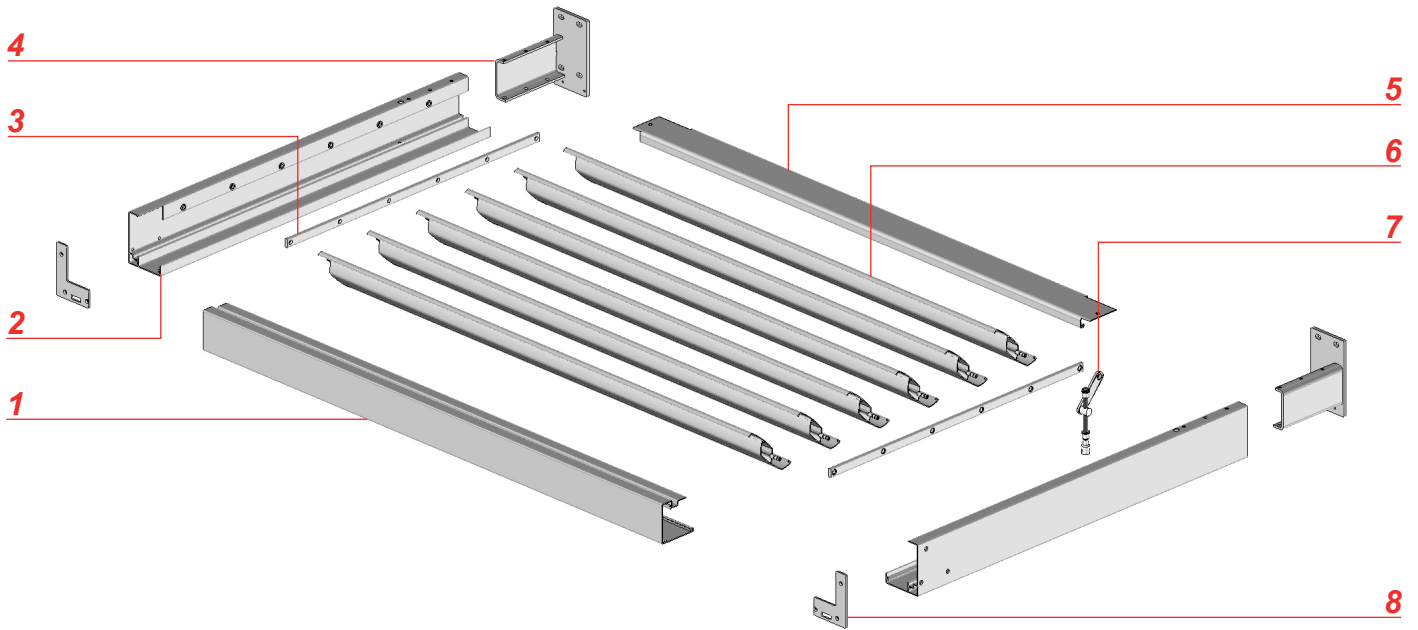

| Numero | Riferimento  | Designazione                 |
|--------|--------------|------------------------------|
| 1      | PBSO61       | Profilo del Telaio anteriore |
| 2      | PBSO60 M3    | Profilo di Chevron           |
| 3      | P20x8M149 02 | Profilo operativo            |
| 4      | EBPA38       | Piastra di Fissaggio         |
| 5      | CE26M        | Profilo di copertina         |
| 6      | PBSO63       | Lame regolabili              |
| 7      | KITABSO      | Kit di manovra               |
| 8      | EBPA39       | Tappo di finitura            |

